



# CETHEO



**FR**

Manuel d'installation et de mise en route





# Transport et stockage



NE PAS MOUILLER.



NE PAS MONTER DESSUS.

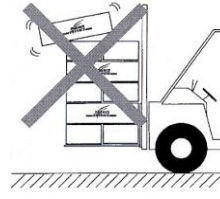

NE PAS LAISSER LES  
EMBALLAGES LIBRES  
DURANT LE TRANSPORT.



NE PAS TRANSPORTER TOUT  
SEUL L'APPAREIL SI SON POIDS  
DEPASSE 35 KG.

## Particularité liée au CETHEO

Le CETHEO contient un système thermodynamique équipé d'un compresseur rotatif. Cette technologie impose de respecter des règles essentielles lors du transport et de la manipulation du produit.

Afin d'assurer une complète garantie de bon fonctionnement et de fiabilité du produit après transport, l'emballage du CETHEO est équipé d'un indicateur de renversement.

La garantie constructeur ne pourra pas s'appliquer si l'indicateur de renversement est positif (non respect des règles de transport et de manipulation).

## Règles de transport, de stockage et de manipulation

Il est préférable de transporter ou de manipuler le CETHEO en position verticale. Néanmoins il est possible, ponctuellement lors de phases de manipulations, de le coucher horizontalement (90° maxi) en respectant le sens comme indiqué ci-dessous. En tout état de cause, il faudra respecter un délai de 24 heures avant la mise en route du CETHEO:

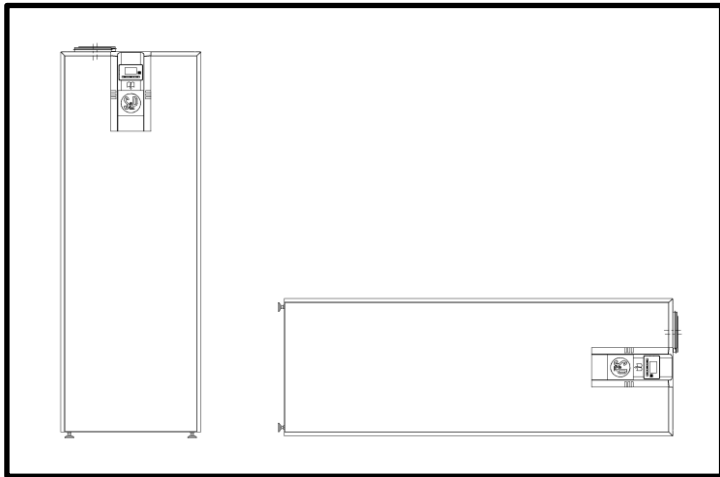

OK

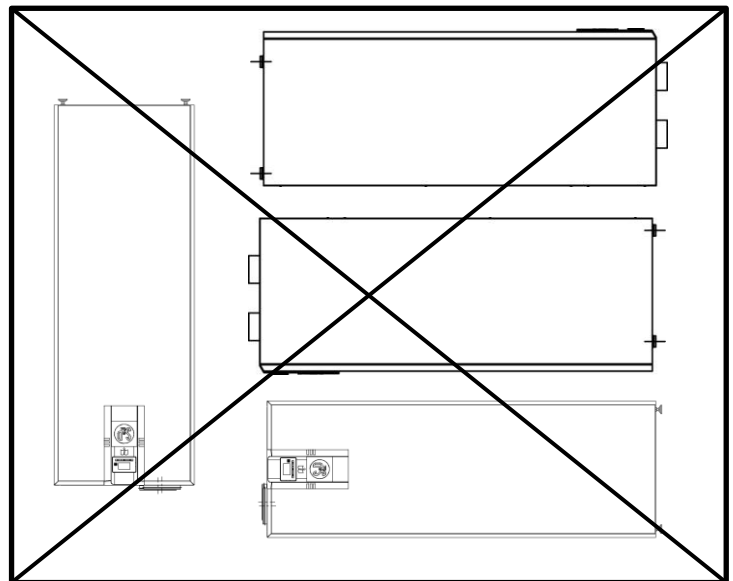

NOK



Le CETHEO est équipé d'un système permettant de visualiser si le produit a été couché dans l'un des sens non autorisés. En aucun cas la garantie ne pourra être prise en compte s'il s'avère que le produit a été transporté dans des conditions non appropriées.

Le CETHEO doit être stocké à l'abri des intempéries, hors d'eau et dans des températures comprises entre -20°C et +50°C. Il est formellement interdit de gerber le CETHEO

Étant donné son poids, la manipulation du CETHEO doit se faire obligatoirement par deux personnes.

# Sommaire

1.	Information générale .....	4
2.	Information technique .....	5
3.	Mise en œuvre .....	8
4.	Raccordements Hydrauliques .....	9
5.	Connection réseau VMC .....	11
6.	Caractéristiques et raccordements électriques .....	14
7.	Description télécommande de programmation .....	16
8.	Mise en route du CETHEO .....	20
9.	Codes alarmes CETHEO .....	21
10.	Maintenance du CETHEO .....	22



Avant toute intervention, mettre votre appareil hors tension.  
En fonctionnement normal, ne jamais arrêter le système de ventilation.  
Lors d'une non utilisation prolongée de l'appareil il est impératif de vidanger la cuve.

# 1- INFORMATION GÉNÉRALE

## VMC + Chauffe-eau Thermodynamique

### 1.1 - Introduction

Ce manuel est destiné à l'utilisation du CETHEO et ses périphériques (réseau, bouches, ... ).

Il a pour but d'apporter un maximum de clarté et de sécurité pendant le dimensionnement, l'installation et toute la durée d'utilisation.

Les produits étant en constante évolution, Soler & Palau se réserve le droit de modifier ce manuel sans préavis.

### 1.2 - Garantie et responsabilité civile

#### Garantie

Le CETHEO possède une garantie de 2 ans sur les composants et de 5 ans sur la cuve. Cette garantie prend effet à partir de la date d'achat, et comprend la livraison gratuite des pièces de rechange.

#### **La garantie ne couvre pas :**

Les frais de montage et démontage.

Les défauts qui, selon Soler & Palau, sont dus à une mauvaise installation, manipulation, utilisation, négligence ou accident.

Les défauts qui apparaissent suite à une manipulation ou une réparation réalisée par une tierce personne sans l'autorisation de Soler & Palau.

Pour renvoyer une pièce défectueuse, l'utilisateur doit prendre contact avec son installateur.

#### Responsabilité civile

Le CETHEO est conçu pour des systèmes permettant le renouvellement d'air et la production d'eau chaude sanitaire des logements individuels. Soler & Palau n'est pas responsable des dommages provoqués par :

- Une utilisation inappropriée,
- L'usure normale des composants,
- La non observation des instructions de ce manuel quant à la sécurité, l'utilisation et à la mise en œuvre,
- L'utilisation de pièces non livrées par Soler & Palau.

### 1.3 - Sécurité

#### Normes générales de sécurité

Le CETHEO est doté d'un système thermodynamique électrique utilisant un gaz frigorigène à haute pression et un système de ventilation équipé d'un moteur électrique pouvant représenter un danger lors de l'installation et de la mise en service. Pour ces raisons le CETHEO doit être manipulé, installé, mis en service et entretenu par un professionnel compétent.

Après l'installation, il ne doit y avoir aucun risque pour la sécurité, la santé et l'environnement conformément aux directives de la CE. Ceci est aussi valable pour les autres produits utilisés dans l'installation.

Les indications générales suivantes sont importantes :

Suivre les instructions de sécurité afin d'éviter tout dommage sur le moto-ventilateur, le groupe thermodynamique, le ballon d'eau chaude et les personnes.

Les caractéristiques techniques de ce manuel ne peuvent être modifiées.

L'ensemble des composants du CETHEO ne peuvent pas être modifiés.

Le CETHEO doit être alimenté en courant alternatif monophasé de 230 V / 50 Hz.

Pour que l'installation soit conforme aux directives CE, le CETHEO doit être raccordé au réseau électrique selon les normes en vigueur.

L'appareil doit être monté de telle façon, qu'en conditions normales de fonctionnement, il n'existe aucun risque de contact avec les parties en mouvement et sous tension.

Le CETHEO satisfait aux réglementations relatives aux appareils électriques.

Avant d'intervenir, prendre toujours soin de mettre l'appareil hors tension. Utiliser des outils adaptés.

Utiliser l'appareil seulement pour l'usage auquel il est destiné.



## 2 - INFORMATION TECHNIQUE

### 2.1 - Définition générale

CETHEO assure une ventilation du logement et sa production d'eau chaude. Il extrait l'air des pièces techniques (Cuisine, Salles de bains, salles d'eau et WC). Cet air chaud et à température constante toute l'année ( $>20^{\circ}\text{C}$ ) passe, avant d'être rejeté vers l'extérieur, par la Pompe À Chaleur (PAC).

En passant par la PAC, l'air cède son énergie et permet d'obtenir COP (Coefficient de Performance) élevé et stable. Ces conditions sont atteintes quel que soient les conditions extérieures.

### 2.2 - Description CETHEO

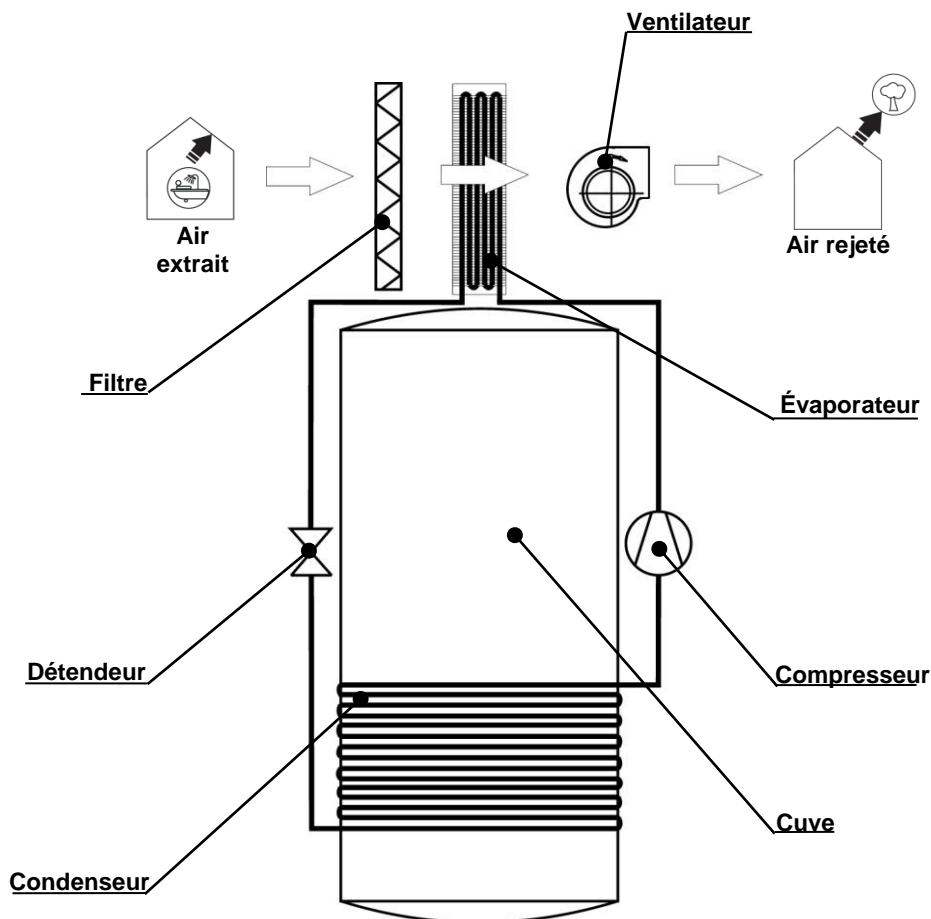

Fig. 1: Principe de fonctionnement CETHEO

### 2.3 - Particularité du CETHEO:

Le CETHEO est équipé d'un système de by-pass permettant d'obtenir deux modes de fonctionnement. Ventilation seule (Figure 2) ou Ventilation + PAC (Figure 3). En mode ventilation seule, l'air extrait évite le filtre et le système thermodynamique. Ce système permet de réduire la puissance absorbée du ventilateur et d'augmenter la durée de vie du filtre d'environ 60%.

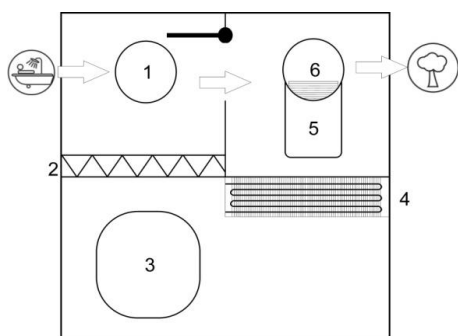

Fig. 2: Fonctionnement Ventilation seule

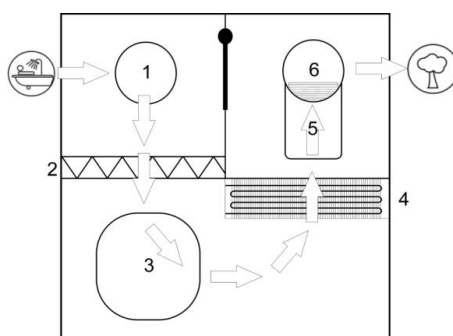

Fig. 3: Fonctionnement Ventilation + PAC

1. Piquage d'extraction
2. Filtre
3. Compresseur
4. Évaporateur
5. Ventilateur
6. Piquage de rejet

## 2.2 - Description CETHEO

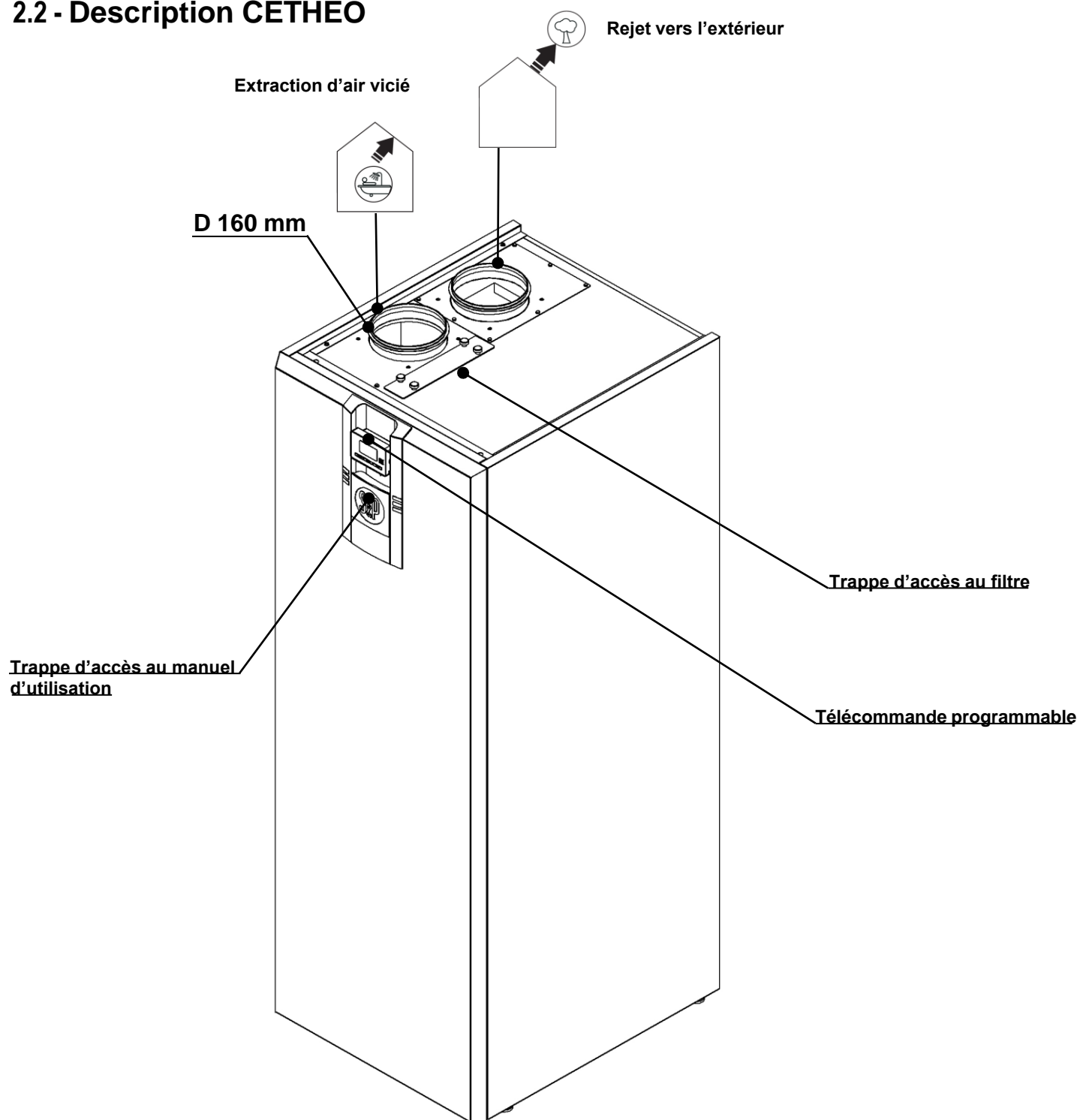
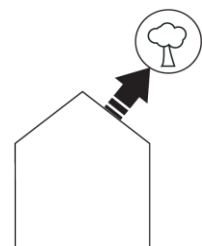

Fig. 4: Description composants principaux CETHEO



### Extraction de l'air du logement:

Sur ce piquage vient se raccorder le conduit d'extraction d'air du logement. Pour éviter les pertes thermiques et afin d'optimiser au mieux le rendement de votre installation, il est conseillé d'utiliser des conduits isolés et de les passer dans le volume chauffé.



### Rejet vers l'extérieur:

Sur ce piquage vient se raccorder le conduit d'évacuation de l'air extrait de l'intérieur de la maison vers l'extérieur.

Ce conduit doit être isolé thermiquement et hermétique pour éviter la condensation du côté extérieur et intérieur du conduit.



## 2.3 - Caractéristiques dimensionnelles:

### 2.3.a - CETHEO:

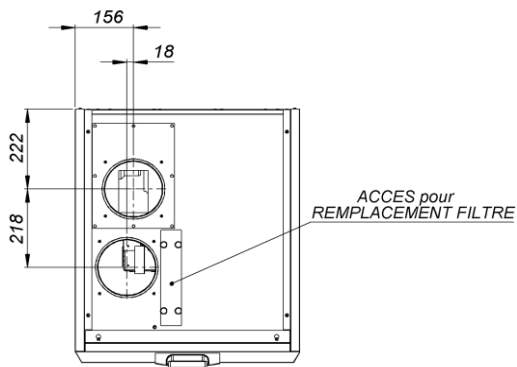
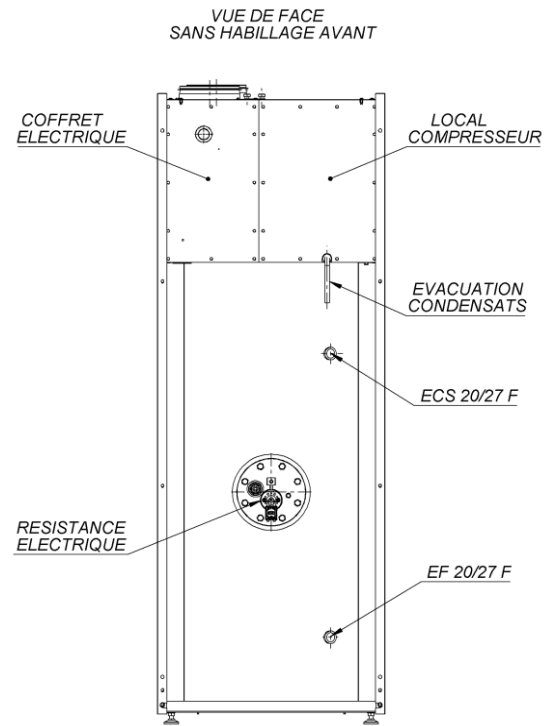
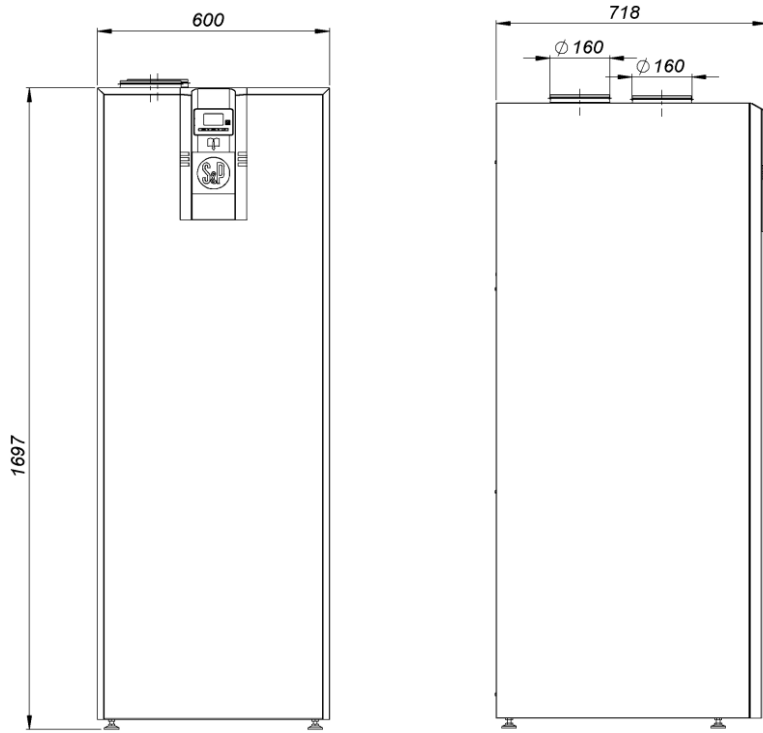

Poids: 180 Kg :

### 2.3.b - Télécommande:

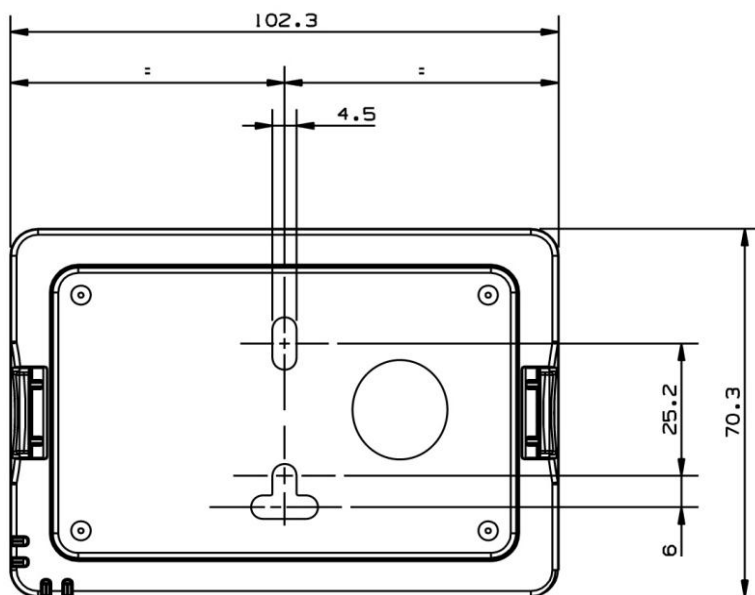



### 3 - MISE EN ŒUVRE

Le CETHEO peut être transporté ou déplacé sur sa palette à l'aide d'un transpalette.

Le CETHEO doit:

- être positionné sur un sol plan (afin d'éviter tout problème d'évacuation des condensats).
- être positionné sur une surface de P750 x L650 minimum et pouvant supporter une charge de 380 kg minimum.
- être dans un local de hauteur sous plafond supérieure à 2,2 m.
- être positionné de telle sorte que la face avant reste libre d'accès (afin de permettre une intervention sur les parties actives du CETHEO).
- être positionné le plus près possible du ou des points de puisage (afin de minimiser les pertes).
- être positionné le plus éloigné possible de la partie nuit et dans un local équipé de cloisons acoustiques.
- être positionné dans un local hors gel.

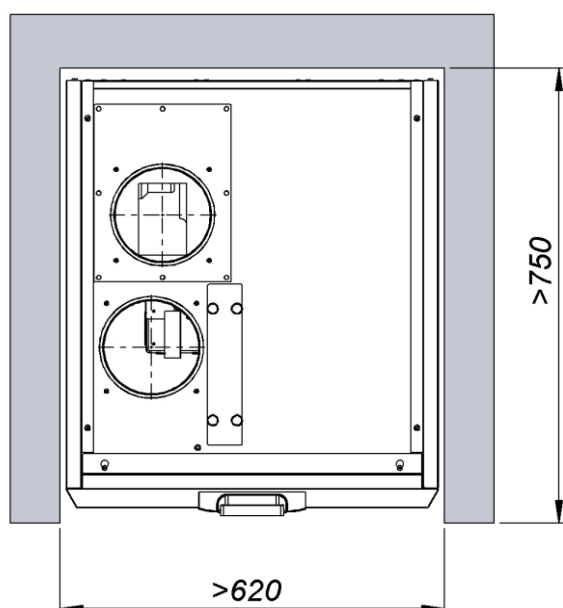

Fig. 5 : Dimensions minimales hors groupe de sécurité, réseau de distribution eau froide et eau chaude, canalisation d'évacuation des condensats et rejets du groupe de sécurité

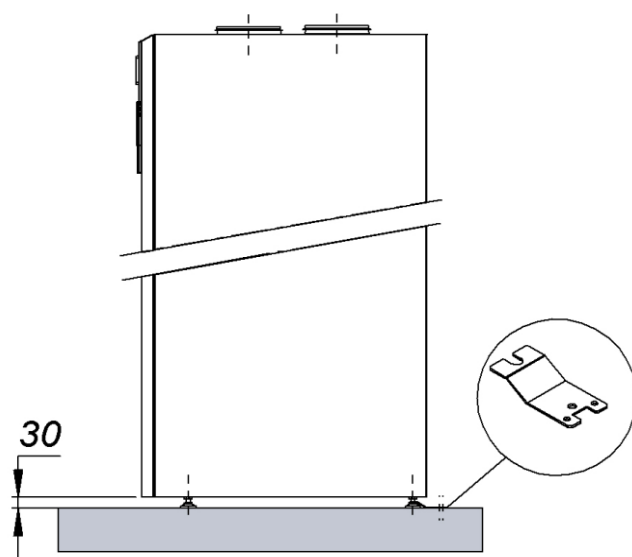

Fig. 6 : Permet le passage de l'alimentation Eau Froide et départ Eau Chaude. Fixer le CETHEO au sol à l'aide d'une des pattes de transport.



Le CETHEO doit être positionné dans le volume chauffé de la maison individuelle répondant aux critères de la NFC 15-100.

## 4 - RACCORDEMENTS HYDRAULIQUES:

- Afin d'éviter toute détérioration de votre installation, vérifier à chaque étape qu'il n'y ait pas d'introduction de particules métalliques ou autre à l'intérieur de la cuve.
- Vérifier que la pression du réseau d'eau froide est inférieure à 5 bars. Dans le cas contraire, installer un réducteur de pression.
- La pression recommandée du réseau d'eau froide est de 3 à 4 bars.
- Ôter la face avant en desserrant les deux vis (1\*) situées en partie haute du CETHEO.
- L'arrivée et le départ d'eau froide et chaude peuvent être indifféremment effectués sur la partie arrière ou latérale, droite ou gauche.

### •Raccordement eau chaude:

- Afin d'isoler des courants vagabonds et d'éviter le phénomène d'électrolyse, il est impératif de visser le raccord diélectrique (2) fourni. La garantie ne pourra pas s'appliquer sur le phénomène de corrosion du filetage du piquage en cas de non montage de ce composant.



### •Raccordement eau froide:

- Le raccordement doit se faire par l'intermédiaire d'un groupe de sécurité neuf, NF, taré à 7 bars (non fourni).
- Aucune vanne d'isolement ne doit être positionnée entre le groupe de sécurité et le ballon.
- Positionner une vanne d'isolement en amont du groupe de sécurité.
- Il est interdit de monter un flexible souple entre le groupe de sécurité et la cuve.
- Prévoir un raccordement d'évacuation (F32) vers les eaux usées, raccordé sur le groupe de sécurité par un entonnoir siphon à visser (garde d'eau 50mm).



Afin de mieux préserver la cuve de votre CETHEO installer un vase d'expansion.

### •Raccordement condensats:

- En traversant l'évaporateur de la PAC, l'air extrait de la maison se refroidit entraînant une condensation qu'il faut évacuer.
- Utiliser le tube souple et transparent de type « Tubclair » de diamètre 12 mm intérieur (permet de contrôler visuellement le bon écoulement).
- Le tube est directement raccordé sur le piquage en attente (F12 mm extérieur) sortant du bac à condensats.
- Effectuer une boucle (siphon) à l'aide du tube souple comme indiqué sur la figure 7.
- Utiliser l'un des deux orifices servant au transport (F32 mm intérieur) pour passer le tube souple vers la partie arrière du CETHEO.
- Raccorder l'autre extrémité sur le réseau d'évacuation des eaux usées.



Le CETHEO doit être positionné dans le volume chauffé de la maison individuelle répondant aux critères de la NFC 15-100.

#### 4- Connexions Hydrauliques (suite):

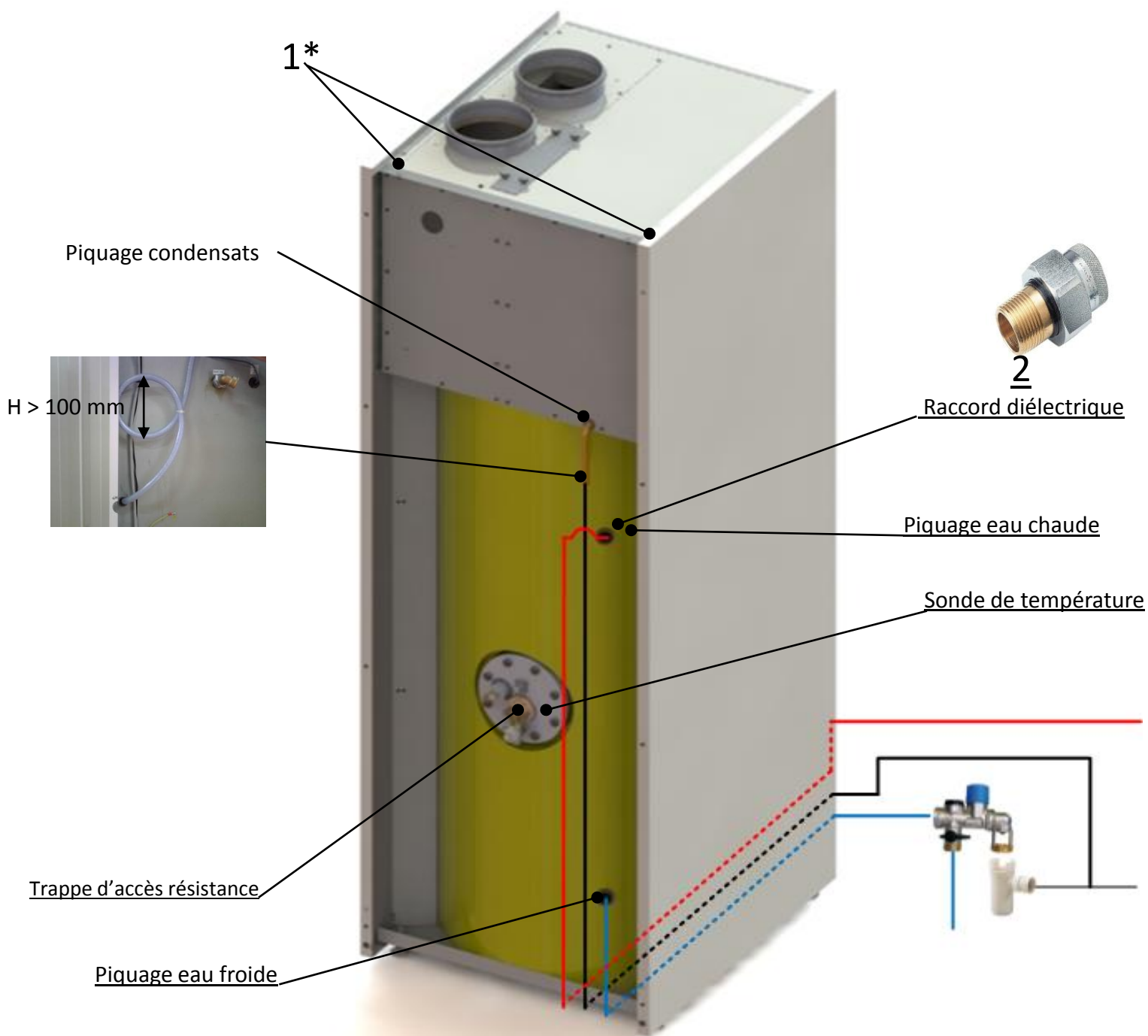

Fig. 7: Raccordement hydraulique CETHEO

1\*: Ôter la face avant en desserrant les deux vis (1) situées en partie haute du CETHEO.



Le CETHEO doit être positionné dans le volume chauffé de la maison individuelle répondant aux critères de la NFC 15-100.

## 5 - CONNEXION RÉSEAU VMC:

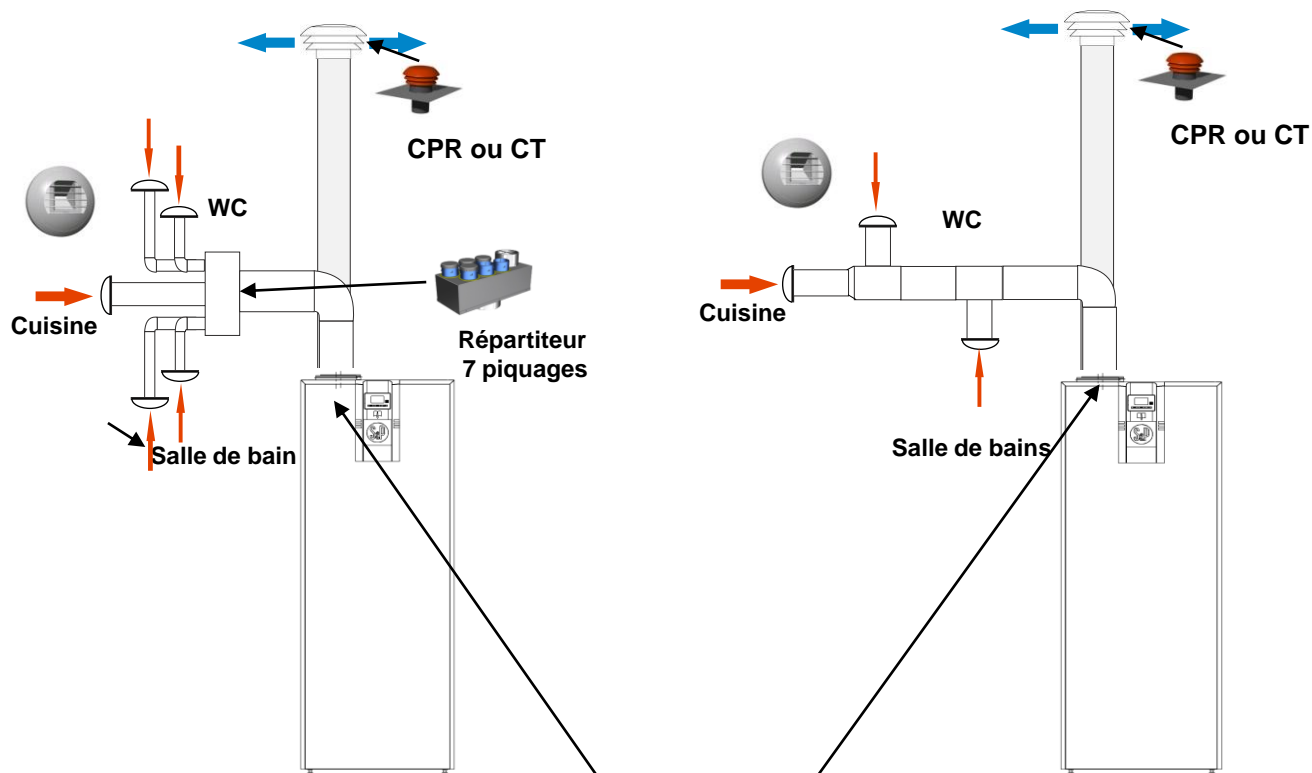
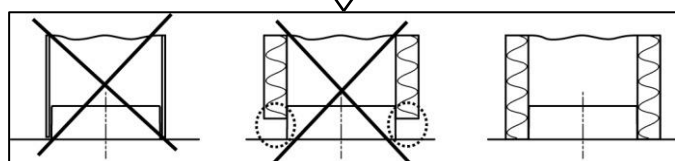

Fig. 8:  
Exemple de montage par "Répartition"

Fig. 9:  
Exemple de montage par "Distribution"



Conduit non  
isolé

Conduit isolé

Conduit isolé

- Les conduits doivent être isolés et parfaitement emboîtés. Dans le cas contraire à chaque pont thermique de la condensation peut se créer à l'intérieur du conduit sur la partie extraction (entre les bouches et le CETHEO) et sur la partie extérieure sur la partie rejet (entre le CETHEO et le chapeau de toiture ou la grille de façade).
- Pour le réseau d'extraction, il est préférable d'utiliser une gaine isolée de 50 mm ou 25 mm et positionnée sous l'isolant.
- Dans le cas d'utilisation de gaine souple isolée, il est impératif de bien tendre celle-ci, et de créer des coudes de grands rayons. Dans le cas contraire, les débits de ventilation risquent de ne pas être suffisants et affecteront, dans un premier temps, le fonctionnement de la PAC et la qualité de l'air du logement et, dans un deuxième temps, celui du bâti (apparition de moisissures).

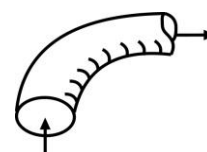
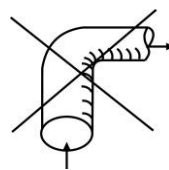

**BIEN TENDRE ET BIEN RESPECTER LES RAYONS DE COURBURE DES GAINES SOUPLES**

•Affecter les bouches d'extraction et les entrées d'air aux pièces pour lesquelles elles sont destinées suivant le tableau.

**- France**

<b>HYGRO A</b>					
Type de maison	Entrée(s) d'air séjour	Entrée(s) d'air par chambre	Bouche cuisine D125	Bouche SdB - Sd'E D80	Bouche WC D80
<b>BOUCHES PILES + DETECTION DE PRESENCE EN WC</b>					
T3	EC-N 45	EC-N 30	BEHC.P 12/45105	BEHS 10/45	BEHW.DP 5/30
T4	EC-N 45	EC-N 45	BEHC.P 12/45105	BEHS 10/45	BEHW.DP 5/30
T5	EC-N 45	EC-N 30	BEHC.P 12/45/135	BEHS 10/45	BEHW 30
T6	EC-N 30 + EC-N 22	EC-N 22	BEHC.P 12/45/135	BEHS 10/45	BEHW 30
T7	EC-N 45	EC-N 22	BEHC.P 10/45/135	BEHS 10/45	BEHW 30
<b>BOUCHES ELECTRIQUES</b>					
T3	EC-N 45	EC-N 30	BEHC.E 12/45105	BEHS 10/45	BEHW E 5/30
T4	EC-N 45	EC-N 45	BEHC.E 12/45105	BEHS 10/45	BEHW E 5/30
T5	EC-N 45	EC-N 30	BEHC.E 12/45/135	BEHS 10/45	BEHW 30
T6	EC-N 30 + EC-N 22	EC-N 22	BEHC.E 12/45/135	BEHS 10/45	BEHW 30
T7	EC-N 45	EC-N 22	BEHC.E 10/45/135	BEHS 10/45	BEHW 30
<b>BOUCHES MANUELLES</b>					
T3	EC-N 45	EC-N 30	BEHC 12/45105	BEHS 10/45	BEHW 5/30
T4	EC-N 45	EC-N 45	BEHC 12/45105	BEHS 10/45	BEHW 5/30
T5	EC-N 45	EC-N 30	BEHC 12/45/135	BEHS 10/45	BEHW 30
T6	EC-N 30 + EC-N 22	EC-N 22	BEHC 12/45/135	BEHS 10/45	BEHW 30
T7	EC-N 45	EC-N 22	BEHC 10/45/135	BEHS 10/45	BEHW 30

<b>HYGRO B</b>					
Type de maison	Entrée(s) d'air séjour	Entrée(s) d'air par chambre	Bouche cuisine D125	Bouche SdB - Sd'Eau D80	Bouche WC D80
<b>BOUCHES PILES + DETECTION DE PRESENCE EN WC</b>					
T3	EC-HY	EC-HY	BEHC.P 10/45120	BEHS 10/40	BEHW.DP 5/30
T4	EC-HY	EC-HY	BEHC.P 10/45120	BEHS 10/40	BEHW.DP 5/30
T5 et +	2 x EC-HY	EC-HY	BEHC.P 10/45/135	BEHS 10/40	BEHW.DP 5/30
<b>BOUCHES PILES + DETECTION DE PRESENCE EN WC</b>					
T3	EC-HY	EC-HY	BEHC.E 10/45/120	BEHS 10/40	BEHW E 5/30
T4	EC-HY	EC-HY	BEHC.E 10/45/120	BEHS 10/40	BEHW E 5/30
T5/T7	2 x EC-HY	EC-HY	BEHC.E 10/45/135	BEHS 10/40	BEHW E 5/30
<b>BOUCHES PILES + DETECTION DE PRESENCE EN WC</b>					
T3	EC-HY	EC-HY	BEHC 10/45/120	BEHS 5/45	BEHW 5/30
T4	EC-HY	EC-HY	BEHC 10/45/120	BEHS 10/40	BEHW 5/30
T5/T7	2 x EC-HY	EC-HY	BEHC 10/45/135	BEHS 10/40	BEHW 5/30

**AUTORÉGLABLE**

Type de maison	Entrée(s) d'air séjour	Entrée(s) d'air par chambre	Bouche cuisine D125	Bouche SdB - Sd'E D80	Bouche WC D80
----------------	------------------------	-----------------------------	---------------------	-----------------------	---------------

**BOUCHES CUISINE A PILES (TEMPORISÉES)**

T1	2 x EC-N 45	-	BARP.P 20/75	BARP 15 D80	BARP 15 D80
T2	2 x EC-N 30	EC-N 30	BARP.P 30/90	BARP 15 D80	BARP 15 D80
T3	2 x EC-N 30	EC-N 30	BARP.P 45/105	BARP 30 D80	BARP 15 D80
T4	EC-N 45	EC-N 30	BARP.P 45/120	BARP 30 D80	BARP 30 D80
T5 et +	2 x EC-N 22	EC-N 30	BARP.P 45/135	BARP 30 D80	BARP 30 D80

**BOUCHES CUISINE ELECTRIQUES (TEMPORISÉES)**

T1	2 x EC-N 45	-	BARP.E 20/75	BARP 15 D80	BARP 15 D80
T2	2 x EC-N 30	EC-N 30	BARP.E 30/90	BARP 15 D80	BARP 15 D80
T3	2 x EC-N 30	EC-N 30	BARP.E 45/105	BARP 30 D80	BARP 15 D80
T4	EC-N 45	EC-N 30	BARP.E 45/120	BARP 30 D80	BARP 30 D80
T5 et +	2 x EC-N 22	EC-N 30	BARP.E 45/135	BARP 30 D80	BARP 30 D80

**BOUCHES MANUELLES**

T1	2 x EC-N 45	-	BARP 20/75	BARP 15 D80	BARP 15 D80
T2	2 x EC-N 30	EC-N 30	BARP 30/90	BARP 15 D80	BARP 15 D80
T3	2 x EC-N 30	EC-N 30	BARP 45/105	BARP 30 D80	BARP 15 D80
T4	EC-N 45	EC-N 30	BARP 45/120	BARP 30 D80	BARP 30 D80
T5 et +	2 x EC-N 22	EC-N 30	BARP 45/135	BARP 30 D80	BARP 30 D80

## 6 – CARACTÉRISTIQUES ET RACCORDEMENTS ÉLECTRIQUES

Raccordé le câble fourni au réseau par l'intermédiaire d'une boîte de raccordement étanche.

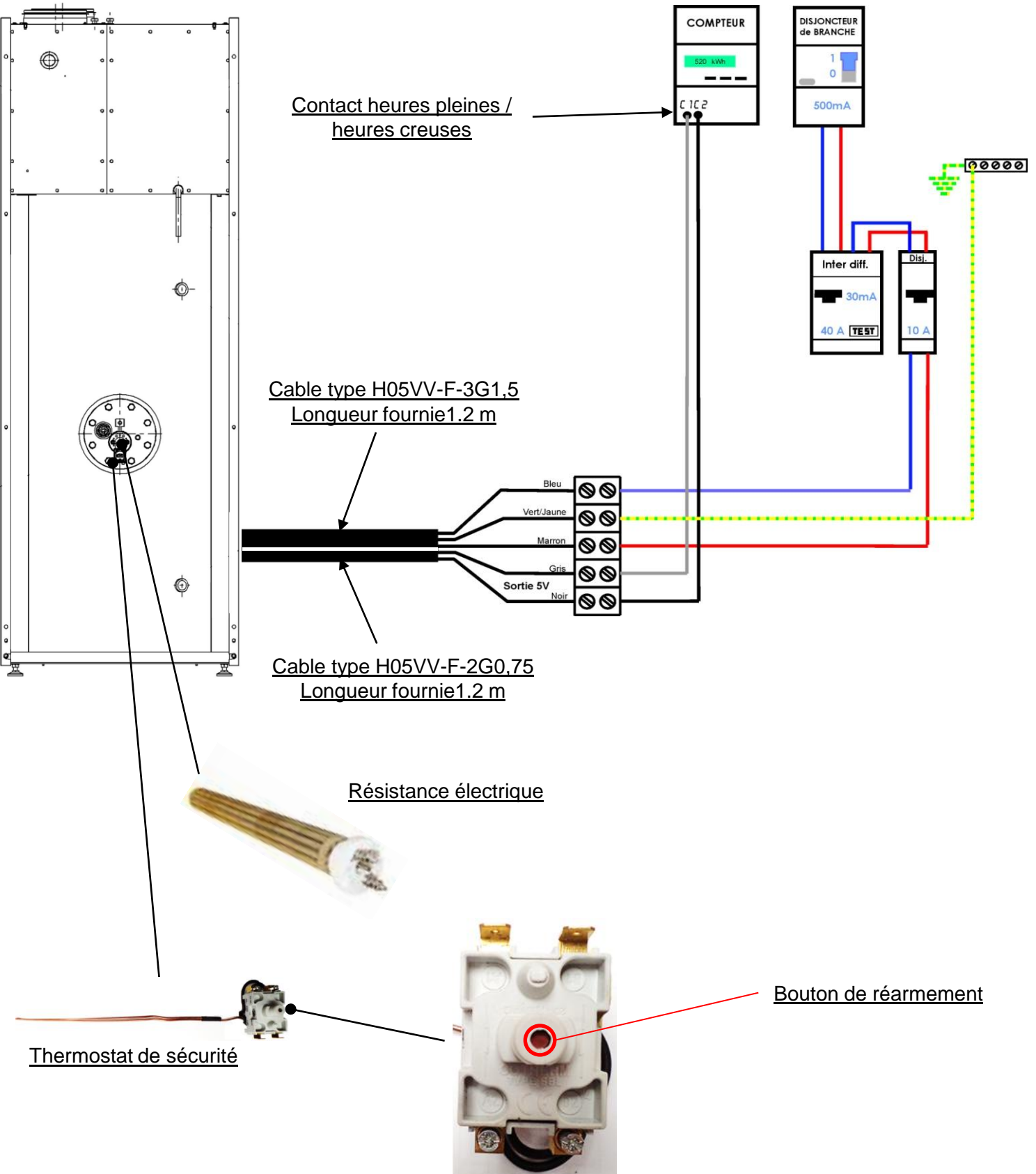

Ne mettre en route le CETHEO qu'une fois le réseau aéraulique finalisé (grille de refoulement ou sortie toiture, bouches d'extraction, réseau et filtre monté) et que la cuve soit pleine.

Caractéristique	Unité	Valeur
- Tension	V	230
- Fréquence	Hz	50
- Intensité nominale compresseur	A	1,2
- Intensité nominale ventilateur	A	0,27
- Intensité de démarrage	A	6,4
- Puissance compresseur maximale absorbée	W	400
- Puissance résistance électrique	W	1 500
- Puissance ventilateur maximale absorbée	W	40
- Puissance maximale absorbée	W	1900
- Fusible de protection Compresseur (aM)	A	2
- Fusible de protection Résistance (gG)	A	8
- Fusible de protection Télécommande (gG)	A	1
- Protection CETHEO non fourni (gG)	A	10
- Température maxi ambiante	°C	50
- Température maxi air extrait	°C	35
- Température mini air extrait	°C	12
- Débit minimum	m <sup>3</sup> /h	31
- Débit maximum	m <sup>3</sup> /h	265
- Câble d'alimentation	mm <sup>2</sup>	3G1,5



Ne mettre en route le CETHEO qu'une fois le réseau aéraulique finalisé (grille de refoulement ou sortie toiture, bouches d'extraction, réseau et filtre monté) et que la cuve soit pleine.



## 7 – DESCRIPTION TÉLÉCOMMANDE DE PROGRAMMATION:

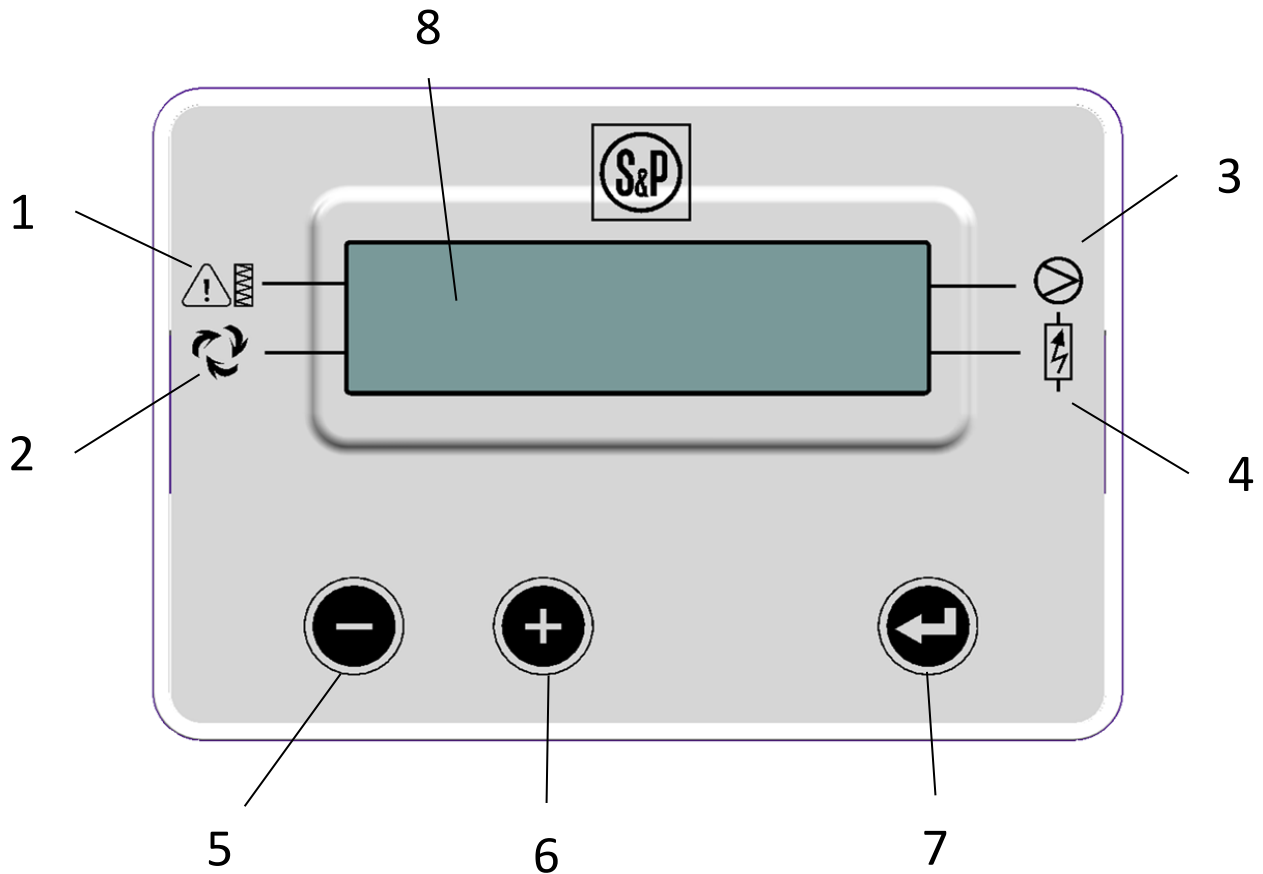

- 1 – Alarme changement filtre
- 2 – Mode anti-légionellose
- 3 – Mode fonctionnement compresseur
- 4 – Mode fonctionnement résistance
- 5 – Touche de déplacement
- 6 – Touche de déplacement
- 7 – Touche de validation
- 8 – Écran de visualisation

### 7.1 . Fonctionnalités de la télécommande de programmation: (1)

#### 7.1 .a- Réglage des paramètres

##### Réglage de l'heure et du jour référent:

- Appuyer simultanément sur les touches 5 et 6, l'année apparaît. Pour la modifier appuyer sur la touche validation 7. L'année clignote.  
Régler l'année souhaitée avec les touches 5 ou 6. Valider avec la touche 7.
- Appuyer sur la touche 6, le mois s'affiche. Pour le modifier, appuyer sur la touche validation 7. Le mois clignote.  
Régler le mois souhaité avec les touches 5 ou 6. Valider avec la touche 7.
- Appuyer sur la touche 6, le jour s'affiche. Pour le modifier, appuyer sur la touche validation 7. Le jour clignote.  
Régler le jour souhaité avec les touches 5 ou 6. Valider avec la touche 7.
- Appuyer sur la touche 6, l'heure s'affiche. Pour la modifier, appuyer sur la touche validation 7. L'heure clignote  
Régler l'heure souhaitée avec les touches 5 ou 6. Valider avec la touche 7.
- Appuyer sur la touche 6, les minutes s'affichent. Pour les modifier, appuyer sur la touche validation 7. Les minutes clignotent.  
Régler les minutes souhaitées avec les touches 5 ou 6. Valider avec la touche 7.

### Réglage de la périodicité du cycle anti-légionellose (Non-obligatoire):

- Après validation du réglage des minutes par la touche 7 et appui sur la touche 6, « Période Antilegio » apparaît suivi de la valeur 0 correspondant au non fonctionnement du cycle. Pour l'activer, appuyer sur la touche validation 7. La valeur 0 clignote  
Pour la modifier appuyer sur la touche 6. La valeur sélectionnée correspond au nombre de jours entre deux cycles. Valider avec la touche 7.

### Réglage de la fonction délestage :

- Après validation du réglage du cycle anti-légionellose, par la validation de la touche 7 et appui sur la touche 6, « Délestage » apparaît suivi du message « Non » correspondant au non asservissement du CETHEO aux heures creuses du tarif du fournisseur d'énergie. Pour l'asservir, appuyer sur la touche validation 7. La valeur « Non » clignote  
Pour la modifier appuyer sur la touche 6. La valeur « oui » apparaît. Valider avec la touche 7.  
Appuyer sur la touche 6, « Sens du Contact » apparaît suivi du message « NO » correspondant à Normalement Ouvert. Pour le modifier à Normalement Fermé, appuyer sur la touche validation 7. « NO » clignote.  
Pour la modifier, appuyer sur la touche 6. La valeur NF apparaît. Valider avec la touche 7.

### Réglage Menu installateur (Code 33):

Après validation du réglage de la fonction délestage par la validation de la touche 7 et appui sur la touche 6, « Menu Installateur » apparaît suivi du message « Oui ». Ce sous-menu permet d'accéder à l'aide d'un code à la modification de certains paramètres de fonctionnement et de régulation du CETHEO. Il permet également de consulter certaines valeurs lues par les sondes.

- Valider à l'aide de la touche 7 le message « Mot de passe » apparaît suivi de la valeur 0 clignotante. Pour entrer le mot de passe appuyer sur la touche 6 jusqu'au code puis valider à l'aide de la touche 7.

- Après appui sur la touche 7, le message « Température Air » apparaît suivi de la valeur correspondante à la température de l'air lue par la sonde (Exemple 20°C).

- Après appui sur la touche 6, « Température Gaz » apparaît suivi de la valeur correspondante à la température du fluide frigorigène à l'entrée du compresseur lue par la sonde (Exemple 16°C).

- Après appui sur la touche 6, le message « HyTecs » correspondant à l'hystérésis appliqué à la consigne de température de l'ECS apparaît suivi de la valeur « 2 ». Pour la modifier appuyer sur la touche validation 7. « 2 » clignote.

Pour la modifier, appuyer sur les touches 5 ou 6 (Plage de réglage de 2 à 10). Valider à l'aide de la touche 7.

- Après appui sur la touche 6, le message « T Filtre » correspondant à la durée du préavis pour procéder au remplacement du filtre avant déclenchement de l'alarme suivi de la valeur « 14 jours ». Pour la modifier appuyer sur la touche validation 7. « 14 jours » clignote.

Pour la modifier, appuyer sur les touches 5 ou 6 (Plage de réglage de 1 à 20). Valider à l'aide de la touche 7.

- Après validation de l'hystérésis par la touche 7 et appui sur la touche 6, « T del » apparaît suivi du message « 300 minutes » correspondant à la durée de fonctionnement du compresseur sans atteinte de la température de consigne Pour le modifier, appuyer sur la touche validation 7, « 300 minutes » clignote.

Pour le modifier, appuyer sur la touche 5 ou 6 (plage de réglage 180 à 300 minutes). Valider à l'aide de la touche 7

- Après appui sur la touche 6, le message « Sortie ? » apparaît suivi de la suggestion « Oui ».  
Pour sortir du menu installateur, appuyer sur la touche 7.

## Menu Constructeur:

Après validation et visualisation des paramètres du menu installateur par l'appui sur la touche 6, « Menu Constructeur » apparaît suivi du message « Oui ». Ce sous-menu n'est accessible que par les personnes de S&P.

### 7.1 .b – Utilisation journalière de la télécommande

En fonctionnement normal la télécommande affiche la date et l'heure en alternance, la température de l'eau dans le ballon et le mode de fonctionnement en cours.

Le CETHEO peut afficher quatre modes de fonctionnement:

#### 1. Mode Normal:

Mode ventilation seule ou Mode ventilation + production d'eau chaude par PAC.

#### 2. Mode Boost:

Mode ventilation + production d'eau chaude par le compresseur et /ou la résistance actionné manuellement par l'utilisateur.

#### 3. Mode Anti-légionellose:

Mode ventilation + production d'eau chaude par le compresseur et /ou la résistance actionné automatiquement par programmation.

#### 4. Mode Arrêt / Absence:

Mode ventilation seul. L'utilisateur peut désactiver la production d'eau chaude de façon permanente ou ponctuelle avec mise en route automatique après un nombre de jours paramétrables (de 1 à 180 jours).

La télécommande permet aussi de visualiser :

#### 1. L'alarme filtre (1):

Lorsque le CETHEO à détecter le besoin de changer le filtre, le pictogramme change d'état de vert à noir et indique le nombre de jours restant avant l'arrêt de la PAC ( compte à rebours de 14 jours).

Si le changement n'est pas effectué dans le temps imparti et que la PAC s'arrête le message d'erreur E04 apparaît.



#### 2. Cycle Anti-légionellose (2):

Lorsque le cycle anti-légionellose est en cours, le pictogramme passe du vert au noir. Ce cycle ne peut être en fonctionnement qu'entre 2h00 et 6h00.



#### 3. Mode Fonctionnement Compresseur (3):

Lorsque le compresseur est en fonctionnement le pictogramme passe du vert au noir. Il peut être clignotant lors des période anti court-cycle .



#### 4. Mode Fonctionnement Résistance (4):

Lorsque la résistance est en fonctionnement, le pictogramme passe du vert au noir.

## Paramétrages journaliers de la télécommande:

### 1. Changement de consigne température d'eau :

Cette consigne correspond à la température à laquelle le CETHEO maintiendra l'eau du ballon. La valeur d'usine est de 50°C.

Pour modifier cette valeur il suffit d'appuyer sur la touche 5 pour diminuer la valeur et sur la touche 6 pour l'augmenter (de 30°C à 62°C).

2. Mode arrêt / Absence / Vacances:

Pour paramétrer ce mode, il suffit d'appuyer sur la touche validation 7. Le message « Arrêt ? » apparaît suivi de « oui ». Valider à l'aide de la touche 7. Le message « Duree » apparaît suivi de « PERMANENT » clignotant. En validant avec la touche 7 le CETHEO sera en mode ventilation seule pour une durée indéterminée. En appuyant sur la touche 6, le nombre de jour(s) peut être choisi avant remise en route automatique . Valider avec la touche 7. Lors de la remise en route (manuelle ou automatique) le CETHEO se met en mode BOOST automatiquement.

3. Mode boost:

Pour paramétrer ce mode, il suffit d'appuyer sur la touche validation 7. Le message « Arrêt ? » apparaît suivi de « oui ». Appuyer sur la touche 6. Le message « Arrêt? » apparaît suivi de « No ». En validant avec la touche 7 le message « Mode? » apparaît suivi de « NORMAL » . Appuyer sur la touche 6. Le message « BOOST » apparaît . Valider en appuyant sur la touche 7.

## 8 - MISE EN ROUTE DU CETHEO

Pour mettre en route votre installation il est nécessaire de suivre le processus suivant :

1. Vérifier que tous les composants de l'installation de ventilation sont bien mis en place et raccordés:

- Entrées d'air positionnées dans chaque pièces principales,
- Gaine d'extraction effectuées en gaine isolée et raccordées correctement.
- Bouches d'extraction raccordées,
- Rejet d'air effectué en gaine isolée et raccordée vers l'extérieur (Utiliser un chapeau de toit aéraulique ou un rejet sans grillage anti-moustiques),
- Gaines souples isolées bien tendues et coudes de grand rayon (si installées),

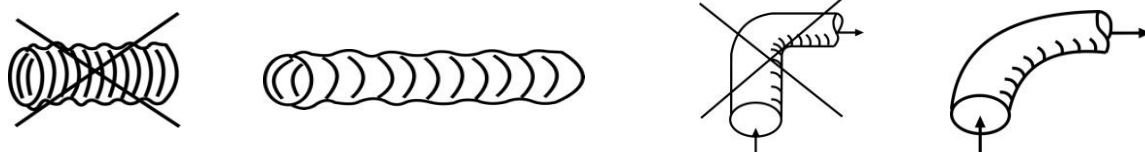

- Vérifier que les piquages non utilisés sur les plenums sont bien obturés (si installées),
- Évacuation des condensats bien raccordée (siphon),
- Vérifier que l'ensemble des connexions sont bien étanches (sur le CETHEO, sur le plénum et sur bouches),
- Vérifier le calibrage de la protection électrique du disjoncteur (10A),

2. Remplir la cuve

- Ouvrir un des robinets d'eau chaude de l'installation,
- Ouvrir la vanne d'isolement en amont du groupe de sécurité et sur le groupe de sécurité,
- Vérifier que le clapet de vidange du groupe de sécurité est bien en position fermée,
- Attendre que l'eau sorte par le robinet d'eau chaude,
- Le ballon est rempli.
- Contrôler l'étanchéité de tous les raccords du ballon (eau froide, chaude, groupe de sécurité...).

3. Mettre sous tension le CETHEO.

4. Vérifier que le ventilateur se met bien en fonctionnement .

5. Régler les paramètres de la télécommande (date, heure, mode anti-légionellose, délestage),

6. Régler la température de consigne (Si besoin),

7. Vérifier que le pictogramme de la résistance fonctionne et 5 minutes après celui du compresseur,

8. Si un message d'erreur apparaît, se reporter au paragraphe 9,

9. Lors de la montée en température il est normal de constaté un écoulement au groupe de sécurité.

## 9 – Codes alarmes CETHEO:

Quelque soit le code erreur, il est impératif de prendre contact avec son installateur.

Code Alarme	Cause	Effet	Production ECS	Réarmement
<b>E01</b>	Pressostat Haute pression: - Absence d'eau dans la cuve - Température d'eau anormalement élevée - Température d'air anormalement élevée	Arrêt de la PAC Maintient de la fonction VMC	Appoint électrique	Manuel
<b>E02</b>	Sonde de température d'Air - Température d'air trop basse	Arrêt de la PAC Maintient de la fonction VMC	Appoint électrique	Automatique
<b>E04</b>	Pressostat colmatage filtre - Filtre colmaté	Arrêt de la PAC Maintient de la fonction VMC	Appoint électrique	Automatique
<b>E05</b>	Défaut ventilateur - Réseau inadapté - Ventilateur défectueux	Arrêt de la PAC Arrêt de la fonction VMC	Appoint électrique	Automatique
<b>E06</b>	Alarme position By-pass - Contact défectueux - Moteur By-pass défectueux	Arrêt de la PAC Maintient de la fonction VMC	Appoint électrique	Automatique

## 10 – Maintenance CETHEO:



Avant toute intervention , mettre votre appareil hors tension.

### 1- Entretien par l'utilisateur:

Le CETHEO ne demande pas d'entretien périodique spécifique. Comme pour tous les chauffe-eau, il est conseillé de manœuvrer le groupe de sécurité 1 à 2 fois par mois pour libérer le dépôt de tartre et vérifier qu'il n'est pas bloquer. Pour cela, fermez le robinet d'arrêt (1) du groupe de sécurité et ouvrez la purge via le bouton de manœuvre (2) de la soupape.



Dans le cas ou votre eau est calcaire (Th compris en 20 et 25°f) ils est conseillé d'installer un adoucisseur. Avec un adoucisseur, la dureté de l'eau doit rester supérieure à 15°F. L'adoucisseur n'entraîne pas de modification de notre garantie, sous réserve que celui-ci soit:

- certifié NF,
- installé et réglé conformément aux règles de l'art,
- vérifié et entretenu régulièrement.

Les critères d'agressivité doivent respecter ceux définis par le DTU 60.1.

Lors d'une non-utilisation prolongée (> 180 jours), il est conseillé de procéder à la vidange de la cuve:

- Couper l'alimentation électrique sur le tableau électrique,
- Fermer l'arrivée d'eau froide générale ou sur l'alimentation spécifique du CETHEO,
- Ouvrir un robinet d'eau chaude,
- Ouvrir le robinet de vidange du groupe de sécurité.

### 1- Entretien par un professionnel:

Le CETHEO ne demande pas d'entretien périodique spécifique. Comme pour tous les chauffe-eau, il est conseillé de manœuvrer le groupe de sécurité 1 à 2 fois par mois pour libérer le dépôt de tartre et vérifier qu'il n'est pas bloquer. Pour cela, fermez le robinet d'arrêt (1) du groupe de sécurité et ouvrez la purge via le bouton de manœuvre (2) de la soupape.

Dans le cas ou votre eau est calcaire (Th compris en 20 et 25°f) ils est conseillé d'installer un adoucisseur. Avec un adoucisseur, la dureté de l'eau doit rester supérieure à 15°F. L'adoucisseur n'entraîne pas de modification de notre garantie, sous réserve que celui-ci soit:

- certifié NF,
- installé et réglé conformément aux règles de l'art,
- vérifié et entretenu régulièrement.

Les critères d'agressivité doivent respecter ceux définis par le DTU 60.1.

Lors d'une non-utilisation prolongée (> 180 jours), il est conseillé de procéder à la vidange de la cuve:

- Couper l'alimentation électrique sur le tableau électrique,
- Fermer l'arrivée d'eau froide générale ou sur l'alimentation spécifique du CETHEO,
- Ouvrir un robinet d'eau chaude,
- Ouvrir le robinet de vidange du groupe de sécurité.



## **S&P SISTEMAS DE VENTILACIÓN S.L.U.**

C/ Llevant, 4  
08150 Parets del Vallès (Barcelona)  
Tel. +34 93 571 93 00  
Fax +34 93 571 93 01  
[www.solerpalau.com](http://www.solerpalau.com)

**Soler&Palau**   
Ventilation Group

