

**GUIDE D'INSTALLATION RAPIDE/
QUICK START/ HANDLEIDING
VOOR SNELLE INSTALLATIE/ QUICK
INSTALLATION GUIDE/ GUÍA DE
INSTALACIÓN RÁPIDA/ GUIA DE
INSTALAÇÃO RÁPIDA/ GUIDA
D'INSTALLAZIONE RAPIDA / ΟΔΗΓΟΣ
ΓΡΗΓΟΡΗΣ ΕΓΚΑΤΑΣΤΑΣΗΣ**

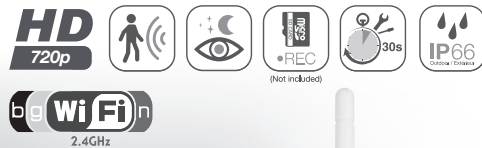

FR La notice complète de votre caméra est disponible sur le site www.avidsen.com ou en flashant le QR-CODE ci-dessus depuis votre smartphone ou tablette. Téléchargez cette notice pour plus de détails sur la mise en service et l'utilisation de votre caméra IP.

EN The full instructions for your camera are available on the www.avidsen.com website or by scanning the QR CODE above using your smartphone or tablet. Download these instructions for more information on setting up and using your IP camera.

NL De volledige handleiding van uw camera is beschikbaar op de site www.avidsen.com. Deze is ook toegankelijk door bovenstaande QR-CODE te flashen vanaf uw smartphone of tablet. Download de handleiding voor meer informatie over de installatie en het gebruik van uw IP-camera.

DE Die vollständige Bedienungsanleitung Ihrer Kamera ist auf der Website www.avidsen.com erhältlich oder indem Sie nachstehenden QR-CODE über Ihr Smartphone oder Tablet scannen. Laden Sie sich diese Anleitung für nähere Einzelheiten zur Inbetriebnahme und Benutzung Ihrer IP-Kamera herunter.

ES El manual completo de la cámara se encuentra disponible en el sitio www.avidsen.com o escaneando este código QR con su teléfono inteligente o tableta. Descargue este manual para más detalles sobre la puesta en marcha y el uso de la cámara IP.

PT O manual completo da sua câmara encontra-se disponível no site www.avidsen.com ou pode usar o CÓDIGO QR no seu smartphone ou tablet. Transfira este manual para mais detalhes sobre a colocação em serviço e a utilização da sua câmara IP.

IT Il manuale completo della telecamera è disponibile sul sito www.avidsen.com oppure fotografando con uno smartphone o un tablet il codice QR qui sopra. Scaricare questo manuale per maggiori informazioni sulla messa in servizio e l'utilizzo della telecamera IP.

GR Το πλήρες εγχειρίδιο της κάμερας είναι διαθέσιμο στην ιστοσελίδα www.avidsen.com ή σαρώνοντας τον παραπάνω κωδικό QR με το smartphone ή το tablet σας. Κατεβάστε το εγχειρίδιο αυτό για περισσότερες λεπτομέρειες σχετικά με την ενεργοποίηση και τη χρήση της κάμερας IP.

1. PRÉCAUTIONS D'UTILISATION / OPERATING PRECAUTIONS / GEBRUIKSVOORSCHRIFTEN / VORSICHTSMASSNAHMEN / PRECAUCIONES DE USO / PRECAUÇÕES DE UTILIZAÇÃO / PRECAUZIONI PER L'USO / ΠΡΟΦΥΛΑΞΕΙΣ ΧΡΗΣΗΣ

FR Ne laissez pas les enfants manipuler le produit. Lors du perçage, veillez à ne pas endommager de câbles électriques ou de tuyauterie sous la surface. L'adaptateur secteur est exclusivement prévu pour l'alimentation de la caméra. Conserver l'adaptateur secteur dans un endroit aisément accessible. Coupez l'alimentation électrique avant toute intervention ou entretien. Ne pas exposer l'objectif aux rayures, salissures ou à la lumière directe du soleil. L'installation et l'utilisation du produit doivent être en accord avec la législation locale.

EN Do not allow children to operate the product. When drilling, take care not to damage pipes or electric cables under the surface. The mains adapter is exclusively designed for powering the camera. Keep the mains adapter in an easily accessible place. Disconnect from the mains before doing any maintenance or work on the system. Do not expose the lens to scratches, dirt or direct sunlight. Product installation and use must comply with local laws.

NL Laat kinderen niet met het product spelen. Let er bij het boren op dat u geen elektrische kabels of leidingen en buizen onder de oppervlakte beschadigt. De voedingsadapter is uitsluitend geschikt voor de voeding van de camera. Bewaar de voedingsadapter op een gemakkelijk bereikbare plek. Sluit de elektrische voeding af vóór elke interventie of elk onderhoud. Bewaar de lens niet op een plek waar deze bekrast of vervuild kan worden, of aan direct zonlicht kan worden blootgesteld. De installatie en het gebruik van het product moeten conform de lokale wetgeving zijn.

DE Lassen Sie Kinder nicht am Gerät hantieren. Achten Sie darauf, dass Sie beim Bohren keine Stromkabel oder verdeckte Leitungen beschädigen. Der Netzadapter ist ausschließlich für die Stromversorgung der Kamera vorgesehen. Den Netzadapter an einem leicht zugänglichen Ort aufbewahren. Trennen Sie das Gerät vor jedem Eingriff oder jeder Reinigung vom Stromnetz. Das Objektiv darf weder verkratzt noch verschmutzt und keinem direkten Sonnenlicht ausgesetzt werden. Halten Sie sich bei der Installation und Verwendung des Produkts an die lokalen Gesetze.

ES No deje que los niños manipulen el producto. Al perforar, tenga cuidado de no dañar los cables eléctricos o las tuberías debajo de la superficie. El adaptador de red eléctrica está exclusivamente previsto para la alimentación de la cámara. Conservar el adaptador de red eléctrica en un lugar de fácil acceso. Corte la alimentación eléctrica antes de realizar cualquier intervención o mantenimiento. No exponer el objetivo a rayaduras, suciedad o a la luz directa del sol. La instalación y el uso del producto deben cumplir con la legislación local.

PT Não permita que as crianças manipulem o produto Durante a perfuração, certifique-se de que não danifica os cabos elétricos nem os tubos de canalização sob a superfície. O adaptador de corrente destina-se exclusivamente a alimentar a câmara. Conserve o adaptador de corrente num local de fácil acesso. Corte a alimentação elétrica antes de qualquer intervenção ou limpeza. Não expor a objetiva à arranhões, sujeira ou à luz direta do sol. A instalação e a utilização do produto deverá ser feita em conformidade com a legislação local.

IT Tenere lontano dalla portata dei bambini. Quando si praticano i fori per fissare la telecamera fare attenzione a non danneggiare eventuali cavi elettrici o tubi posti sotto la superficie del muro. L'adattatore di alimentazione in dotazione è pensato per alimentare solo la telecamera. Conservare l'adattatore di alimentazione in un luogo di facile accesso. Prima di eseguire interventi di manutenzione o pulizia accertarsi di aver interrotto l'alimentazione elettrica. Proteggere l'obiettivo contro i graffi e lo sporco e non esporlo alla luce diretta del sole. L'installazione e l'utilizzo del prodotto devono rispettare le normative locali vigenti.

GR Μην επιτρέπετε στα παιδιά να χειρίζονται το προϊόν. Κατά τη διάρκεια της διάτρησης, προσέξτε να μην προεξήνετε βλάβη στα ηλεκτρικά καλώδια ή τους σωλήνες κάτω από την επιφάνεια. Το τροφοδοτικό ρεύματος παρέχεται αποκλειστικά για την τροφοδοσία της κάμερας. Διατηρείτε το τροφοδοτικό ρεύματος σε θέση εύκολα προσβάσιμη. Διακόψτε την παροχή ρεύματος πριν από κάθε εργασία παρέμβασης ή συντήρησης. Αποφύγετε τις εκδορές, τους ρυτίπους και την άμεση ηλιακή ακτινοβολία. Το προϊόν θα πρέπει να εγκαθίσταται και να χρησιμοποιείται σύμφωνα με την τοπική νομοθεσία.

2. DESCRIPTION/ DESCRIPTION/ BESCHRIJVING/ BESCHREIBUNG/ DESCRIPCIÓN/ DESCRIÇÃO/ DESCRIZIONE / ΠΕΡΙΓΡΑΦΗ

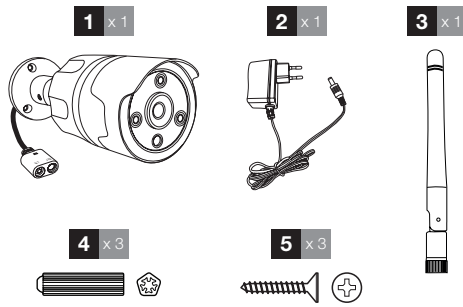

FR	1	Caméra
	2	Adaptateur secteur 230Vac 50 Hz / 23Vdc 1A
	3	Antenne à visser à l'arrière de la caméra
	4	Cheilles pour fixation murale
	5	Vis pour fixation murale

EN	1	Camera
	2	230 V A/C 50 Hz mains adaptor / 23Vdc 1A
	3	Screw-on antenna for the back of the camera
	4	Wall plugs for wall-mounting
	5	Screws for wall-mounting

NL	1	Camera
	2	Voedingsadapter 230Vac 50 Hz / 23Vdc 1A
	3	Antenne die op de achterzijde van de camera moeten worden geschroefd
	4	Pluggen voor muurbevestiging
	5	Schroeven voor muurbevestiging

DE	1	Kamera
	2	Netzadapter 230 VAC 50 Hz / 23 VDC 1 A
	3	Auf der Rückseite der Kamera anzuschraubende Antenne
	4	Dübel zur Befestigung an der Wand
	5	Schrauben zur Befestigung an der Wand

ES	1	Cámara
	2	Adaptador de red 230 VCA 50 Hz / 23 VCC 1 A
	3	Antena para enroscar en la parte trasera de la cámara
	4	Tacos para la fijación mural
	5	Tornillos para la fijación mural

PT	1	Câmara
	2	Adaptador de corrente 230Vac 50 Hz / 23Vdc 1A
	3	A antena aparafusa-se na parte traseira da câmara
	4	Buchas para a fixação na parede
	5	Parafusos para a fixação na parede

IT	1	Telecamera
	2	Adattatore di alimentazione 230Vac 50 Hz / 23Vdc 1A
	3	Antenna da avvitare sul retro della telecamera
	4	Tasselli per fissaggio a muro
	5	Viti per fissaggio a muro

GR	1	Κάμερα
	2	Τροφοδοτικό ρεύματος 230Vac 50 Hz / 23Vdc 1A
	3	Κεραία για βιδωτή τοποθέτηση στο πίσω μέρος της κάμερας
	4	Ουπάτ για τη στερέωση σε τοίχο
	5	Βίδα για τη στερέωση σε τοίχο

3. CONNEXIONS DE LA CAMERA / CAMERA CONNEXIONS/ CAMERA'S AANSLUITEN/ VERBINDUNG DER KAMERAS/ CONEXIONES DE LAS CÁMARAS/ LIGAÇÕES DAS CÁMARAS / CONNESSIONE DELLA VIDEOCAMERA / ΣΥΝΔΕΣΕΙΣ ΚΑΜΕΡΑΣ

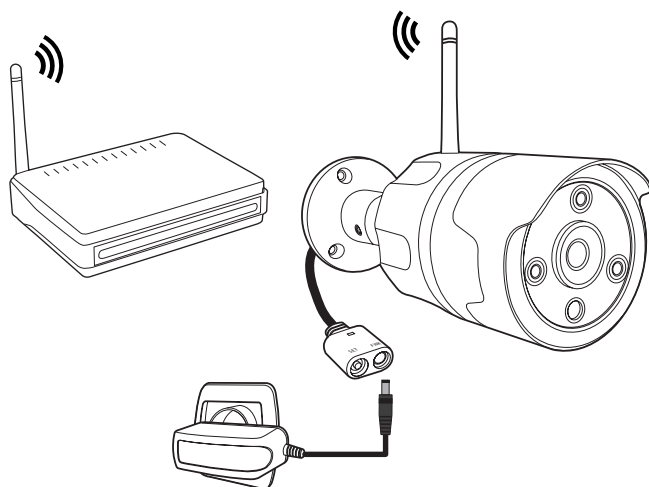

FR Attention à fixer solidement la caméra pour éviter toute chute. La caméra peut être fixée au plafond ou sur un mur, en intérieur comme en extérieur.

EN Make sure the camera is properly secured to prevent it from falling. The camera may be mounted on the ceiling or on a wall, both indoors and outdoors.

NL Zorg ervoor dat de camera stevig is bevestigd, zodat deze niet kan vallen. De camera kan worden bevestigd aan het plafond of een muur en zowel binnenshuis als buitenshuis.

DE Achten Sie darauf, dass Sie die Kamera gut befestigen, um ein Herunterfallen zu vermeiden. Die Kamera kann sowohl im Außen- als auch im Innenbereich an der Decke oder einer Wand angebracht werden.

ES La cámara se debe fijar firmemente para evitar cualquier caída. La cámara puede fijarse en el techo o en la pared, tanto en el interior como en el exterior.

PT Tenha cuidado para fixar a câmara com segurança de forma a evitar qualquer queda. A câmara pode ser instalada no teto ou na parede, no interior ou no exterior.

IT Assicurarsi che la telecamera sia saldamente fissata in modo da prevenire eventuali rischi di caduta. La telecamera può essere fissata al soffitto o a un muro sia all'interno che all'esterno.

GR Πρέπει να προσέξετε, ώστε να στερεώσετε σταθερά την κάμερα προς αποφυγή τυχόν πτώσης. Η κάμερα μπορεί να τοποθετηθεί στην οροφή ή σε έναν τοίχο σε εσωτερικό και εξωτερικό χώρο.

4. INSTALLATION DE LA CAMÉRA / INSTALLING THE CAMERA / INSTALLATIE VAN DE CAMERA / MONTAGE DER KAMERA / INSTALACIÓN DE LA CÁMARA / INSTALAÇÃO DA CÂMARA / INSTALLAZIONE DELLA TELECAMERA / ΕΓΚΑΤΑΣΤΑΣΗ ΤΗΣ ΚΑΜΕΡΑΣ

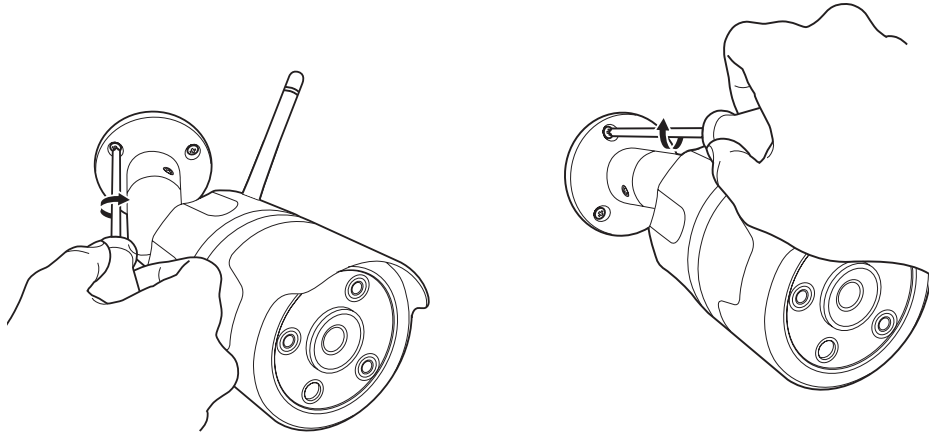

5. CONFIGURATION / CONFIGURATION / CONFIGURATIE / KONFIGURATION / CONFIGURACIÓN / CONFIGURAÇÃO / CONFIGURAZIONE / ΔΙΑΜΟΡΦΩΣΗ

FR Téléchargez l'application Protect-Home sur l'Appstore ou Google Play puis lancez l'application.

Important : caméra non compatible WiFi 5GHz, non compatible encryptage WEP. Veuillez vérifier les paramètres WiFi de votre box ou contacter votre fournisseur d'accès internet en cas de difficulté lors de la connexion.

EN Download the Protect-Home application on the Appstore or on Google Play, then launch the application.

Important: Camera not compatible with 5 GHz WiFi, not compatible with WEP encryption. Please check the WiFi settings of your gateway with your internet service provider if you experience connection difficulties.

NL Download de toepassing Protect-Home van de App Store of Google Play en start de toepassing.

Belangrijk: niet-compatibele wifi 5 GHz niet-compatibele WEP-codering. Controleer de wifiparameters van uw box of neem contact op met uw internetprovider in geval van problemen met de verbinding.

DE Laden Sie die APP Protect-Home im Appstore oder in Google Play herunter und starten Sie die App.

Wichtig: Die Kamera ist nicht für WLAN 5 GHz und nicht für WEP-Verschlüsselung geeignet. Überprüfen Sie die WLAN-Einstellungen Ihrer Box oder wenden Sie sich an Ihren Netzbetreiber, wenn Schwierigkeiten mit der Verbindung auftreten.

ES Descargue la aplicación Protect-Home de la Appstore o Google Play y después inicie la aplicación.

Importante: cámara no compatible con wifi 5 Ghz, no compatible con encriptado WEP. Compruebe los parámetros wifi de la box o póngase en contacto con su proveedor de internet en caso de dificultad de conexión.

PT Descarregue a aplicação Protect-Home na App Store ou Google Play e inicie a aplicação.

Aviso: a câmara não é compatível com Wi-Fi de 5 GHz, não é compatível com a encriptação WEP. Verifique os parâmetros de Wi-Fi da sua box ou contacte o seu fornecedor de serviços de Internet em caso de dificuldade de ligação.

IT Scaricare l'app Protect-Home da App Store o Google Play e aprirla.

Importante: telecamera non compatibile Wi-Fi 5Ghz, non compatibile crittografia WEP. In caso di problemi di connessione, controllare le impostazioni wireless del modem/router o rivolgersi al proprio provider internet.

GR Πραγματοποιήστε λήψη της εφαρμογής Protect-Home από το Appstore ή το Google Play και εκκινήστε την εφαρμογή.

Σημαντικό: η κάμερα δεν είναι συμβατή με WiFi 5GHz, δεν είναι συμβατή με κρυπτογράφηση WEP. Σε περίπτωση δυσκολίας σύνδεσης, θα πρέπει να επαληθεύσετε τις παραμέτρους WiFi ή να επικοινωνήσετε με τον πάροχο υπηρεσιών Internet.

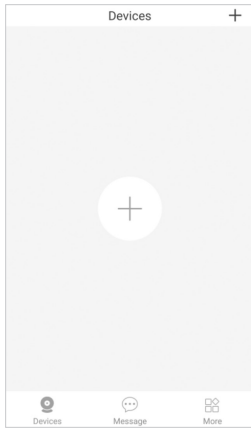

img. 1

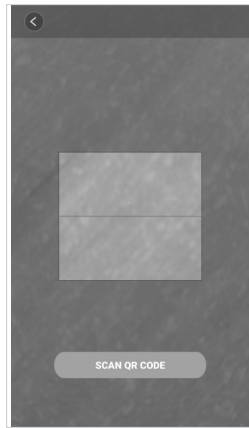

img. 2

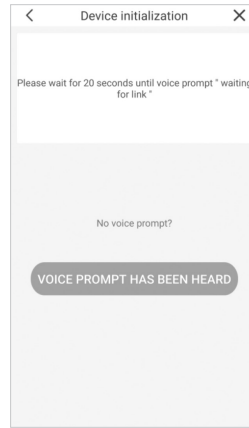

img. 3

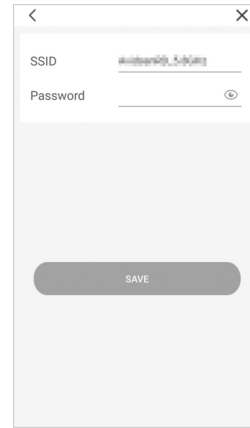

img. 4

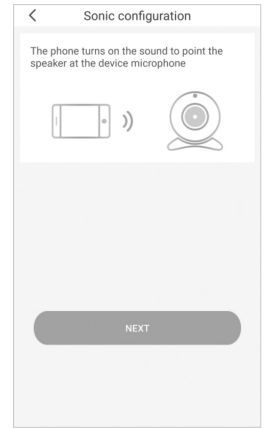

img. 5

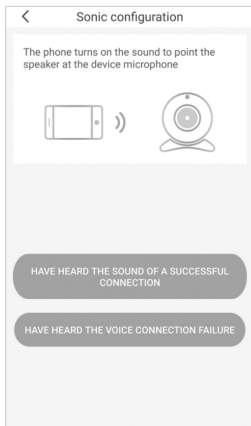

img. 6

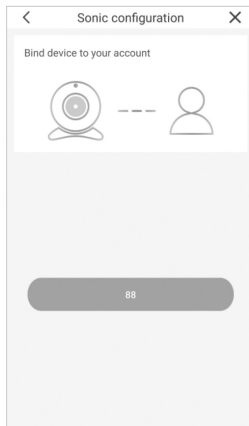

img. 7

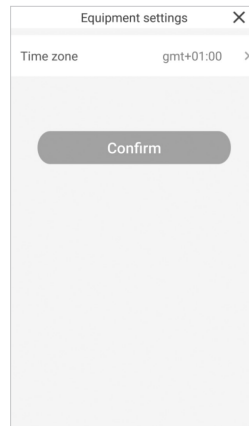

img. 8

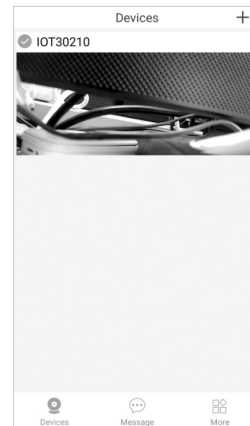

img. 9

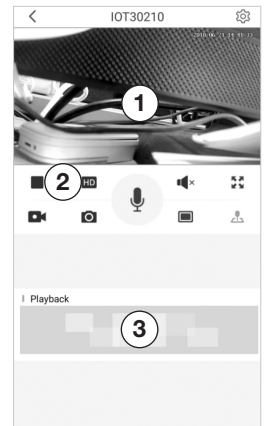

img. 10

- FR**
1. Lancez l'application puis cliquez sur le symbole « + » pour y associer votre caméra (img 1)
 2. L'appareil photo de votre smartphone s'ouvre, et l'appli vous invite à scanner le QRCode présent sur la caméra (img 2)
 3. Connectez l'alimentation de la caméra si ce n'est pas déjà fait. Environ 30 secondes après démarrage, la caméra émet une petite mélodie indiquant qu'elle est prête à recevoir ses informations de connexion au réseau sans fil (débranchez puis rebranchez l'alimentation si nécessaire). Après avoir entendu cette mélodie, cliquez sur la bouton « La musique a été entendue ». (img 3)
 4. Cliquez ensuite sur Configuration sonore puis indiquez ensuite à quel réseau la caméra devra se connecter, ainsi que la clé correspondante. (img 4)
 5. Activez le son de votre smartphone, approchez-le du micro de la caméra puis cliquez sur « Suivant ». (img 5)

- EN**
1. Launch the application and click on the "+" symbol to associate your camera (img 1)
 2. The camera on your smartphone opens and the app prompts you to scan the QR Code on the camera (img 2)
 3. Connect the power supply of the camera if it is not already connected. About 30 seconds after start-up, the camera plays a short tune indicating that it is ready to receive its wireless network connection information (disconnect and then reconnect the power supply if necessary). After hearing this tune, click on the button "La musique a été entendue" ("The music has been heard"). (img 3)
 4. Then click on Sound Configuration and indicate the network to which the camera will be connected, as well as the respective key. (img 4)
 5. Turn on the sound of your smartphone, bring it closer to the camera microphone and click on "Suivant" (Next). (img 5)

- NL**
1. Start de toepassing en druk op het symbool '+' om uw camera ermee te verbinden (img. 1)
 2. Het foto toestel van uw smartphone gaat open en de toepassing vraagt u de QR-code op de camera te scannen (img. 2)
 3. Sluit de voeding van de camera aan indien u dit nog niet heeft gedaan. Na ongeveer 30 seconden hoort u een kleine melodie die aangeeft dat de camera klaar is om de informatie te ontvangen van de draadloze netwerkverbinding (schakel de voeding uit en opnieuw in indien nodig). Nadat u deze melodie heeft gehoord, drukt u op de knop 'La musique a été entendue' (Ik heb de melodie gehoord). (img. 3)
 4. Druk vervolgens op Geluidsconfiguratie en geef aan met welk netwerk de camera verbinding moet maken, alsmede de betreffende sleutel. (img. 4)
 5. Zet het geluid van uw smartphone aan, houd uw smartphone dicht bij de microfoon van de camera en druk op 'Suivant' (Volgende). (img. 5)

6. La caméra va émettre une mélodie lorsqu'elle aura réussi à se connecter au réseau indiqué. Cliquez sur « La mélodie connexion réussie a été entendue ». (img 6)
7. Patientez, puis indiquez dans quel fuseau horaire la caméra se situe (ajoutez une heure pour heure d'été si besoin). (img 7 - 8)
8. Votre caméra est configurée et connectée. Cliquez sur son image pour afficher l'image en direct.
 Img 10 - 1 : Image en direct
 Img 10 - 2 : Sélection de la qualité vidéo (plus la qualité est élevée, plus la connexion doit être performante)
 Img 10 - 3 : Si une carte microSD a été insérée dans la caméra, cliquez ici pour consulter les enregistrements sur détection de mouvement. Faites glisser de gauche à droite pour vous placer et lancer la lecture de la vidéo correspondante
6. The camera will play a tune when it has successfully connected to the indicated network. Click on "La mélodie connexion réussie a été entendue" (The successful connection tune has been heard). (img 6)
7. Wait, then indicate which time zone the camera is in (add one hour for daylight saving time if needed). (img 7 - 8)
8. Your camera is configured and connected. Click on its image to display the live video.
 Img 10 - 1: Live video
 Img 10 - 2: Video quality selection (the higher the quality, the better the connection must be)
 Img 10 - 3: If a microSD card was inserted into the camera, click here to see the motion detection recordings. Slide from left to right to choose a spot and play the corresponding video.

6. De camera laat een melodie horen zodra deze is verbonden met het aangegeven netwerk. Druk op 'La mélodie connexion réussie a été entendue' (Ik heb de melodie van een succesvolle verbinding gehoord). (img. 6)
7. Wacht heel even en geef vervolgens aan in welke tijdzone de camera zich bevindt (voeg voor de zomertijd een uur toe indien nodig). (img. 7 - 8)
8. Uw camera is nu geconfigureerd en verbonden. Druk op het beeld op livebeelden weer te geven.
 Img. 10 - 1: Livebeeld
 Img. 10 - 2: Selectie van de videokwaliteit (hoe hoger de kwaliteit, des te doeltreffender de verbinding moet zijn)
 Img. 10 - 3: Als de camera een microSD-kaart heeft, drukt u hier om de registraties door bewegingen te zien. Beweeg van links naar rechts om de overeenkomstige video af te spelen.

- DE** 1. Starten Sie die App und klicken Sie auf das Symbol „+“, um Ihre Kamera hinzuzufügen (Bild 1).
2. Der Fotoapparat Ihres Smartphones wird geöffnet und die App fordert Sie auf, den QR-Code zu scannen, den Sie auf der Kamera finden (Bild 2).
3. Stellen Sie die Stromversorgung der Kamera her, falls noch nicht erfolgt. Etwa 30 Sekunden nach dem Start erzeugt die Kamera eine Melodie, die anzeigt, dass sie bereit ist, ihre Informationen zur drahtlosen Netzverbindung zu empfangen (unterbrechen Sie die Stromversorgung und stellen Sie sie wieder her, falls erforderlich). Nach Erklängen dieser Melodie klicken Sie auf die Schaltfläche „La musique a été entendue“ (Die Musik wurde gehört). (img. 3)
4. Klicken Sie anschließend auf „Configuration sonore“ (Tonkonfiguration)  und geben Sie an, mit welchem Netzwerk sich die Kamera verbinden soll und wie der entsprechende Schlüssel lautet. (img. 4)
5. Aktivieren Sie den Ton Ihres Smartphones, bringen Sie es in die Nähe des

- ES** 1. Inicie la aplicación y luego haga clic en el símbolo «+» para emparejar su cámara (fig. 1)
2. Se abrirá la cámara de fotos de su teléfono inteligente y la aplicación le invitará a escanear el código QR que se encuentra en la cámara (fig. 2)
3. Conecte la alimentación de la cámara si todavía no lo ha hecho. Aproximadamente 30 segundos después del inicio, la cámara emitirá una pequeña melodía indicando que está lista para recibir la información de conexión a la red inalámbrica (desconecte y vuelva a conectar la alimentación en caso necesario). Después de dicha melodía, haga clic en el botón «La musique a été entendue» (Ha sonado la música). (fig. 3)
4. Después, haga clic en Configuration sonore (Configuración sonora)  e indique a qué red se debe conectar la cámara, así como la clave correspondiente. (fig. 4)
5. Active el sonido de su teléfono inteligente, acérquelo al micrófono de la cámara

- PT** 1. Inicie a aplicação e clique no símbolo "+" para associar a sua câmara (img 1)
2. A câmara do seu smartphone abre-se e a aplicação solicita a leitura do código QR presente na câmara (img 2)
3. Ligue a alimentação da câmara, se ainda não estiver pronta. Cerca de 30 segundos após o início, a câmara emite uma pequena melodia que indica que está pronta para receber as suas informações de conexão à rede sem fio (desligue e ligue a alimentação, se necessário). Depois de ouvir esta melodia, clique no botão "La musique a été entendue" (A música foi ouvida). (img 3)
4. Em seguida, clique em Configuração de som  e indique a rede de conexão da câmara e a chave correspondente. (img 4)
5. Ligue o som do seu smartphone, aproxime-o do microfone da câmara e clique em "Suivant" (Seguinte). (img 5)

- IT** 1. Aprire l'app e toccare il simbolo "+" per associare la telecamera (fig. 1)
2. La fotocamera dello smartphone o del tablet si apre e l'app invita a fotografare il codice QR presente sulla telecamera (fig. 2).
3. Se non è già collegata, collegare la telecamera alla rete di alimentazione. Circa 30 secondi dopo l'accensione, la telecamera emette una breve melodia che indica che è pronta a ricevere le informazioni necessarie per connettersi alla rete senza fili (se necessario, scollegare e ricollegare la telecamera alla rete di alimentazione). Dopo aver avvertito la suoneria, toccare il pulsante "La musique a été entendue" (Melodia avvertita). (fig. 3)
4. Toccare quindi "Configuration sonore" (Configurazione audio)  e indicare a quale rete deve connettersi la telecamera, oltre alla relativa password. (fig. 4)
5. Attivare l'audio dello smartphone/tablet, avvicinare il microfono della telecamera e toccare "Suivant" (Successivo). (fig. 5)

- GR** 1. Εκκινήστε την εφαρμογή και κάντε κλικ στο σύμβολο " + " για να αντιστοιχίσετε την κάμερα (εικ. 1)
2. Η φωτογραφική μηχανή του smartphone σας ανοίγει και η εφαρμογή σας προτρέπει να σαρώσετε τον κωδικό QR επάνω στην κάμερα (εικ. 2)
3. Συνδέστε την τροφοδοσία ρεύματος της κάμερας, εάν δεν το έχετε κάνει ήδη. Περίπου 30 δευτερόλεπτα μετά την εκκίνηση, η κάμερα μεταδίδει μια σύντομη μελωδία υποδεικνύοντας ότι είναι έτοιμη να λάβει τις πληροφορίες ασύρματης σύνδεσης στο δίκτυο (εάν είναι απαραίτητο, αποσυνδέστε και επανασυνδέστε την τροφοδοσία ρεύματος). Μόλις μεταδοθεί η μελωδία, κάντε κλικ στο πλήκτρο "La musique a été entendue" (Η μελωδία αναπαράχθηκε). (εικ. 3)
4. Στη συνέχεια, κάντε κλικ στις Ρυθμίσεις ήχου  και υποδείξτε ακολούθως το δίκτυο στο οποίο θα συνδεθεί η κάμερα, καθώς και τον αντίστοιχο κωδικό. (εικ. 4)
5. Ενεργοποιήστε τον ήχο στο smartphone σας, προσεγγίστε με αυτό το μικρόφωνο της κάμερας και κάντε κλικ στο στοιχείο "Suivant" (Επόμενο). (εικ. 5)

Καμεραμικροφώνου και κλικ στην επιλογή "Suivant" (Weiter). (img. 5)

6. Die Kamera erzeugt eine Melodie, sobald sie mit dem angegebenen Netzwerk verbunden ist. Klicken Sie auf „La mélodie connexion réussie a été entendue“ (Die Melodie zur erfolgreichen Verbindung wurde gehört). (img. 6)
7. Warten Sie und geben Sie dann an, in welcher Zeitzone sich die Kamera befindet (fügen Sie ggf. eine Stunde bei Sommerzeit hinzu). (img. 7 - 8)
8. Ihre Kamera ist konfiguriert und verbunden. Klicken Sie auf ihr Bild, um das Live-Bild anzuzeigen.
Img 10 - 1: Live-Bild
Img 10 - 2: Auswahl der Videoqualität (je höher die Qualität, desto besser muss die Verbindung sein)
Img 10 - 3: Wenn eine MikroSD-Karte in die Kamera eingeführt wurde, klicken Sie hier, um die durch Bewegungserkennung ausgelösten Aufzeichnungen anzuzeigen. Schieben Sie von links nach rechts auf die gewünschte Position und beginnen Sie mit der Wiedergabe des entsprechenden Videos.

y haga clic en «Suivant» (Seguinte). (fig. 5)

6. La cámara emitirá una melodía cuando consiga conectarse a la red indicada. Haga clic en «La mélodie connexion réussie a été entendue» (Ha sonado la melodía de conexión). (fig. 6)
7. Espere e indique en qué huso horario se encuentra la cámara (añada una hora para la hora de verano en caso necesario). (fig. 7 - 8)
8. La cámara ya está configurada y conectada. Haga clic en la imagen para mostrar la imagen en directo.
fig. 10 - 1: Imagen en directo
fig. 10 - 2: Selección de la calidad del vídeo (cuánto más elevada sea la calidad, más eficaz deberá ser la conexión)
fig. 10 - 3: Si ha introducido una tarjeta microSD en la cámara, haga clic aquí para consultar las grabaciones por detección de movimiento. Deslice de izquierda a derecha para buscar e iniciar la reproducción del vídeo correspondiente.

6. A câmara emitirá uma melodia em caso de conexão bem-sucedida à rede indicada. Clique em "La mélodie connexion réussie a été entendue" (A melodia de conexão bem-sucedida foi ouvida). (img 6)

7. Aguarde e indique o fuso horário para a câmara (adicione uma hora para o horário de verão, se necessário). (img 7 - 8)
8. A sua câmara está configurada e conetada. Clique na imagem para visualizar a imagem ao vivo.
Img 10 - 1 : Imagem ao vivo
Img 10 - 2 : Seleção da qualidade do vídeo (quanto melhor a conexão, maior será a qualidade)
Img 10 - 3 : Se um cartão microSD tiver sido inserido na câmara, clique aqui para ver os registos de deteção de movimento. Faça deslizar da esquerda para a direita para se posicionar e reproduzir o vídeo correspondente.

6. Quando si sarà connessa alla rete indicata, la telecamera emetterà una melodia. Toccare "La mélodie connexion réussie a été entendue" (Melodia di connessione effettuata avvertita). (fig. 6)

7. Attendere, quindi indicare il fuso orario in cui opera la telecamera (ove necessario, aggiungere un'ora per l'ora legale). (figg. 7 - 8)
8. La telecamera è configurata e connessa. Toccare l'immagine della telecamera per mostrare le immagini riprese in diretta.
Fig. 10 - 1: Immagini in diretta
Fig. 10 - 2: Selezione della qualità video (maggiore sarà la qualità, migliore dovrà essere la connessione)
Fig. 10 - 3: Se nella telecamera è stata inserita una scheda microSD, toccare qui per visualizzare le registrazioni effettuate in seguito al rilevamento di un movimento. Scorrere da sinistra a destra per posizionarsi in corrispondenza della linea desiderata e avviare la riproduzione del video corrispondente.

6. Η κάμερα θα μεταδώσει μια μελωδία κατά την επιτυχή σύνδεση στο υποδεικνυόμενο δίκτυο. Κάντε κλικ στο στοιχείο "La mélodie connexion réussie a été entendue" (Η μελωδία επιτυχούς σύνδεσης στο δίκτυο αναπαράχθηκε). (εικ. 6)

7. Περιμένετε για λίγο και στη συνέχεια υποδείξτε τη ζώνη ώρας στην οποία λειτουργεί η κάμερα (εάν είναι απαραίτητο προσθέστε ώρα στο σχετικό στοιχείο). (εικ. 7 - 8)
8. Η κάμερα έχει ρυθμιστεί και συνδεθεί. Κάντε κλικ στην εικόνα της για να εμφανίσετε απευθείας την εικόνα.
Εικ. 10 - 1 : Απευθείας απεικόνιση
Εικ. 10 - 2 : Επιλογή της ποιότητας βίντεο (όσο υψηλότερη είναι η ποιότητα, τόσο καλύτερη πρέπει να είναι η απόδοση της σύνδεσης)
Εικ. 10 - 3 : Εάν έχετε τοποθετήσει στην κάμερα κάρτα microSD, κάντε κλικ εδώ για να ανατρέξετε στις καταγραφές κατά την ανίχνευση κίνησης. Σύρετε προς τα αριστερά ή τα δεξιά για να εντοπίσετε και να εκκινήσετε την αναπαραγωγή του αντίστοιχου βίντεο

6. DÉCLARATION DE CONFORMITÉ / DECLARATION OF CONFORMITY / GELIJKVORMIGHEIDSVERKLARING / KONFORMITÄTSEKKLÄRUNG / DECLARACIÓN DE CONFORMIDAD / DECLARAÇÃO DE CONFORMIDADE / DICHIARAZIONE DI CONFORMITÀ / ΔΗΛΩΣΗ ΣΥΜΜΟΡΦΩΣΗΣ

FR Déclaration de conformité à la directive RED SMART HOME FRANCE
Déclare sous son entière responsabilité que l'équipement désigné ci-dessous :
Caméra-IP extérieure 720p HD 123981
Est conforme à la directive RED 2014/53/UE et que sa conformité a été selon les normes applicables en vigueur :

DE Konformitätserklärung entsprechend RED-Richtlinie SMART HOME FRANCE
Erklärt auf eigene Verantwortung, dass das nachfolgende Gerät:
HD IP-Außenkamera 720P 123981
der Richtlinie RED 2014/53/EG entspricht und die Konformität in Anwendung der geltenden Normen bewertet wurde:

IT Dichiarazione di conformità alla direttiva RED SMART HOME FRANCE
Dichiara sotto la propria responsabilità che il dispositivo seguente:
Telecamera IP da esterno 720p HD 123981
È conforme alla direttiva RED 2014/53/UE e che tale conformità è stata valutata in ottemperanza delle seguenti norme vigenti:

EN Declaration of conformity with the RED Directive SMART HOME FRANCE
hereby declares that the equipment designated below:
720P HD outdoor IP camera 123981
Complies with the RED 2014/53/EU directive and that its conformity has been assessed pursuant to the applicable standards in force:

ES Declaración de conformidad con la Directiva RED SMART HOME FRANCE
Declara baja su entera responsabilidad que el equipo designado a continuación:
Cámara IP exterior de 720p HD 123981
Cumple con la Directiva RED 2014/53/UE y su conformidad se ha evaluado según las normas aplicables vigentes:

GR Δήλωση συμμόρφωσης με την οδηγία RED H SMART HOME FRANCE
Δηλώνει υπεύθυνα ότι ο κάτωθι περιγραφόμενος εξοπλισμός:
Κάμερα IP εξωτερικού χώρου 720p HD 123981
Πληροί τα προβλεπόμενα από την οδηγία RED 2014/53/EK και η συμμόρφωσή του έχει αξιολογηθεί σύμφωνα με τα ισχύοντα πρότυπα:

NL Conformiteitsverklaring betreffende de richtlijn RED SMART HOME FRANCE
Verklaart onder haar volledige verantwoordelijkheid dat onderstaande apparatuur:
IP-buitencamera 720p HD 123981
Conform de richtlijn RED 2014/53/UE is en dat deze conformiteit voldoet aan de normen die van kracht zijn:

PT Declaração de conformidade à diretiva RED SMART HOME FRANCE
Declara sob a sua exclusiva responsabilidade que os equipamentos listados abaixo:
Câmara-IP externa 720p HD 123981
Está conforme a diretiva RED 2014/53/UE e que a sua conformidade foi avaliada segundo as normas aplicáveis em vigor:

EN62368-1 :2014
EN62479 :2010
EN301 489-1 V2.1.1 :2017-02
EN301 489-17 V3.1.1 :2017-03
EN300 328 V2.1.1 :2016-11

Chambrey les Tours
29/06/2018

Alexandre Chaverot, President

