



GreenSpace

DN470B LED30S/840 DIA-VLC-E C WH P

200mm - 840 blanc neutre - Alimentation externe pour éclairage de sécurité - Miroir brillant - Connecteur de traversée, 5 pôles - Protection des doigts - Blanc RAL 9003

Les clients souhaitent établir un équilibre idéal entre leur investissement initial et le coût de l'installation au cours de la durée d'utilisation. GreenSpace est un encastré rentable et durable permettant de remplacer les luminaires CFL conventionnels utilisés dans les applications d'éclairage général. Il intègre la technologie LED la plus récente, qui offre une consommation électrique nettement inférieure, tout en fournissant un flux lumineux confortable, des performances en couleur stables et un excellent rendu des couleurs. La longue durée de vie du produit en fait une solution fidèle à l'adage « l'installer, c'est l'oublier ».

Données du produit

Caractéristiques générales		Classe de protection CEI	Classe de sécurité II
Angle d'ouverture du faisceau de lumière	- °	Essai au fil incandescent	Température 750 °C, durée 5 s
Température de couleur	840 blanc neutre	Essai au fil incandescent	NO [Non]
Source lumineuse de substitution	Non	Marquage CE	Oui
Nombre d'unités d'appareillage	1 unit	Marquage ENEC	Non
Driver/alimentation/transformateur	PSE-E [Alimentation externe pour éclairage de sécurité]	Garantie	5 ans
Driver inclus	Oui	Flux lumineux constant	Non
Type d'optique	C [Miroir brillant]	Nombre de produits par disjoncteur de 16 A type B	24
Faisceau du luminaire	120°	Conforme à la directive RoHS UE	Oui
Interface de commande	DALI	Code de la famille de produits	DN470B [200mm]
Connexion	Connecteur de traversée, 5 pôles	Score taux d'éblouissement CEN	22
Câble	Non	Caractéristiques électriques	
		Tension d'entrée	220-240 V

Fréquence d'entrée	50 à 60 Hz
Consommation électrique de CLO initiale	- W
Consommation électrique de CLO moyenne	- W
Courant d'appel	20,46 A
Temps du courant d'appel	0,237 ms
Facteur de puissance (min.)	0.9

Gestion et gradation

avec gradation	Oui
----------------	-----

Matériaux et finitions

Matériaux du boîtier	Polycarbonate
Matériaux de réflecteur	Polycarbonate à revêtement d'aluminium
Constitution de l'optique	Polycarbonate
Matériaux cache optique/lentille	-
Matériel de fixation	-
Finition de cache optique/lentille	-
Hauteur totale	94 mm
Diamètre total	216 mm
Couleur	Blanc RAL 9003
Dimensions (hauteur x largeur x profondeur)	94 x NaN x NaN mm

Normes et recommandations

Code d'indice de protection	IP20 [Protection des doigts]
Code de protection contre les chocs mécaniques	IK02 [0.2 J standard]
Notation de durabilité	-

Performances initiales (conforme IEC)

Flux lumineux initial	2900 lm
Tolérance du flux lumineux	+/-10%
Efficacité lumineuse à 0h du luminaire LED	126 lm/W

Température de couleur proximale initiale	4000 K
Indice de rendu des couleurs (initial)	>80
Chromaticité initiale	(0.38, 0.38) SDCM<3
Puissance initiale absorbée	23 W
Tolérance de consommation électrique	+/-10%

Durées de vie (condorme IEC)

Taux de défaillance driver à la durée de vie utile moyenne de 50 000 h	5 %
Maintien du flux lumineux en fin de vie (50 000 h à 25 °C)	L90
Flux lumineux sortant à la durée de vie utile moyenne* de 100 000 h	L80

Conditions d'utilisation

Plage de températures ambiantes	+10 à +40 °C
Performance Température Ambiante Tq	25 °C
Niveau de gradation maximal	1%
Convient à une commutation aléatoire	Oui

Données logistiques

Code de produit complet	871869998321500
Nom du produit de la commande	DN470B LED30S/840 DIA-VLC-E C WH P
Code barre produit	8718699983215
Code de commande	98321500
Numérateur - Quantité par kit	1
Conditionnement par carton	1
SAP - Matériaux	910505102102
Net Weight (Piece)	0,700 kg

Schéma dimensionnel

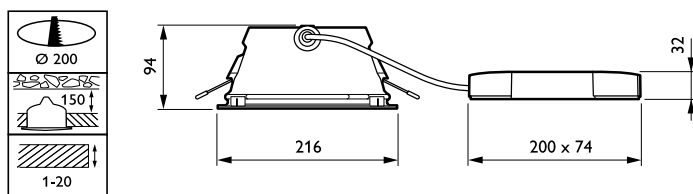

DN470B LED30S/840 DIA-VLC-E C WH P

Données photométriques

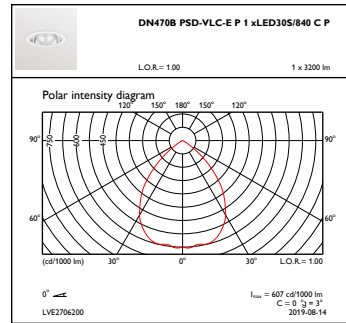
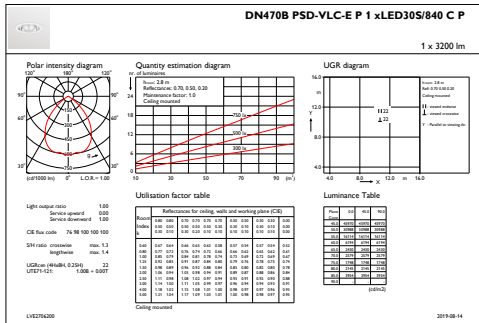

IFGU1_DN470BPSD-VLC-EP1xLED30S840CP

OFPC1_DN470BPSD-VLC-EP1xLED30S840CP

