



# Zadora Halogène Orientable

## QBD570 1xHAL-MR50-45W 12V BR WH

1 pc - MASTER Line ES 50 mm - 45 W - 12 V - avec brancards - Blanc

L'encastré halogène de référence Zadora halogène est une gamme complète d'encastres pour lampes halogènes dichroïques 12V et 230V. Zadora Encastré Halogène se décline en versions fixes, orientables et étanches et offre un important choix de faisceaux (8°, 24°, 36° et 60°). Les luminaires Zadora sont également proposés en versions KIT prêts à l'installation. La maintenance est facilitée par l'accès direct à la lampe. La gamme Zadora offre également des encastres fixes et orientables pour lampes décharge compacte CDM-Rm et lampes fluocompactes PL-E, ainsi que des encastres fixes, orientables et étanches à LED.

### Données du produit

Caractéristiques générales		Caractéristiques électriques	
Nombre de sources lumineuses	1 [ 1 pc]	Marquage CE	Marquage CE
Code famille de lampe	HAL-MR50 [ MASTER Line ES 50 mm]	Marquage ENEC	Non
Puissance de la lampe	45 W	Service Tag	Oui
Kombipack	Non	Caractéristiques électriques	
Appareillage	-	Tension d'entrée	12 V
Driver/alimentation/transformateur	Non [ -]	Matériaux et finitions	
Connexion	-	Couleur	Blanc
Classe de protection CEI	Classe de sécurité III	Dimensions (hauteur x largeur x profondeur)	NaN x NaN x NaN mm (NaN x NaN x NaN in)
Montage	BR [ avec brancards]		
Essai au fil incandescent	Température 850 °C, durée 5 s		
Essai au fil incandescent	F [ conçus pour des surfaces normalement inflammables]		

# Zadora Halogène Orientable

## Normes et recommandations

Code d'indice de protection	IP20 [ Protection des doigts]
Code de protection contre les chocs mécaniques	IK00 [ Pas de protection]

## Conditions d'utilisation

Convient à une commutation aléatoire	Non applicable
--------------------------------------	----------------

## Données logistiques

Code de produit complet	871155957328199
Nom du produit de la commande	QBD570 1xHAL-MR50-45W 12V BR WH

Code barre produit (EAN)	8711559573281
Code de commande	57328199
Unité d'emballage	1
Conditionnement par carton	80
Code industriel (12NC)	910502538418
Poids net (pièce)	0.190 kg



## Schéma dimensionnel

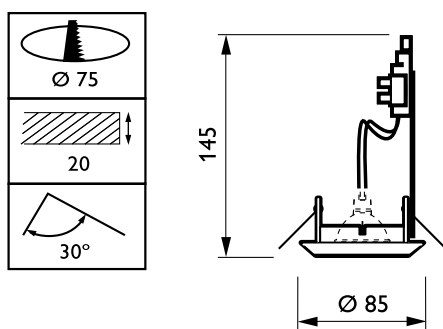

Zadora Adjustable QBD570

