



# ComfortVision SNF111

## SNF111 2xSON-T400W K NB SI

COMFORTVISION - 2 pcs - SON-T - 400 W - Faisceau intensif

Projecteur destiné à l'éclairage des terrains de sport et des grands espaces.

### Données du produit

Caractéristiques générales	
Nombre de sources lumineuses	2 [ 2 pcs]
Code famille de lampe	SON-T [ SON-T]
Puissance de la lampe	400 W
Kombipack	Lampe(s) incluse(s)
Appareillage	Classique
Classe de protection CEI	Classe de sécurité I
Marquage CE	Marquage CE
Marquage ENEC	Non
Optic type outdoor	Faisceau intensif
Code de la famille de produits	SNF111 [ COMFORTVISION]
Caractéristiques électriques	
Tension d'alimentation de la lampe	230 V [ 230]
Allumage	SI [ Amorceur série]

Normes et recommandations	
Code d'indice de protection	IP65 [ Protection contre la pénétration de poussière, protection contre les jets d'eau]
Données logistiques	
Code de produit complet	871829141641800
Désignation Produit	SNF111 2xSON-T400W K NB SI
Code barre produit (EAN)	8718291416418
Code de commande	41641800
Unité d'emballage	1
Conditionnement par carton	1
Code industriel (12NC)	910403929712
Poids net (pièce)	24,200 kg

## ComfortVision SNF111

### Schéma dimensionnel

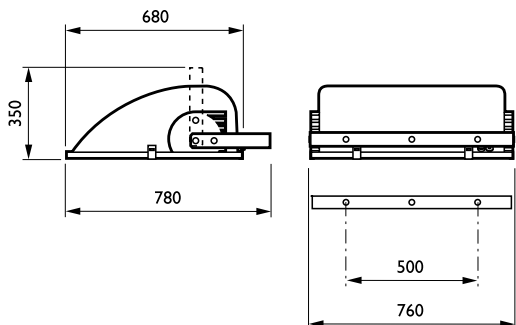

ComfortVision SNF111

