

- Exemple de montage
- Voorbeeld van montage
- Installation example
- Montagebeispiel

- Ejemplo de montaje
- Exemplo de montagem
- Παράδειγμα τοποθέτησης
- Пример монтажа

- Montaj örneği
- 安装示例
- مثال عن طريقة التركيب

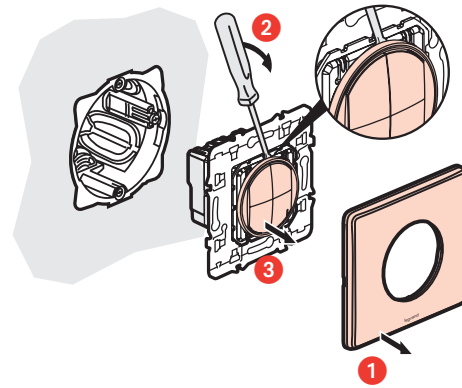
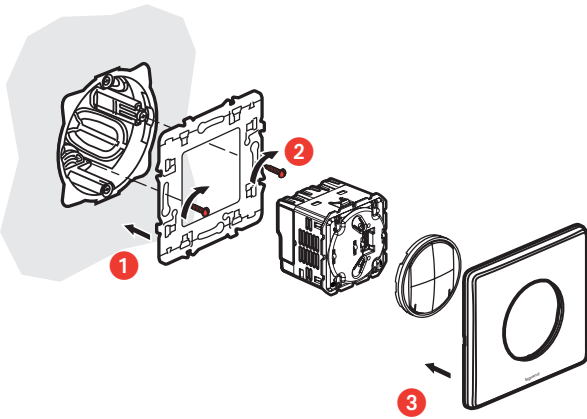

Arteor

American standard
قياس أمريكي
美国标准

American standard
قياس أمريكي
美国标准

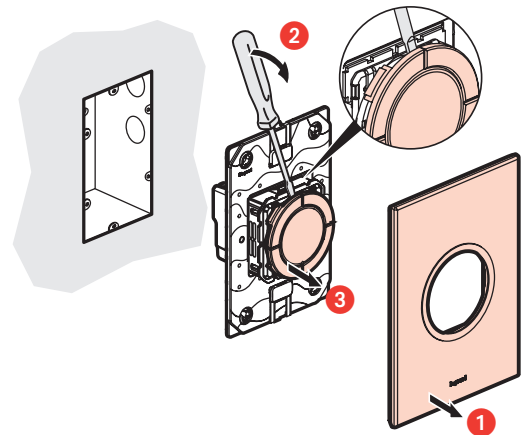
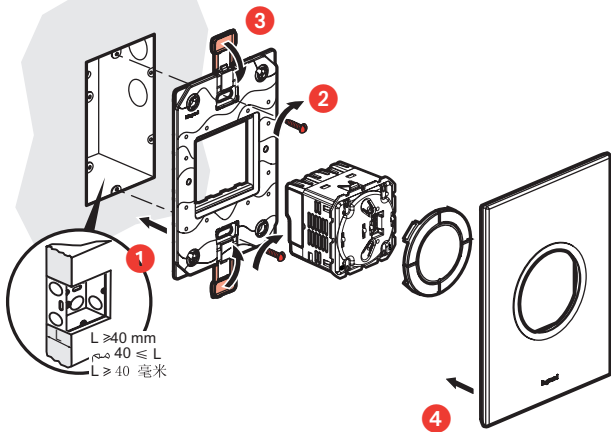

British standard
قياس بريطاني
英国标准

British standard
قياس بريطاني
英国标准

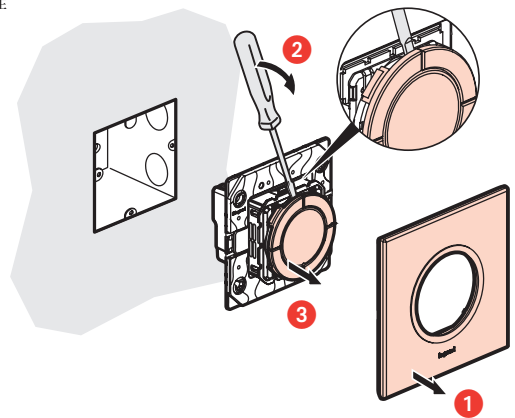
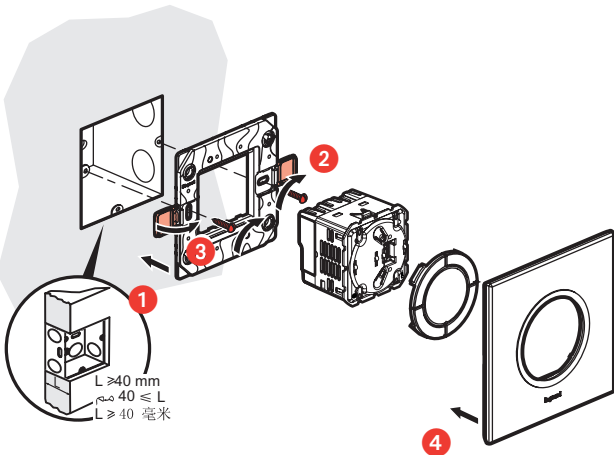

- Exemple de fonctionnement
- Voorbeeld van werking
- Operation (example)

- Betriebsbeispiel
- Ejemplo de funcionamiento
- Exemplo de operação

- Παράδειγμα λειτουργίας
- Пример работы
- Çalışma örneği

- 使用示例
- مثال عن طريقة التشغيل

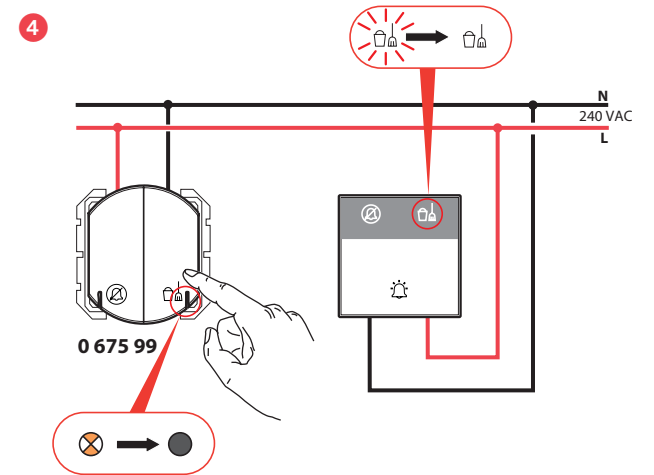
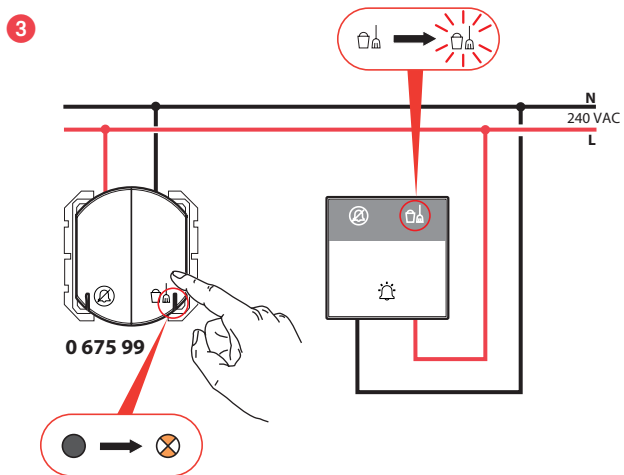
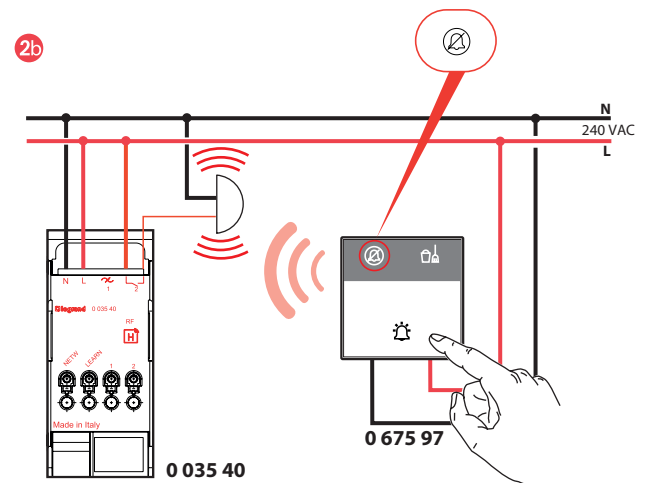
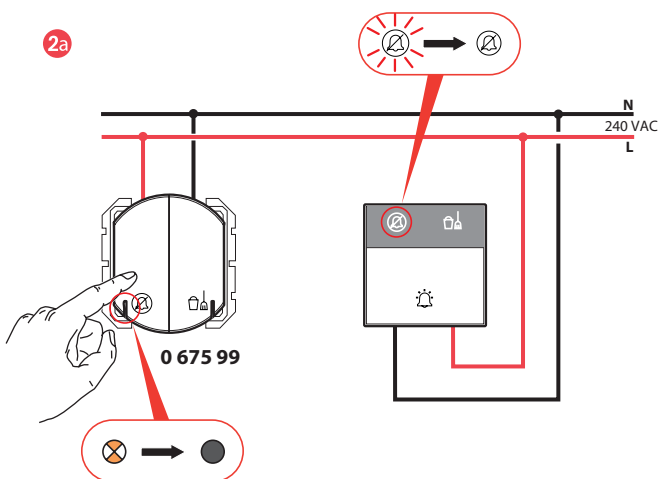
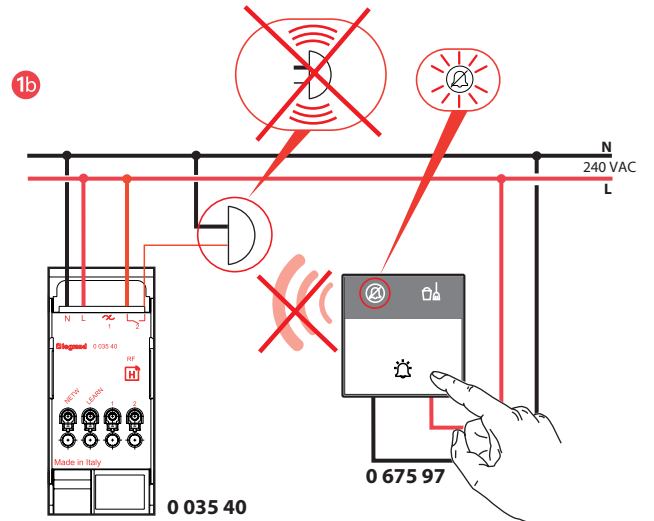
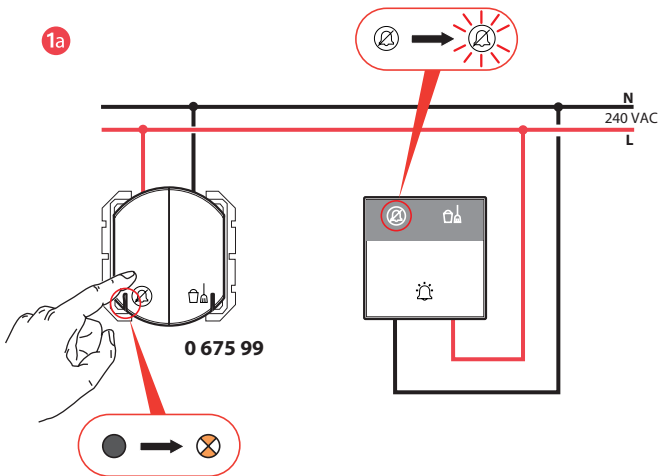

⚠ Consignes de sécurité (FR LU BE CH)

Avant toute intervention, couper le courant.
Respecter strictement les conditions d'installation et d'utilisation.

⚠ Veiligheidsvoorschriften (NL BE)

Onderbreek voor enige ingreep de stroom.
Neem de installatie- en gebruiksvoorwaarden nauwgezet in acht.

⚠ Safety instructions (GB IE)

Make sure the power supply is disconnected before any intervention.
Strictly comply with instructions for installation and use.

⚠ Sicherheitshinweise (DE CH)

Vor jeglichem Eingriff die Spannungsfreiheit sicherstellen.
Einbau- und Gebrauchsanleitungen sind genau zu beachten.

⚠ Consignas de seguridad (ES)

Antes de realizar cualquier intervención, cortar la corriente eléctrica.
Respetar estrictamente las condiciones de instalación y uso.

⚠ Instruções de segurança (PT)

Antes de qualquer intervenção, desligar a corrente.
Respeitar rigorosamente as condições de instalação e de utilização.

⚠ Συστάσεις ασφαλείας (GR CY)

Πριν από οποιαδήποτε επέμβαση, διακόψτε την παροχή ρεύματος.
Να τηρείτε ανστηρά τις συνθήκες εγκατάστασης και χρήσης.

⚠ Меры предосторожности (RU)

Отключить питание перед проведением любых ремонтных работ.
Строго соблюдайте требования к условиям монтажа и эксплуатации.

⚠ Güvenlik talimatları (TR CY)

Herhangi bir müdahaleden önce, akımı kesiniz.
Yerleşirme ve kullanım koşullarına titizlikle riayet ediniz.

⚠ 安全提示
在任何干涉以前一定要断电，严格遵守安全和使用的规定。

إرشادات الأمان: ⚠

«اقطع التيار الكهربائي قبل أي تدخل. تفيّد تفيّدًا تاماً بشروط التركيب والاستخدام.»

Le soussigné, LEGRAND, déclare que l'équipement radioélectrique du type (0 675 99) est conforme à la directive 2014/53/UE.
Le texte complet de la déclaration UE de conformité est disponible à l'adresse suivante : www.legrandoc.com

De ondergetekende, LEGRAND, verklaart dat de radioapparatuur van het type (0 675 99) voldoet aan de richtlijnen van 2014/53/EU.
De volledige tekst van de EU-conformiteitsverklaring is beschikbaar op: www.legrandoc.com

The undersigned, LEGRAND, declares that radio equipment of the type (0 675 99) complies with Directive 2014/53 / EU.
The full text of the EU declaration of conformity can be found at: www.legrandoc.com

Legrand bestätigt hiermit, dass unser Funksignal-Gerät der Type (0 675 99) die Direktive 2014/53/EU erfüllt.
Die komplette Konformitätserklärung finden sie unter: www.legrandoc.com

El abajo firmante, LEGRAND, declara que el equipo radioeléctrico de tipo (0 675 99) cumple con la directiva 2014/53/UE.
El informe completo de la declaración UE de conformidad se encuentra disponible en: www.legrandoc.com

O abaixo assinado, LEGRAND, declara que o equipamento radioelétrico de tipo (0 675 99) cumpre com a diretiva 2014/53/EU.
O texto completo da declaração EU de conformidade encontra-se disponível no seguinte endereço: www.legrandoc.com

Ο κάτωθι υπογεγραμμένος, LEGRAND, δηλώνει ότι τα υλικά ασύρματης τεχνολογίας του τύπου (0 675 99) είναι σύμφωνα με την Οδηγία 2014/53 / EU. Το πλήρες κείμενο της δήλωσης συμμόρφωσης της ΕΕ είναι διαθέσιμο στην ηλεκτρονική διεύθυνση: www.legrandoc.com

Компания LEGRAND заявляет, что типовое радиоэлектронное оборудование (0 675 99) соответствует требованиям Директивы 2014/53/UE.
Полный текст декларации о соответствии ЕС доступен на сайте: www.legrandoc.com

A ağıda imzası bulunan LEGRAND, (0 675 99) telsiz ekipmanının 2014/53/AB sayılı Direktife uygun olduğunu beyan eder.
AB uyumu beyanının tam metni www.legrandoc.com adresinde bulunabilir.

LEGRAND, zaświadcza, że elementy radiowe typu (0 675 99) spełnia wymagania Dyrektywy 2014/53 / UE.
Pełna treść deklaracji zgodności z wymogami UE znajduje się na stronie: www.legrandoc.com

罗格朗签署的无线电设备类型 (0 675 99) 的声明，该类型符合欧盟的指令2014/53 / EU，声明全文可以从以下网站中查找：
www.legrandoc.com

نحن الموقعون أدناه، شركة لجراند، نصرح أن المعدات الراديوية كهربائية من نوع (تعيين النوع) مطابقة للتوجيه الأوروبي 2014/53/UE.
النص الكامل لتصريح المطابقة الأوروبي متوفر على الموقع الإلكتروني: www.legrandoc.com