

- Câblage (exemple)
- Bekabeling (voorbeeld)
- Wiring (example)
- Verdrahtungsbeispiel
- Cableado (ejemplo)
- Cablagem (exemplo)
- Καλωδίωση (παράδειγμα)
- Проводка (пример)
- Kablo tesisatı (örnek)
- Okablowanie (przykład)
- 布线 (示例)
- توصيل الأسلاك

5 700 55 - 5 710 55 - 5 722 30/5 727 30
5 722 53/5 727 53 - 0 675 63/64 - LN4548 - LN4549

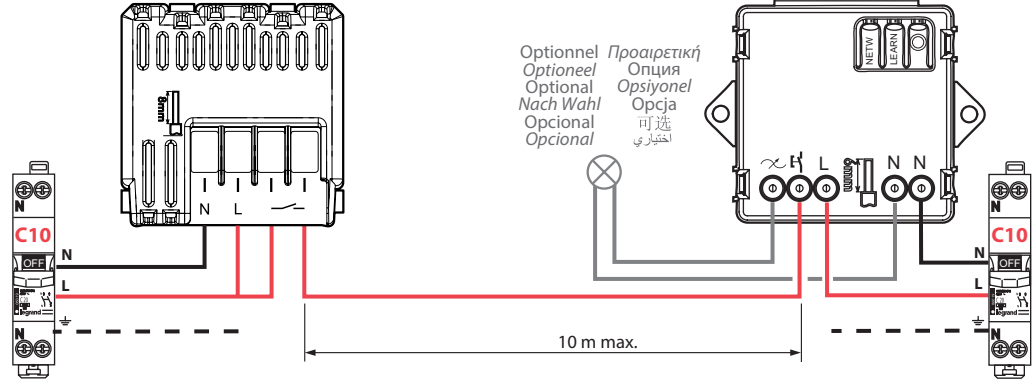

Optionnel Προαιρετική
Optioneel Опция
Optional Orpsiyonel
Nach Wahl Orçja
Opcional 可选
Opcional اختياري

- Exemple de fonctionnement
- Voorbeeld van werking
- Operation (example)

- Betriebsbeispiel
- Ejemplo de funcionamiento
- Exemplo de operação

- Παράδειγμα λειτουργίας
- Пример работы
- Çalıřma örneđi

- Przykład działania
- 使用示例
- مثال عن طريقة التشغيل

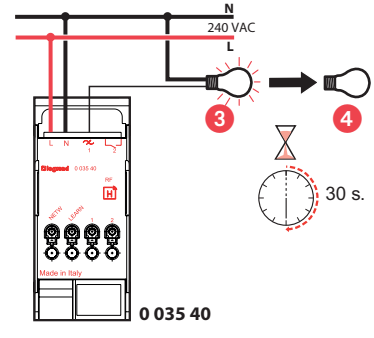
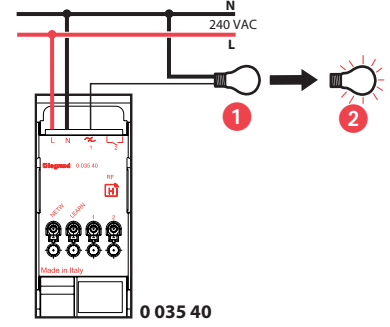
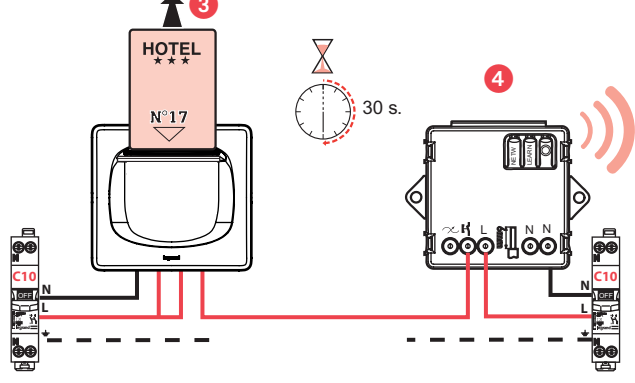
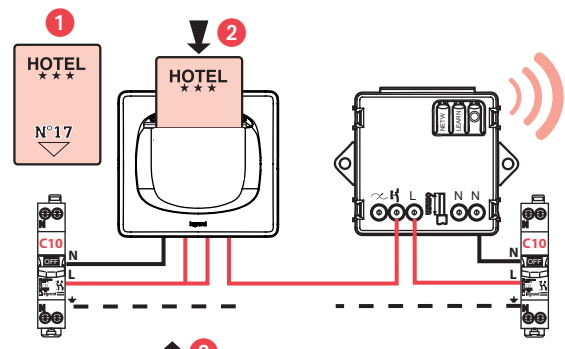

⚠ Consignes de sécurité (FR LU BE CH)
Avant toute intervention, couper le courant.
Respecter strictement les conditions d'installation et d'utilisation.

⚠ Veiligheidsvoorschriften (NL BE)
Onderbreek voor enige ingreep de stroom.
Neem de installatie- en gebruiksvoorwaarden nauwgezet in acht.

⚠ Safety instructions (GB IE)
Make sure the power supply is disconnected before any intervention.
Strictly comply with instructions for installation and use.

⚠ Sicherheitshinweise (DE CH)
Vor jeglichem Eingriff die Spannungsfreiheit sicherstellen.
Einbau- und Gebrauchsanleitungen sind genau zu beachten.

⚠ Consignas de seguridad (ES)
Antes de realizar cualquier intervenci3n, cortar la corriente el3ctrica.
Respetar estrictamente las condiciones de instalaci3n y uso.

⚠ Instru33es de segurança (PT)
Antes de qualquer intervenç3o, desligar a corrente.
Respeitar rigorosamente as condiç3es de instalaç3o e de utilizaç3o.

⚠ Συστάσεις ασφαλείας (GR CY)
Πριν από οποιαδήποτε επέμβαση, διακόψτε την παροχή ρεύματος.
Να τηρείτε αναστρά τις συνθήκες εγκατάστασης και χρήσης.

⚠ Меры предосторожности (RU)
Отключить питание перед проведением любых ремонтных работ.
Строго соблюдайте требования к условиям монтажа и эксплуатации.

⚠ Güvenlik talimatları (TR CY)
Herhangi bir müdahaleден önce, akımı kesiniz.
Yerleşirme ve kullanım koşullarına titizlikle riayet ediniz.

⚠ Przepisy bezpieczeństwa (PL)
Przed każdą czynnością na urządzeniu, odłączyć dopływ prądu.
Ściśle przestrzegać instrukcji dotyczących instalacji i użytkowania.

⚠ 安全提示
在任何干涉以前一定要断电，严格遵守安全和使用的规定。

⚠ إرشادات الأمان:
«افقطع التيار الكهربائي قبل أي تدخل. تقيّد نقيداً تماماً بشروط التركيب والاستخدام.»

SIMPLIFIED EU DECLARATION OF CONFORMITY

Hereby
Legrand
declare that the radio equipment type
0 884 12
is in compliance with Directive 2014/53/EU.
The full text of the UE declaration of conformity
is available at the following internet address :
www.legrand.com