

EXTRACTEURS DE CONDUITS

Séries TD MIXVENT - TD MIXVENT ECOWATT



Les plus

- Encombrement réduit
- Facilité d'installation et d'entretien
- Faible niveau sonore
- Montage en toutes positions
- Temporisation réglable (serie TD-T)
- 2 vitesses (TD 160 à TD 2000)
- Moteur tropicalisé
- Couplage en série ou parallèle
- TD-ECOWATT : Très faible consommation

Gamme

- 22 modèles monophasés 230 V 50 Hz
- 9 Ø normalisés de 100 et 400 mm
- Débits de 130 à 5410 m³/h.

Applications

- Extraction ou introduction d'air sur réseaux de conduits



Logements



Locaux tertiaires



Usines

- TD 160/100
- TD 250/100
- TD 350/125

Tertiaire

Extracteurs de conduit

Caractéristiques techniques MIXVENT TD - Accessoires voir page 242

Référence	Code	Débit à ouïe libre GV/PV (m ³ /h)	Ø raccord (mm)	Puissance absorbée GV/PV (W)	Intensité absorbée GV/PV (A)	Température maximum d'utilisation (°C)	Niveau pression sonore PV/GV (dB(A))	Classe isolation /IP	Poids (Kg)
Standard									
TD 160/100N SILENT	250 454	180/140	100	25/12	0,16/0,10	40	21/24	II/IP 44	1,4
TD 250/100	250 777	250/185	100	39/26	0,26/0,18	40	26/31	II/IP 44	2,0
TD 350/125	250 455	360/300	125	56/40	0,37/0,26	40	28/33	II/IP 44	2,0
TD 500/150	250 456	535/400	150	68/50	0,30/0,22	60	29/33	II/IP 44	2,7
TD 500/160	250 458	535/400	160	68/50	0,30/0,22	60	29/33	II/IP 44	2,7
TD 800/200	250 460	1030/790	200	135/98	0,55/0,41	60	33/37	I/IP 44	4,9
TD 1000/250	250 573	1010/850	250	155/85	0,65/0,39	60	33/39	I/IP 44	9,4
TD 1300/250	253 667	1300/950	250	170/110	0,72/0,48	60	38/40	I/IP 44	9,4
TD 2000/315	250 823	1900/1510	315	350/200	1,30/0,90	60	39/43	I/IP 44	14
TD 4000/355	253 464	3760	355	380	0,92	40	42/47	I/IP 44	19
TD 6000/400	253 465	5410	400	630	1,60	40	44/44	I/IP 44	26
Temporisation réglable de 1 à 30 mm - 1 vitesse non variable									
TD 160/100T	250 810	180	100	25	0,16	40	21	II/IP 44	1,4
TD 250/100T	253 302	250	100	39	0,26	40	31	I/IP 44	2,0
TD 350/125T	250 811	360	125	56	0,37	40	33	I/IP 44	2,0
TD 500/150T	254 318	535	150	68	0,30	60	33	I/IP 44	2,7
TD 500/160T	250 844	535	160	68	0,30	60	33	I/IP 44	2,7
TD 800/200T	250 846	1130	200	135	0,55	60	37	I/IP 44	4,9

Caractéristiques techniques MIXVENT TD ECOWATT - Accessoires voir page 242

Référence à partir de 10 watts	Code	Débit à ouïe libre (m ³ /h)	Ø raccord (mm)	Puissance absorbée (W)	Intensité absorbée (A)	Température maximum d'utilisation (°C)	Niveau pression sonore* (dB(A))	Classe isolation /IP	Poids (Kg)
TD 160/100 ECOWATT	250 002	190	100	10	0,07	60	34	II/IP 44	1,4
TD 250/100 ECOWATT	250 003	275	100	22	0,17	60	35	II/IP 44	2,0
TD 350/125 ECOWATT	250 004	360	125	22	0,17	60	34	II/IP 44	2,0
TD 500/150-160 ECOWATT	250 005	580	150-160	48	0,35	60	36	II/IP 44	2,7
TD 800/200 ECOWATT	250 007	1030	200	105	0,75	60	38	II/IP 44	4,9

Le TD 500/150 160 ECOWATT est fourni avec un joint permettant de passer du diamètre 150 au diamètre 160 mm

* Niveau de pression sonore rayonnée à 3 mètres, en champ libre, appareil raccordé.

EXTRACTEURS DE CONDUITS

Séries TD MIXVENT - TD MIXVENT ECOWATT

■ Caractéristiques constructives

Type TD MIXVENT	160	250	350	500	800	1000	1300	2000	4000	6000
Carcasse polypropylène = P ou Acier = A	P	P	P	P	P	A	A	A	A	A
Hélice	ABS	ABS	ABS	ABS	ABS	Alu	Alu	Alu	Alu	Alu
Classe moteur	B	B	B	B	B	B	B	B	F	F
Protection thermique par fusible	•	•	•							
Protection thermique à réarmement				•	•	•	•	•	•	•
Palier autolubrifié	•	•	•							
Roulement à billes graissé à vie				•	•	•	•	•	•	•
Moteur variable 1 vitesse (hors série TD-T)									•	•
Moteur variable 2 vitesses (hors série TD-T)	•	•	•	•	•	•	•	•		

■ Dimensions (mm)

• TD-160/100 à TD-2000

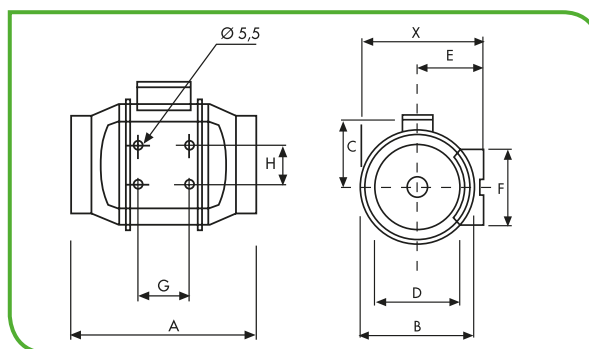

Type	X	A	Ø B	C	Ø D	E	F	G	H
TD 160/100	151	232	135,5	95,5	97	82	95	47,5	51,5
TD 250/100	188	303	176	115	97	100	90	80	60
TD 350/125	188	258	176	115	123	100	90	80	60
TD 500/150	212	295	200	127	147	112	130	80	60
TD 500/160	212	275	200	127	157	112	130	80	60
TD 800/200	232,5	302	217	141	198	124	140	100	94
TD 1000/250	291	386	272	192	248	155	168	145	145
TD 1300/250	291	386	272	192	248	155	168	145	145
TD 2000/315	356	450	336	224	312	188	210	182	178

• TD 4000 / TD-6000

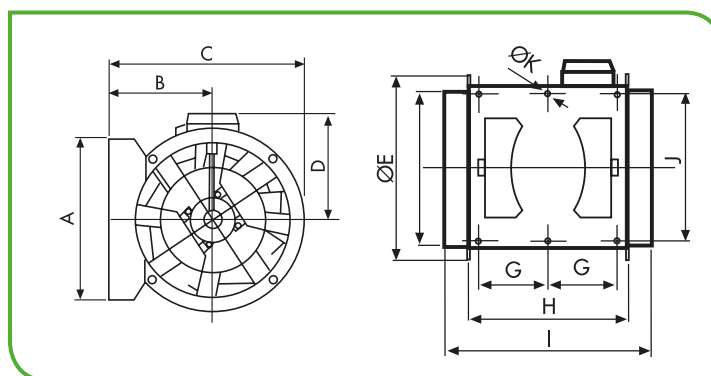

Type	A	B	C	D	Ø E	Ø F	G	H	I	J	Ø K
TD 4000/355	377	238	451	224	426	354	150	368	474	340	8,5
TD 6000/400	407	249	492	267	487	399	160	425	547	370	8,5

EXTRACTEURS DE CONDUITS CIRCULAIRES

Série TD MIXVENT

■ Courbes caractéristiques

- Q = Débit en m³/h et m³/s
- P_e = Pression statique en mm.c.d.a et Pa.
- Air sec normal à 20 °C et 760 mm.c.d. Hg.
- Essais réalisés en accord aux normes UNE 100-212 BS 848, Part 1; AMCA 210 - 85; ASHRAE 51-1985

GV = Grande Vitesse
PV = Petite Vitesse

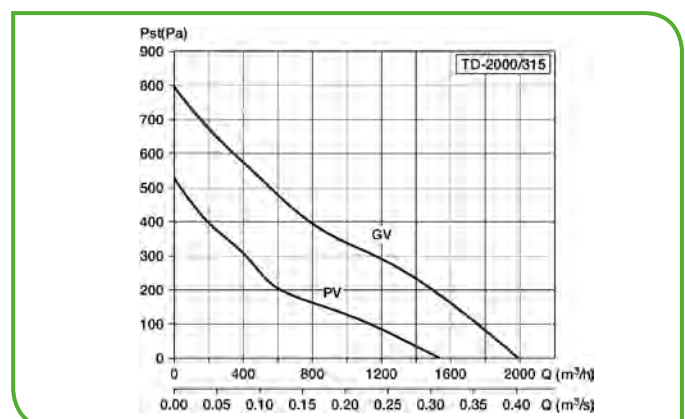
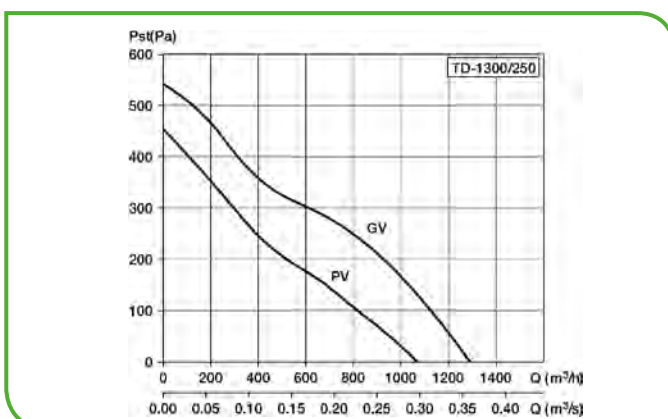
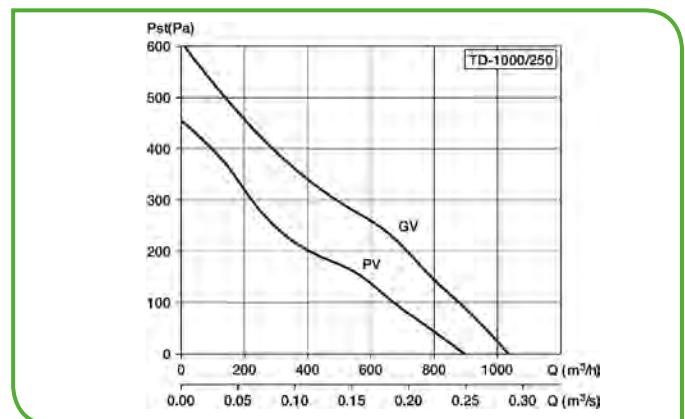
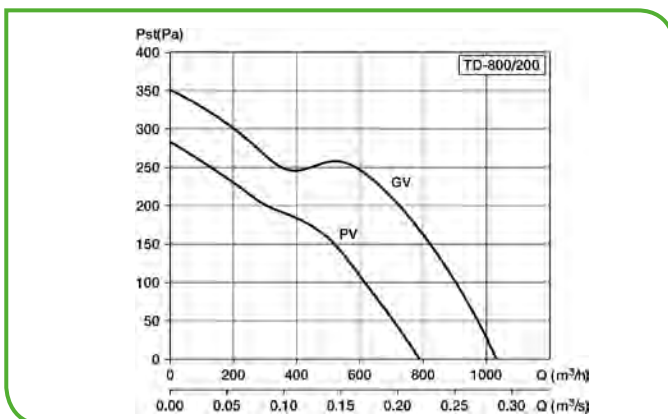
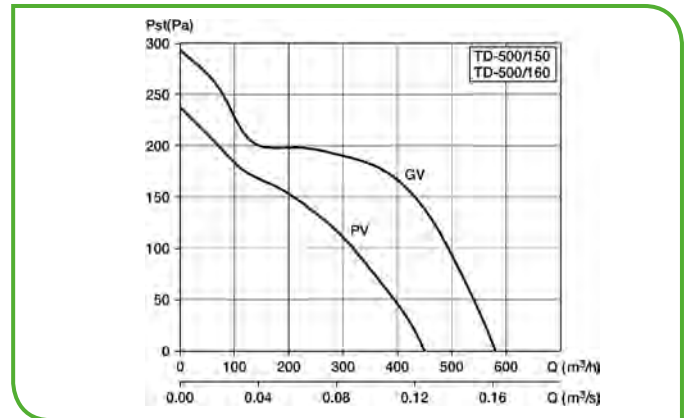
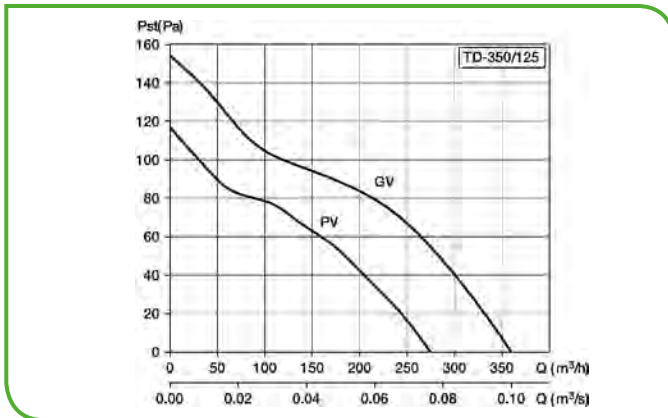
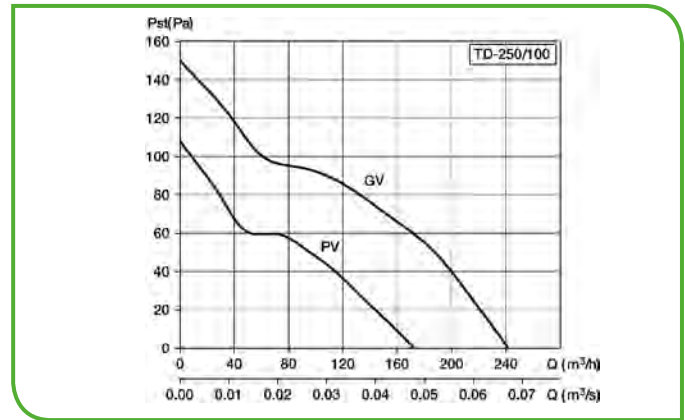
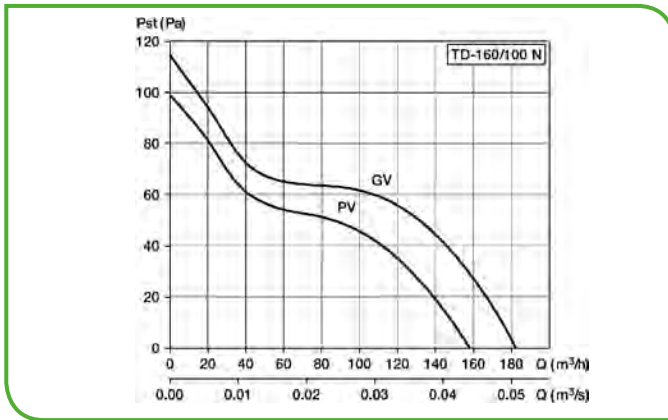

EXTRACTEURS DE CONDUITS CIRCULAIRES

Série TD MIXVENT

■ Courbes caractéristiques

- Q = Débit en m³/h et m³/s
- Pe = Pression statique en mm.c.d.a et Pa.
- Air sec normal à 20 °C et 760 mm.c.d. Hg.
- Essais réalisés en accord aux normes UNE 100-212 BS 848, Part 1; AMCA 210 - 85; ASHRAE 51-1985

GV = Grande Vitesse
PV = Petite Vitesse

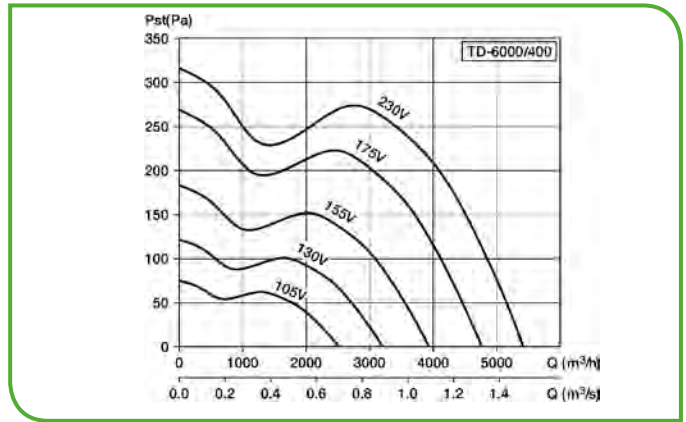
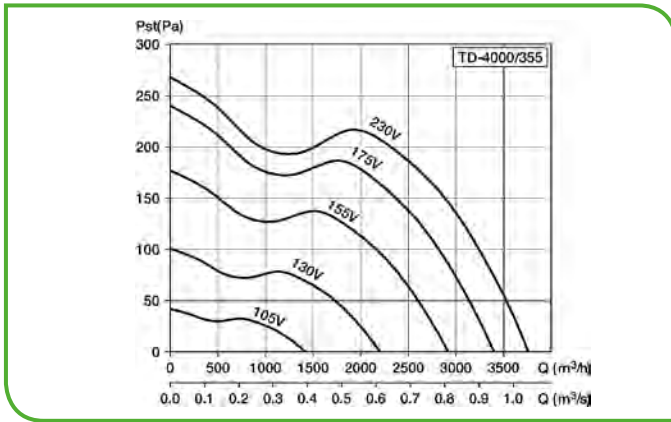

Série TD MIXVENT ECOWATT

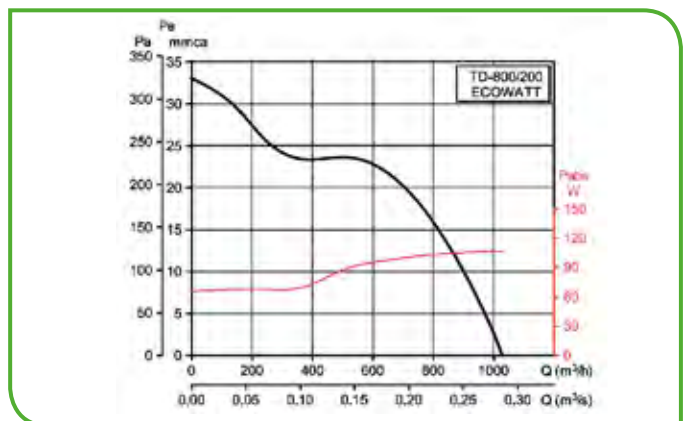
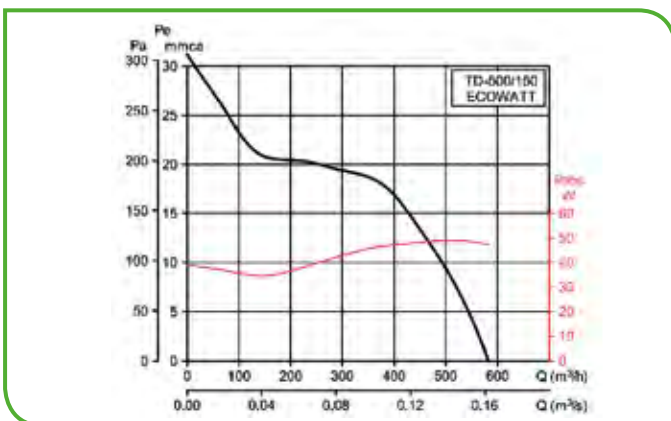
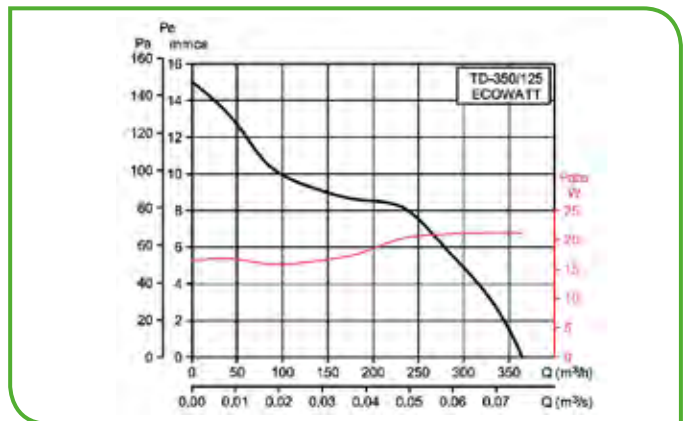
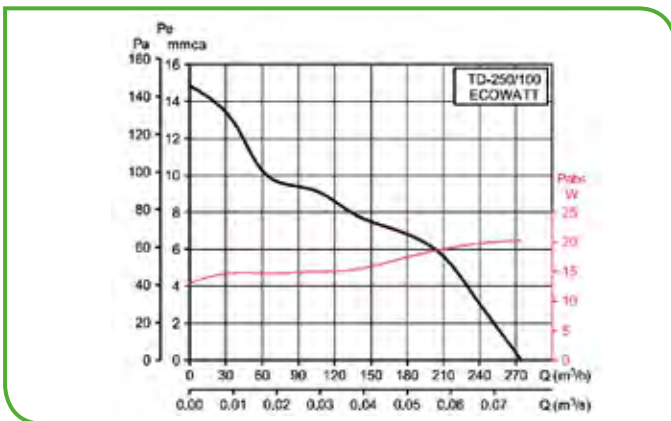
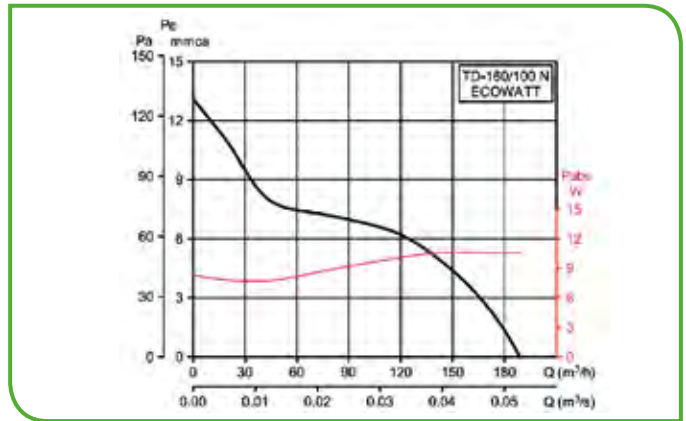

Tertiaire
Extracteurs de conduit

ACCESSOIRES POUR SERIE TD MIXVENT

■ Accessoires spécifiques



• Grilles de protection

Type	Référence	Code
TD 160/100N	MRJ 250	973 759
TD 250/100	MRJ 250	973 759
TD 350/125	MRJ 350	970 581
TD 500/150	MRJ 500/150	970 689
TD 500/160	MRJ 500/160	970 635
TD 800/200	MRJ 800	970 611
TD 1000/250	MRJ 1000	970 636
TD 1300/250	MRJ 1000	970 636
TD 2000/315	MRJ 2000	970 892
TD 4000/355	MRJ 4000	970 044
TD 6000/400	MRJ 6000	970 043



• Brides

Référence	Code
MBR 350	970 623
MBR 500/150	970 626
MBR 500/160	970 627
MBR 800	970 631
MBR 1000	970 633
MBR 1000	970 633



• Manchettes souples

Référence	Code
MSF 125	972 414
MSF 160	975 615
MSF 160	975 615
MSF 200	975 616
MSF 250	975 617
MSF 250	975 617
MSF 315	975 618
MSF 355	975 619
MSF 400	975 620

Tertiaire

Extracteurs de conduit



• Clapets anti-retour

Type	Référence	Code
TD 160/100N	MCA 250/100	973 845
TD 250/100	MCA 250/100	973 845
TD 350/125	MCA 350/125	970 676
TD 500/150	MCA 500/150	970 630
TD 500/160	MCA 500/160	970 655
TD 800/200	MCA 800/200	970 659
TD 1000/250	MCA 1000/250	970 634
TD 1300/250	MCA 1000/250	970 634
TD 2000/315	MCA 2000/315	973 848
TD 4000/355	MCA 4000/355	970 735
TD 6000/400	MCA 6000/400	970 096

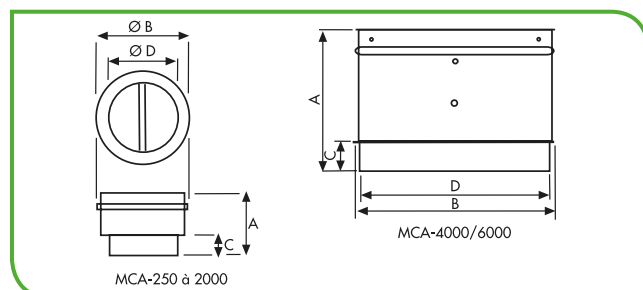

Type	A	Ø B	C	Ø D
MCA 250	107	111	31,5	94,5
MCA 350	107	136	31,5	119,5
MCA 500/150	121	163,5	35	147
MCA 500/160	121	173,5	35	157
MCA 800	131,5	214	35	197,5
MCA 1000	164	264,5	42	248
MCA 2000	205	330	50	312
MCA 4000	265	374	55	354
MCA 6000	307	419	65	399



• Raccordements rectangulaires

Type	Référence	Code
TD 160/100N	MAR 250	973 822
TD 250/100	MAR 250	973 822
TD 350/125	MAR 350	970 646
TD 500/150	MAR 500/150	970 643
TD 500/160	MAR 500/160	970 647
TD 800/200	MAR 800	970 641
TD 1000/250	MAR 1000	970 648
TD 1300/250	MAR 1000	970 648
TD 2000/315	MAR 2000	973 850

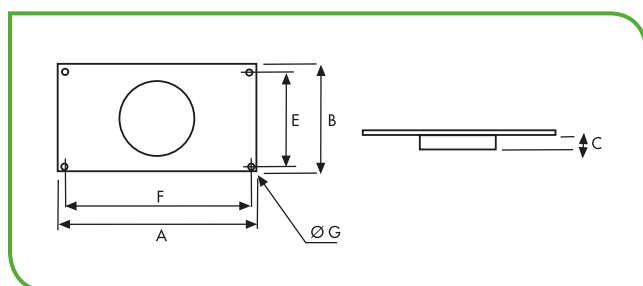

Type	A	B	C	D	F	Ø G	Conduit LxH
MAR 250	264	180	33,3	160	244	9	224 x 140
MAR 350	264	180	33,5	160	244	9	224 x 140
MAR 500/150	320	220	37	200	300	9	280 x 180
MAR 500/160	320	220	37	200	300	9	280 x 180
MAR 800	355	240	37	220	335	9	315 x 200
MAR 1000	440	290	42	270	420	9	400 x 250
MAR 2000	540	355	52	355	520	9	500 x 315

ACCESSOIRES POUR SERIE TD MIXVENT

■ Accessoires électriques *voir page 476*

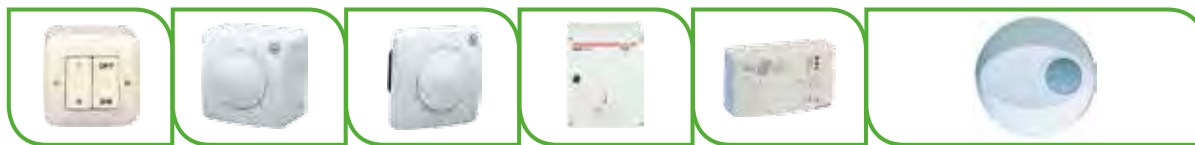

Type TD-MIXVENT	Commutateur 2 vitesses	Variateur électronique en saillie	Variateur électronique encastrable	Auto-transformateur monophasé	Hygromètre réglable	Détecteur de présence en saillie	Détecteur de présence encastrable
TD 160/1300	REGUL 2	REB 1N	REB 1NE	RMB 1,5	HYGRO 2	CPTA-S	CPTA-E
TD 2000	REGUL 2	REB 2,5N	REB 2,5NE	RMB 1,5	HYGRO 2	CPTA-S	CPTA-E
TD 4000	REGUL 2	REB 2,5N	REB 2,5NE	RMB 3,5		CPTA-S	CPTA-E
TD 6000		REB 5N		RMB 8		CPTA-S	CPTA-E

■ Caissons filtres - MFL



- Les caissons filtres MFL disposent d'une trappe d'accès facilitant ainsi le changement du filtre MFL
- Filtre efficacité G4 90%GRAV1

• Caisson filtre

Référence	Code
MFL 100	973 699
MFL 125	973 700
MFL 160	973 669
MFL 200	973 702
MFL 250	973 703
MFL 315	973 704
MFL 355	974 380
MFL 400	974 379

• Filtre de rechange

Référence	Code
MFR 100/125/160	973 705
MFR 100/125/160	973 705
MFR 100/125/160	973 705
MFR 200	973 707
MFR 250	973 708
MFR 315	973 709
MFR 355	976 000
MFR 400	976 000

• Dimensions

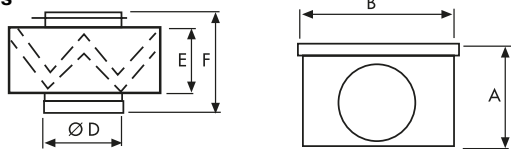

Type	A (mm)	B (mm)	Ø D(mm)	E (mm)	F (mm)
MFL 100	200	200	100	160	196
MFL 125	200	200	125	160	196
MFL 160	220	290	160	154	196
MFL 200	243	244	200	154	202
MFL 250	293	294	250	154	206
MFL 315	342	343	315	154	206
MFL 355	447	448	355	154	251
MFL 400	447	448	400	154	251

• Pertes de charge des filtres Δp (Pa)

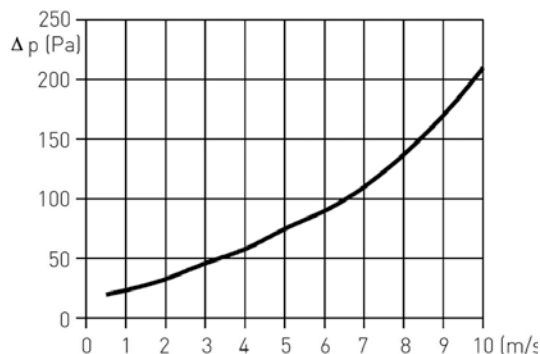

■ Batteries électriques - MBE

Schéma de connexions : voir www.unelvent.com



Batteries de chauffage à monter au soufflage des ventilateurs, équipées de résistances blindées (230 V/3 W cm²), d'un thermostat de sécurité automatique en série avec un thermostat de sécurité à réarmement manuel (RESET). Les résistances sont précablées pour être raccordées à un réseau monophasé (MBE-100, 125 et 160) ou triphasé (200, 250, 315, 355 et 400)

Le circuit de protection est alimenté dans tous les cas en monophasé 230 V.

– Boîtier de raccordement IP 43.

– Vitesse d'air minimum : 1,5 m/s.

Pour faciliter leur utilisation, les batteries peuvent être fournies avec un régulateur Pulser ou TTC qui modulera la puissance de chauffe de la batterie en fonction de la température désirée dans le local à chauffer.

ACCESSOIRES POUR SERIE TD MIXVENT

EXEMPLE DE SELECTION

DONNEES :

- débit souhaité : 700 m³/h (Q)
- Température minimum d'air entrant : 5 °C
- Température souhaitée de l'air soufflé : 27 °C

PUISSANCE DE CHAUFFE NECESSAIRE :

$$P = Q \times 0,36 \times \Delta T$$

$$= 700 \times 0,36 \times 22$$

$$= 5544 \text{ W}$$

CHOIX DE LA BATTERIE :

Soit : MBE 200/50T
Soit : MBE 250/60T

Le choix final se fera en fonction de :

- Pertes de charge totales sur l'installation
- Niveau sonore désiré
- Espace disponible

Type MIXVENT-TD	Référence de batterie	Code	Puissance de la batterie (W)	Tension d'alimentation des résistances (V)	Débit d'air minimum (m ³ /h)	Type de régulateur (option)
TD 250/100	MBE 100/04B	683 693	400	1/230 mono	60	PULSER
TD 350/125	MBE 125/12B	683 694	1200	1/230 mono	90	PULSER
TD 500/160	MBE 160/21B	683 668	2100	1/230 mono	150	PULSER
TD 800/200	MBE 200/50T	683 696	5000	2/400 tri	230	PULSER
TD 1000/250	MBE 250/60T	683 697	6000	2/400 tri	360	PULSER
TD 1300/250	MBE 250/60T	683 697	6000	2/400 tri	360	PULSER
TD 2000/315	MBE 315/90T	683 698	9000	3/400 tri	570	TTC 2000
TD 4000/355	MBE 355/120T	681 000	12000	3/400 tri	720	TTC 2000
TD 6000/400	MBE 400/120T	681 001	12000	3/400 tri	910	TTC 2000

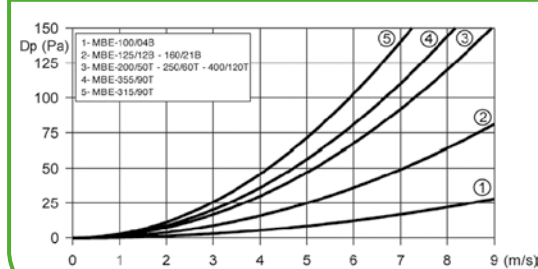
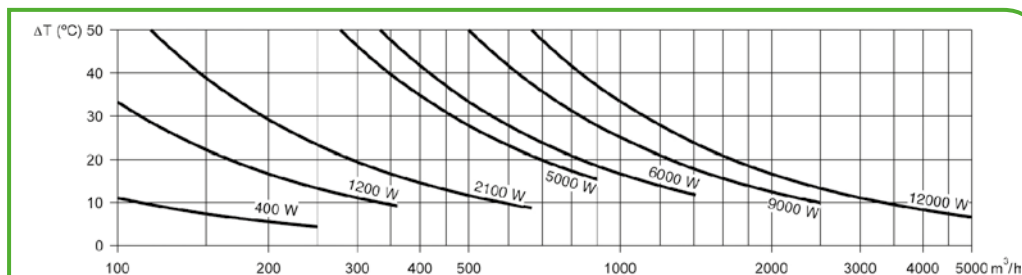

Dimensions (mm)

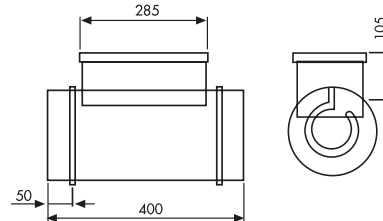

Exemple d'installation



Accessoires électriques de commande des batteries électriques MBE



Régulateur TTC 2000 703 712

Régulateur électronique pour batterie électrique de chauffage triphasé d'une puissance de 16,5 kW. Le TTC-2000 s'installe dans une armoire électrique, connecté à une sonde de température placée dans le local à chauffer ou dans un conduit d'air. Puissance disponible 50 kW.

Sonde TG R530 703 979

Sonde de température s'installant dans le local à chauffer. Température d'utilisation : 0-30°C - IP 20. S'utilise pour actionner les régulateurs de type TTC-2000.

DEPRESSOSTAT 40 à 300 Pa 711 959

Organe de sécurité empêchant la mise sous tension de la batterie en l'absence de débit d'air



Régulateur PULSER 705 322

Régulateur électronique pour batterie monophasée. En fonction de la température, le régulateur actionne la batterie afin de maintenir la température désirée du local.



Sonde TG K330 703 978

Sonde de température s'installant dans un conduit. Température d'utilisation : 0-30°C - IP 20. S'utilise pour actionner les régulateurs de type TTC-2000.



TEMPO MCR1 710 018

Temporisation à l'arrêt du ventilateur. Refroidissement de la batterie en cas de coupure de l'alimentation (post-ventilation)