

FA00465M4A

## PX81R



IT	Italiano
EN	English
FR	Français
RU	Русский

www.came.com

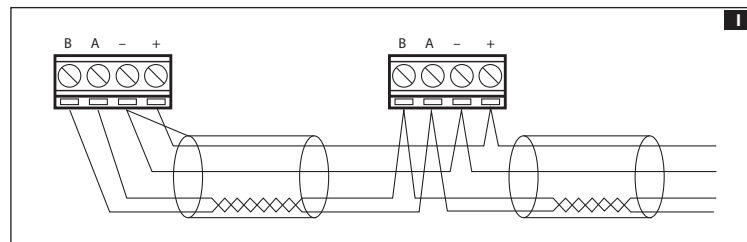
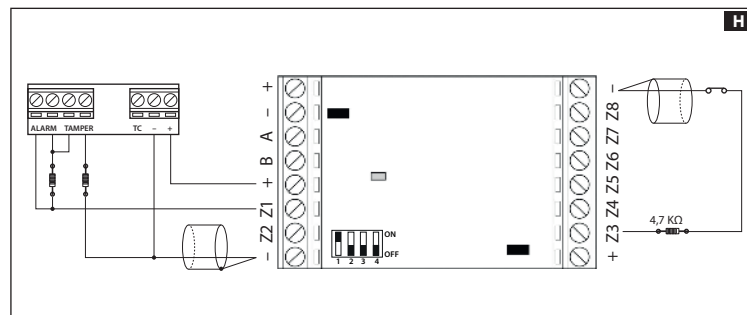
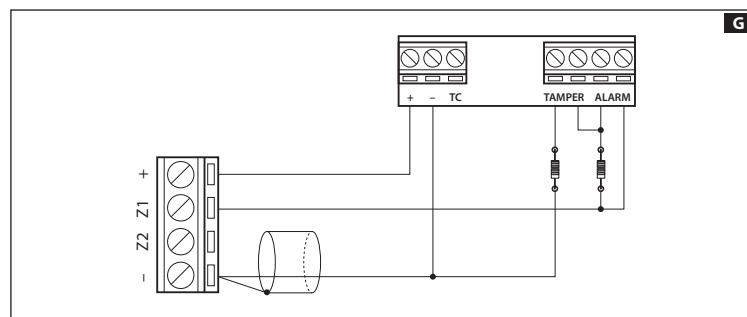
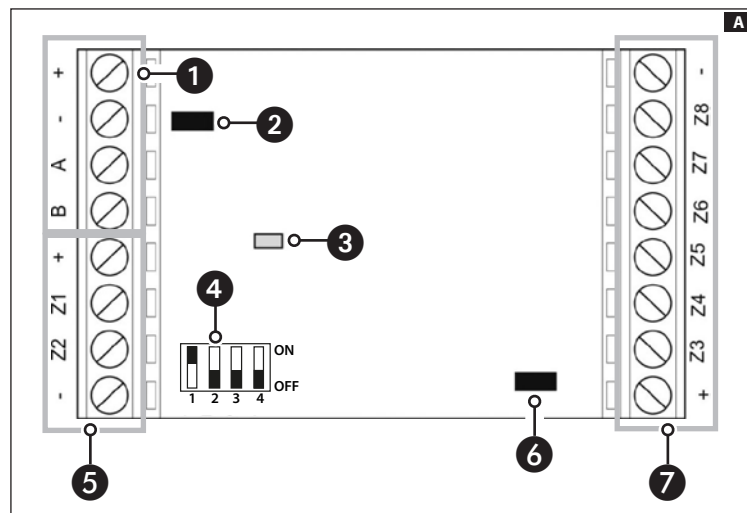
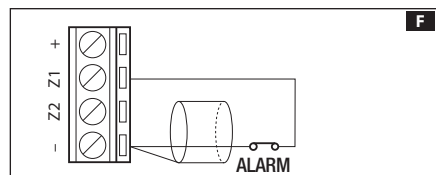
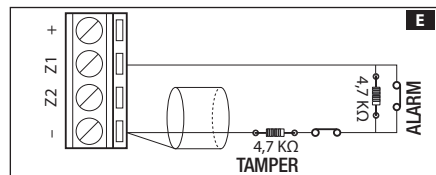
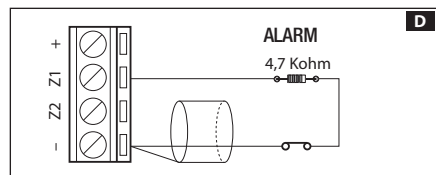
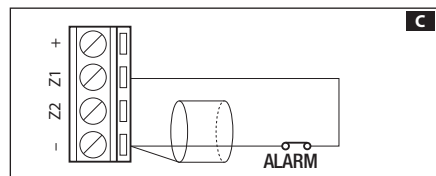
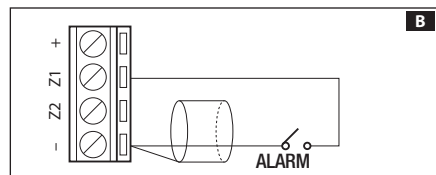

## ITALIANO

### Avvertenze generali

**⚠** Importanti istruzioni per la sicurezza delle persone: **LEGGERE ATTENTAMENTE!**

- L'installazione, la programmazione, la messa in servizio e la manutenzione devono essere effettuate da personale qualificato ed esperto e nel pieno rispetto delle normative vigenti.
- Indossare indumenti e calzature antistatiche nel caso di intervento sulla scheda elettronica.
- Conservare queste avvertenze.
- Togliere sempre l'alimentazione elettrica durante le operazioni di pulizia o di manutenzione
- Il prodotto deve essere destinato solo all'uso per il quale è stato espressamente studiato. Ogni altro uso è da considerarsi pericoloso.
- Il costruttore non può comunque essere considerato responsabile per eventuali danni derivanti da usi impropri, erronei ed irragionevoli.

### Descrizione

Modulo di espansione 8 ingressi, singolarmente programmabili, e collegamento bus RS485 a 4 fili. Completo di contenitore plastico.

### Descrizione Scheda

- 1 Morsetteria bus RS-485 per il collegamento di tastiere, moduli remoti e inseritori **I**.
- 2 Rimuovendo questo jumper si toglie la tensione al morsetto + delle morsettiere **5** e **7**.
- 3 Led rosso, presenza traffico dati sulla linea.
- 4 Dip-switch per impostazione indirizzo del modulo (vedi "Configurazione indirizzo modulo").
- 5 7 Morsetteria per il collegamento degli ingressi (vedi "Esempi di collegamento ingressi").
- 6 Rimuovere il jumper se il modulo viene installato con la scatola opzionale EBTAM.

### Esempi di collegamento ingressi

- Normalmente aperto NO.
- Normalmente chiuso NC.
- Singolo bilanciamento SB.
- Doppio bilanciamento DB.
- Contaimpulsivi (o inerziale) CI.
- Sensore in doppio bilanciamento DB.
- Sensore in DB e contatto magnetico in SB.

### Dati tecnici

Tipo	PX81R
Alimentazione (V DC)	12÷15
Assorbimento massimo (mA)	40
Temperatura di esercizio (°C)	-10÷40
Grado di protezione (IP)	30
Dimensioni (mm)	85,5x60x21
Conformità normativa: EN50131-3, Grado2, Classe ambientale II	

### Configurazione indirizzo modulo

ON / OFF	Indirizzo modulo	Ingressi PXC48	Ingressi PXC96	Ingressi PXC200
0	0	Non valido	Non valido	Non valido
1*	1*	9..16	9..16	9..16
2	2	17..24	17..24	17..24
3	3		25..32	25..32
4	4		33..40	33..40
5	5			41..48
6	6			49..56
7	7			57..64
8	8			65..72
9	9			73..80
10	10			81..88
11	11			89..96
12	12			97..104
13	13			105..112
14	14			113..120
15	15			121..128

\* L'indirizzo può essere usato alternativamente all'espansione locale PX81.

☞ La modifica dell'indirizzo tramite lo spostamento dei dip-switch, ha effetto solo dopo che il modulo viene disalimentato e rialimentato.

Il prodotto è conforme alle direttive di riferimento vigenti.

Dismissione e smaltimento. Non disperdere nell'ambiente l'imballaggio e il dispositivo alla fine del ciclo di vita, ma smaltirli seguendo le norme vigenti nel paese di utilizzo del prodotto. I componenti riciclabili riportano simbolo e sigla del materiale.

I DATI E LE INFORMAZIONI INDICATE IN QUESTO MANUALE SONO DA RITENERSI SUSCETTIBILI DI MODIFICA IN QUALSIASI MOMENTO E SENZA OBBLIGO DI PREAVVISO. LE MISURE, SE NON DIVERSAMENTE INDICATO, SONO IN MILLIMETRI.

## ENGLISH

### General warnings

⚠ Important personal safety instructions: READ CAREFULLY!

- Installation, programming, commissioning and maintenance must only be performed by qualified and experienced personnel in compliance with applicable regulations.
- Wear antistatic shoes and clothing if working on the control board.
- Keep hold of these warnings.
- Always disconnect the power supply during cleaning or maintenance.
- This product should only be used for the purpose for which it was explicitly designed. Any other use is considered dangerous.
- The manufacturer declines all liability for any damage as a result of improper, incorrect or unreasonable use.

### Description

Expansion module with 8 inputs, each individually programmable, and 4-wire RS485 bus connection. Complete with plastic container.

### Board Description

- 1 RS-485 bus terminal block for connecting keypads, remote modules and readers **1**.
- 2 Removing this jumper disconnects power to the terminal + the terminal blocks **5** and **7**.
- 3 Red LED, data traffic presence on the line.
- 4 Dip switch for setting the module address (see "Module address configuration").
- 5 **7** Terminal block for connecting the inputs "Examples of input connection").
- 6 Remove the jumper if the module is installed using the optional EBTAM box.

### Examples of input connection

- B** Normally open NO.
- C** Normally closed NC.
- D** Single balancing SB.
- E** Double balancing DB.
- F** Pulse count (or inertial) PC.
- G** Double balancing sensor DB.
- H** DB sensor and SB magnetic contact.

### Technical data

Type	PX8IR
Power supply (V DC)	12 to 15
Maximum current draw (mA)	40
Operating temperature (°C)	-10 to 40
Protection rating (IP)	30
Dimensions (mm)	85.5x60x21
Regulatory compliance: EN 50131-3, Grade 2, Environmental Class II	

### Module address configuration

ON OFF	Module address	PXC48 inputs	PXC96 inputs	PXC200 inputs
	0	Not valid	Not valid	Not valid
	1*	9..16	9..16	9..16
	2	17..24	17..24	17..24
	3		25..32	25..32
	4		33..40	33..40
	5			41..48
	6			49..56
	7			57..64
	8			65..72
	9			73..80
	10			81..88
	11			89..96
	12			97..104
	13			105..112
	14			113..120
	15			121..128

\* The address can be used as an alternative to the PC&I local expansion.

☞ Changing the address by moving the dip switches only takes effect after power is disconnected and reconnected to the module.

The product complies with the applicable reference directives.

Dismantling and disposal. Dispose of the packaging and the device properly at the end of its life cycle, according to the regulations in force in the country where the product is used. The recyclable components bear the symbol and code for the material. THE DATA AND INFORMATION PROVIDED IN THIS MANUAL ARE SUBJECT TO CHANGE AT ANY TIME WITHOUT PRIOR NOTICE. MEASUREMENTS, UNLESS OTHERWISE INDICATED, ARE IN MILLIMETRES.

## FRANÇAIS

### Instructions générales

⚠ Instructions importantes pour la sécurité des personnes : À LIRE ATTENTIVEMENT !

- L'installation, la programmation, la mise en service et l'entretien doivent être effectués par du personnel qualifié et dans le plein respect des normes en vigueur.
- Porter des vêtements et des chaussures antistatiques avant d'intervenir sur la carte électronique.
- Conserver ces instructions.
- Toujours couper le courant électrique durant les opérations de nettoyage ou d'entretien.
- Ce produit ne devra être destiné qu'à l'utilisation pour laquelle il a été expressément conçu.
- Toute autre utilisation est à considérer comme dangereuse.
- Le fabricant décline toute responsabilité en cas d'éventuels dommages provoqués par des utilisations impropres, incorrectes et déraisonnables.

### Description

Module d'expansion 8 entrées, programmables individuellement, et connexion bus RS485 à 4 fils. Doté d'un boîtier en plastique.

### Description de la carte

- 1 Bornier bus RS-485 pour la connexion de claviers, modules à distance et lecteurs **1**.
- 2 L'élimination de ce cavalier met hors tension la borne + des borniers **5** et **7**.
- 3 Voyant rouge, présence trafic de données sur la ligne.
- 4 Micro-interrupteurs pour configuration de l'adresse du module (voir « Configuration adresse module »).
- 5 **7** Bornier de connexion des entrées (voir « Exemples de connexion des entrées »).
- 6 Enlever le cavalier si le module est installé avec le boîtier en option EBTAM.

### Exemples de connexion des entrées

- B** Normalement ouvert NO.
- C** Normalement fermé NF.
- D** Simple équilibrage SE.
- E** Double équilibrage DE.
- F** Compteur d'impulsions (ou à inertie) CI.
- G** Capteur en double équilibrage DE.
- H** Capteur en DE et contact magnétique en SE.

### Données techniques

Type	PX8IR
Alimentation (VDC)	12-15
Absorption maximum (mA)	40
Température de fonctionnement (°C)	-10 à 40
Degré de protection (IP)	30
Dimensions (mm)	85,5x60x21

Type	PX8IR
Conformité normes : EN50131-3, Degré 2, Classe environnementale II	

### Configuration adresse module

ON OFF	Adresse module	Entrées PXC48	Entrées PXC96	Entrées PXC200
	0	Non valide	Non valide	Non valide
	1*	9..16	9..16	9..16
	2	17..24	17..24	17..24
	3		25..32	25..32
	4		33..40	33..40
	5			41..48
	6			49..56
	7			57..64
	8			65..72
	9			73..80
	10			81..88
	11			89..96
	12			97..104
	13			105..112
	14			113..120
	15			121..128

\* L'adresse peut être utilisée à la place de l'expansion locale PX8I.

☞ La modification de l'adresse par déplacement des micro-interrupteurs n'est effective qu'après avoir désalimenté et alimenté à nouveau le module.

Le produit est conforme aux directives de référence en vigueur.

Mise au rebut et élimination. Ne pas jeter l'emballage et le dispositif dans la nature au terme du cycle de vie de ce dernier, mais les éliminer selon les normes en vigueur dans le pays où le produit est utilisé. Le symbole et le sigle du matériau figurent sur les composants recyclables.

LES DONNÉES ET LES INFORMATIONS CONTENUES DANS CE MANUEL SONT SUSCEPTIBLES DE SUBIR DES MODIFICATIONS À TOUT MOMENT ET SANS AUCUN PRÉAVIS. LES DIMENSIONS SONT EXPRIMÉES EN MILLIMÈTRES, SAUF INDICATION CONTRAIRE.

## РУССКИЙ

### Общие правила безопасности

⚠ Важные правила техники безопасности: ПРОЧИТАЙТЕ ВНИМАТЕЛЬНО! • Монтаж, программирование, ввод в эксплуатацию и техническое обслуживание должны производиться квалифицированным и опытным персоналом в полном соответствии с требованиями действующих норм безопасности. • Используйте антистатическую одежду и обувь при работе с электроникой. • Храните данные инструкции. • Всегда отключайте электропитание перед выполнением работ по чистке или техническому обслуживанию системы. • Изделие должно использоваться исключительно по назначению. Любое другое применение рассматривается как опасное. • Фирма-изготовитель снимает с себя всякую ответственность за ущерб, нанесенный неправильным, ошибочным или небрежным использованием изделия.

### Описание

Модуль расширения для 8 отдельно программируемых входов с четырехжильным подключением шины RS485. Изделие укомплектовано пластмассовым корпусом.

### Описание платы

- 1 Клемная колодка шины RS-485 для подключения кнопочных панелей, удаленных модулей и считывателей **1**.
- 2 При снятии этой перемычки прекращается подача напряжения на контакт "+" колодки **5** и **7**.
- 3 Красный индикатор обмена данными на линии.
- 4 DIP-переключатели для настройки адреса модуля (см. "Настройка адреса модуля").
- 5 **7** Клемные колодки для подключения входов (см. "Примеры подключения входов").
- 6 Уберите перемычку, если модуль устанавливается в корпус EBTAM (опция).

### Варианты подключения входов

- B** Нормально-открытые (Н.О.)
- C** Нормально-закрытые (Н.З.)
- D** Простое симметрирование SB.
- E** Двойное симметрирование DB.
- F** Подсчет импульсов (или инерционный) CI.
- G** Извещатель с двойным симметрированием DB.
- H** Извещатель с двойным симметрированием DB и магнитным контактом с простым симметрированием.

### Технические характеристики

Модель	PX8IR
Напряжение электропитания (=В)	12-15
Максимальное потребление (mA)	40
Диапазон рабочих температур (°C)	-10—+40
Класс защиты (IP)	30

Модель	PX8IR
Габаритные размеры (мм)	85,5x60x21
Соответствует стандарту EN 50131-3 (класс 2), класс опасности для окружающей среды II.	

### Настройка адреса модуля

ON OFF	Адрес модуля	Входы PXC48	Входы PXC96	Входы PXC200
	0	Недействителен	Недействителен	Недействителен
	1*	9..16	9..16	9..16
	2	17..24	17..24	17..24
	3		25..32	25..32
	4		33..40	33..40
	5			41..48
	6			49..56
	7			57..64
	8			65..72
	9			73..80
	10			81..88
	11			89..96
	12			97..104
	13			105..112
	14			113..120
	15			121..128

\* Адрес может быть использован вместо локального расширения PX8I.

☞ Изменение адреса с помощью DIP-переключателей станет действительным только после отключения и повторной подачи электропитания на модуль.

Изделие соответствует требованиям действующих нормативов.

Утилизация. Не выбрасывайте упаковку и устройство в окружающую среду. Утилизируйте их в соответствии с требованиями законодательства, действующего в стране установки. Компоненты, пригодные для повторного использования, отмечены специальным символом с обозначением материала.

КОМПАНИЯ SAME S.P.A. СОХРАНЯЕТ ЗА СОБОЙ ПРАВО НА ИЗМЕНЕНИЕ СОДЕРЖАЩЕЙСЯ В ЭТОЙ ИНСТРУКЦИИ ИНФОРМАЦИИ В ЛЮБОЕ ВРЕМЯ И БЕЗ ПРЕДВАРИТЕЛЬНОГО УВЕДОМЛЕНИЯ. ВСЕ РАЗМЕРЫ ПРИВЕДЕНЫ В ММ, ЕСЛИ НЕ УКАЗАНО ИНОЕ.