

en Harmony biometric key switch - GDPR compliant
fr Bouton biométrique Harmony - Conforme à la RGPD
de Biometrischer Schalter Harmony - RGPD-konform

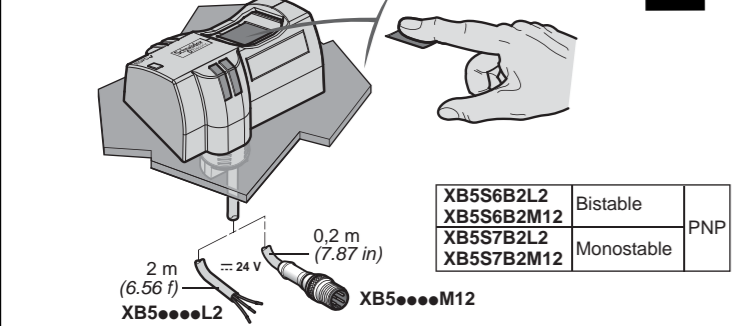

XB5S6B2L2	Bistable	PNP
XB5S6B2M12		
XB5S7B2L2	Monostable	
XB5S7B2M12		

2m (6.56 ft) cable, 0.2m (7.87 in) cable, 24V power source, XB5S6B2L2, XB5S7B2L2

RGPD additional documentations:
 - Security Insurance Plan

<https://www.se.com/en/download/>

click on the link

⚠ DANGER / DANGER / GEFÄHR

HAZARD OF ELECTRIC SHOCK, EXPLOSION OR ARC FLASH
 - Disconnect all power before servicing equipment. Failure to follow these instructions will result in death or serious injury.

RISQUE D'ELECTROCUTION, D'EXPLOSION OU D'ARC ELECTRIQUE
 - Coupez l'alimentation avant de travailler sur cet appareil. Le non-respect de ces instructions provoquera la mort ou des blessures graves.

STROMSCHLAG-, EXPLOSIONS- ODER LICHTBOGENGEFAHR
 - Vor dem Arbeiten an dem Gerät dessen Stromversorgung abschalten. Die Nichtbeachtung dieser Anweisungen führt zu Tod oder schwerer Körperverletzung.

Electrical equipment should be installed, operated, serviced, and maintained only by qualified personnel. No responsibility is assumed by Schneider Electric for any consequences arising out of the use of this material.

Les équipements électriques doivent être installés, exploités et entretenus par un personnel qualifié. Schneider Electric n'assume aucune responsabilité des conséquences éventuelles découlant de l'utilisation de cette documentation.

Elektrische Geräte dürfen nur von Fachpersonal installiert, betrieben, gewartet und instand gesetzt werden. Schneider Electric haftet nicht für Schäden, die aufgrund der Verwendung dieses Materials entstehen.

How to position your finger correctly on the sensor for the capture
Bon positionnement du doigt sur le capteur pour la capture
Finger richtig auf den Sensor zwecks Erfassung setzen

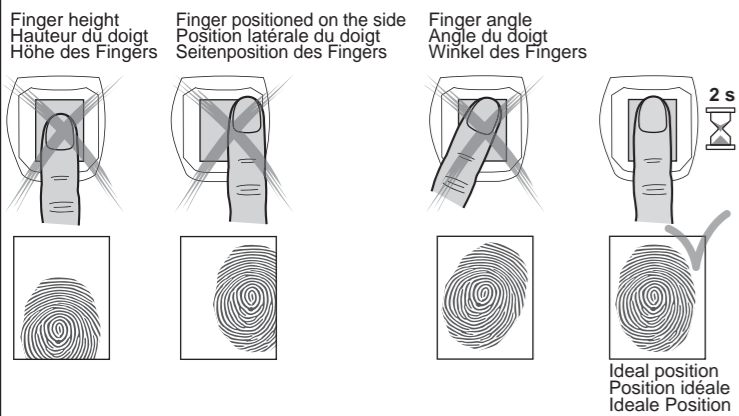

en Storage capacity: 200 fingerprints
 Recommendations to ensure optimum fingerprint recognition:
 - Save in this priority order: index finger, thumb and then middle finger
 - Record one finger of each hand.

fr Capacité de la mémoire : 200 empreintes
 Conseils pour optimiser la reconnaissance des empreintes :
 - Enregistrer en priorité l'index, le pouce puis le majeur
 - Enregistrer un doigt de chaque main.

de Speicherkapazität: 200 Abdrücke
 Ratschläge für eine optimierte Erkennung der Fingerabdrücke:
 - Zunächst den Zeigefinger, dann den Daumen und anschließend den Mittelfinger speichern
 - Jeweils einen Finger einer Hand speichern.

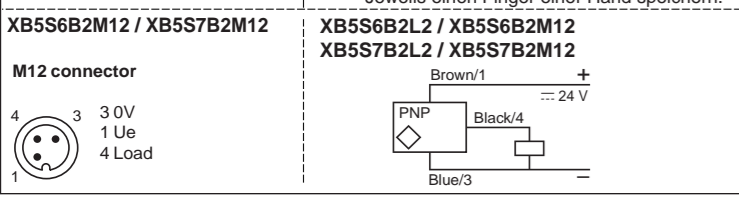

Key / Légende / Legende

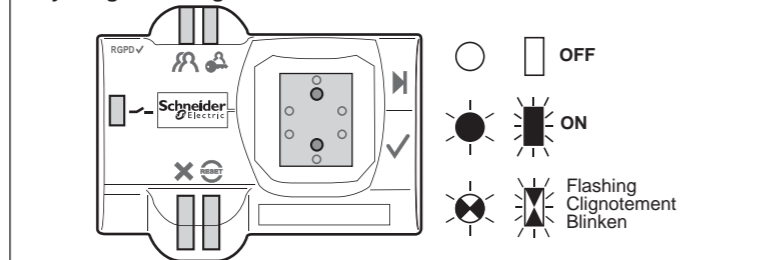

Administrator (orange LED): the individual (finger) responsible for managing the content of the memory (saving, deletion). There may be several administrators. The administrator finger is inoperative on the output status.

Administrateur (LED orange) : personne (doigt) responsable de la gestion du contenu de la mémoire (enregistrement, effacement). Il peut y avoir plusieurs administrateurs, le doigt administrateur n'a pas d'action sur l'état de la sortie.

Administrator (orange LED): Person (Finger), die für das Management des Speicherinhalts verantwortlich ist (Speichern, Löschen). Es kann mehrere Administratoren geben. Der Finger des Administrators hat keine Wirkung auf den Zustand am Ausgang.

Operator (orange LED): the individual (finger) recorded by an administrator, and who can act on the output status.

Opérateur (LED orange) : personne (doigt) enregistrée par un administrateur qui a une action sur l'état de la sortie.

Bediener (orange LED): Person (Finger), die von einem Administrator gespeichert wurde und eine Wirkung auf den Zustand am Ausgang hat.

Error Detected (red LED): flashes if the finger is not recognized, or an unsuccessful memory save or if the memory is full.

Erreur (LED rouge) : Clignote si doigt non reconnu, défaut d'enregistrement ou mémoire pleine.

Fehler (rote LED): Blinkt, wenn der Finger nicht erkannt wurde, Speicherfehler oder Speicher voll.

Reset (red LED): this function can be accessed by the administrator to delete the whole or part of the records.

Reset (LED rouge) : Fonction accessible par l'administrateur pour effacer partiellement ou totalement les enregistrements.

Reset (rote LED): Funktion, auf die der Administrator Zugang hat, um den Speicher teilweise oder vollständig zu löschen.

Upper touchpad (upper blue led) to browse the drop-down menu
 - Only available in administrator session.

Zone tactile haute (led bleue haute) permettant la navigation dans le menu déroulant
 - Uniquement accessible en session administrateur.

Berührungsempfindliche Zone oben (Obere blaue LED), um im Drop-down-Menü zu navigieren - Nur in Administrator-Sitzung zugänglich.

Lower touchpad (lower blue led) to confirm the selection or exit the drop-down menu
 - Only available in administrator session.

Zone tactile basse (led bleue basse) permettant la validation de la sélection ou la sortie du menu déroulant. Uniquement accessible en session administrateur.

Berührungsempfindliche Zone unten (Untere blaue LED), um die Auswahl zu bestätigen oder das Drop-down-Menü zu verlassen - Nur in Administrator-Sitzung zugänglich.

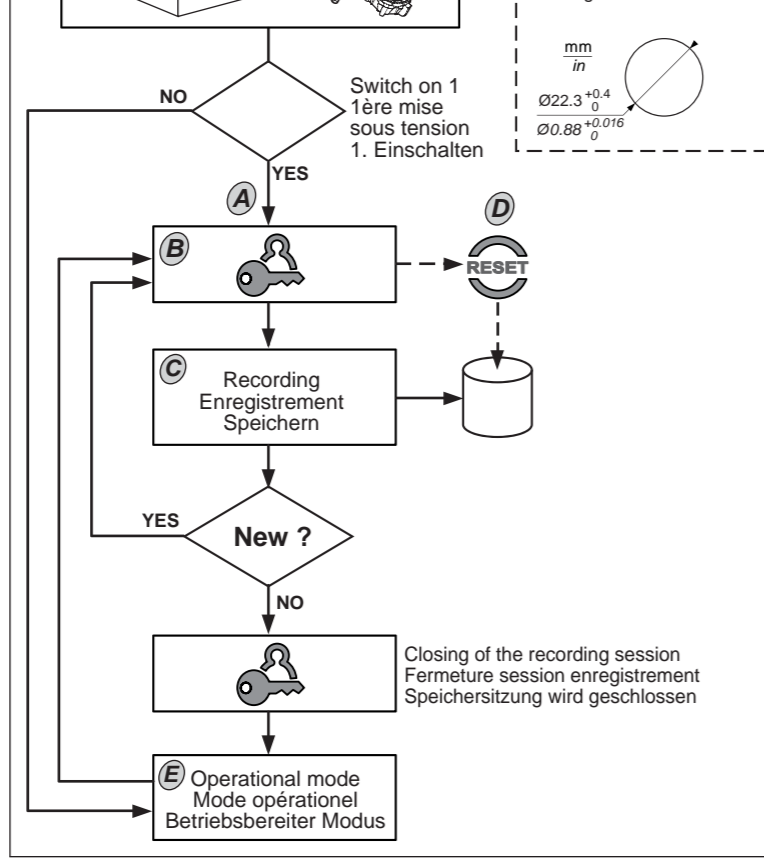

en **Precautions**
 Cleaning: the viewing port must be wiped regularly, using a dry cloth. Do not use any liquids containing acids, alcohol, or abrasive materials.
 Use: protect the product from direct sunlight, to avoid glare and sensor saturation.
 If the system is locked because the Administrator is absent, contact the Schneider Electric Technical Support team.

fr **Précautions d'emploi**
Nettoyage : la fenêtre doit être régulièrement essuyée avec un chiffon sec. Ne pas utiliser des liquides à base d'acides, d'alcool ou des matériaux abrasifs.
Utilisation : Protéger le produit du plein soleil pour éviter l'éblouissement et la saturation du capteur.
 En cas de blocage par absence d'Administrateur, contacter le support technique de Schneider Electric.

de **Vorsichtsmaßnahmen**
Reinigung: Das Fenster muss regelmäßig mit einem trockenen Tuch gereinigt werden. Keine säure- oder alkoholhaltigen Flüssigkeiten oder Scheuermittel verwenden.
Verwendung: Das Produkt vor Sonnenstrahlen schützen, um der Sensor nicht geblendet oder überlastet wird.
 Wenn das System bei Anwesenheit des Administrators blockiert ist, wenden Sie sich bitte an die Technische Unterstützung von Schneider Electric.

This product is an apparatus of class B, group 1, for EMC, as per standard CISPR 11.

de **Vorsichtsmaßnahmen**
Reinigung: Das Fenster muss regelmäßig mit einem trockenen Tuch gereinigt werden. Keine säure- oder alkoholhaltigen Flüssigkeiten oder Scheuermittel verwenden.
Verwendung: Das Produkt vor Sonnenstrahlen schützen, um der Sensor nicht geblendet oder überlastet wird.
 Wenn das System bei Anwesenheit des Administrators blockiert ist, wenden Sie sich bitte an die Technische Unterstützung von Schneider Electric.

de **Vorsichtsmaßnahmen**
Reinigung: Das Fenster muss regelmäßig mit einem trockenen Tuch gereinigt werden. Keine säure- oder alkoholhaltigen Flüssigkeiten oder Scheuermittel verwenden.
Verwendung: Das Produkt vor Sonnenstrahlen schützen, um der Sensor nicht geblendet oder überlastet wird.
 Wenn das System bei Anwesenheit des Administrators blockiert ist, wenden Sie sich bitte an die Technische Unterstützung von Schneider Electric.

! **No action for 30 seconds returns the product to operational mode E.**
Sans action pendant 30 secondes le produit revient à son mode opérationnel E.
Wenn innerhalb von 30 Sekunden keine Aktion erfolgt, kehrt das Produkt wieder zu seinem Betriebsmodus E zurück.

A **First startup; initial status (memory is empty)**
Première mise en service; état initial (mémoire vide)
Erste Inbetriebnahme; Ausgangszustand (leerer Speicher)

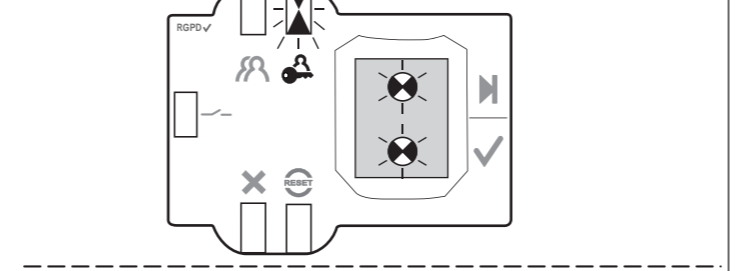

Enlistment of the 1st Enrôlement du 1er Registrierung des 1.

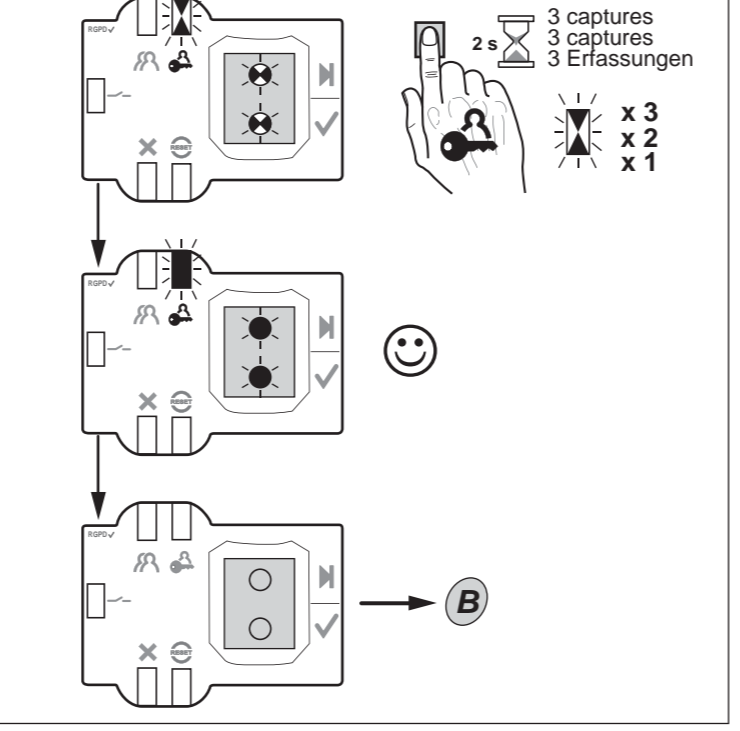

B **Drop-down menu / Menu déroulant / Dropdown-Menü**
Opening of session / Ouverture session / Sitzung öffnen

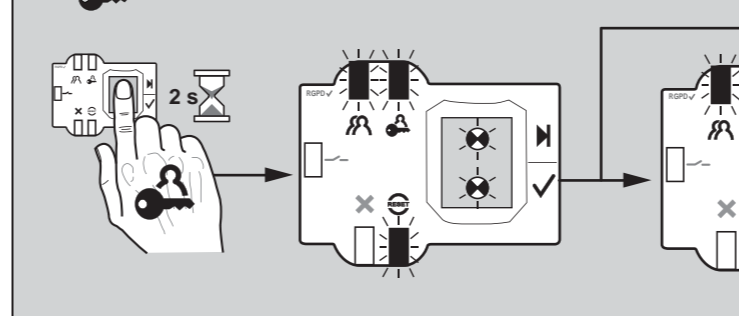

C **C1** **Recording Enregistrement Speichern**

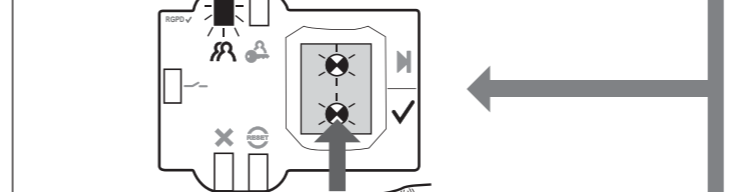

D **RESET Reset / Effacement / Reset**

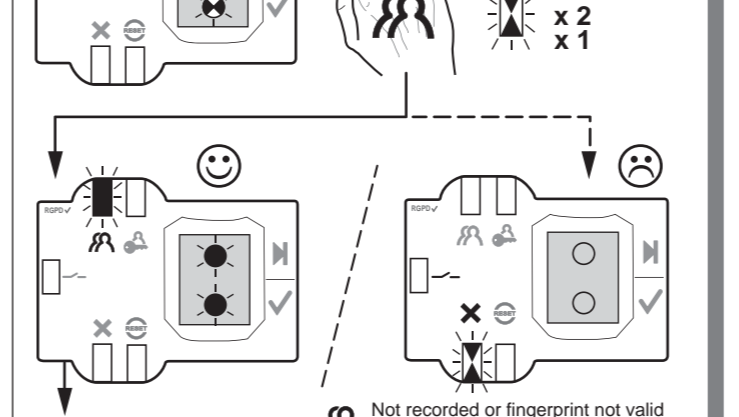

C2 **Recording Enregistrement Speichern**

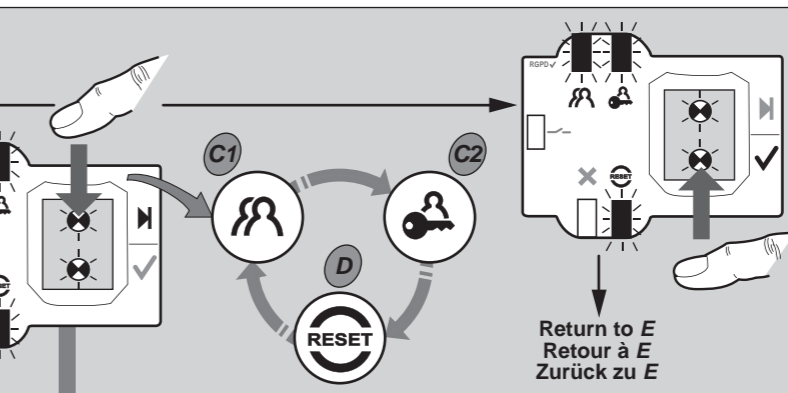
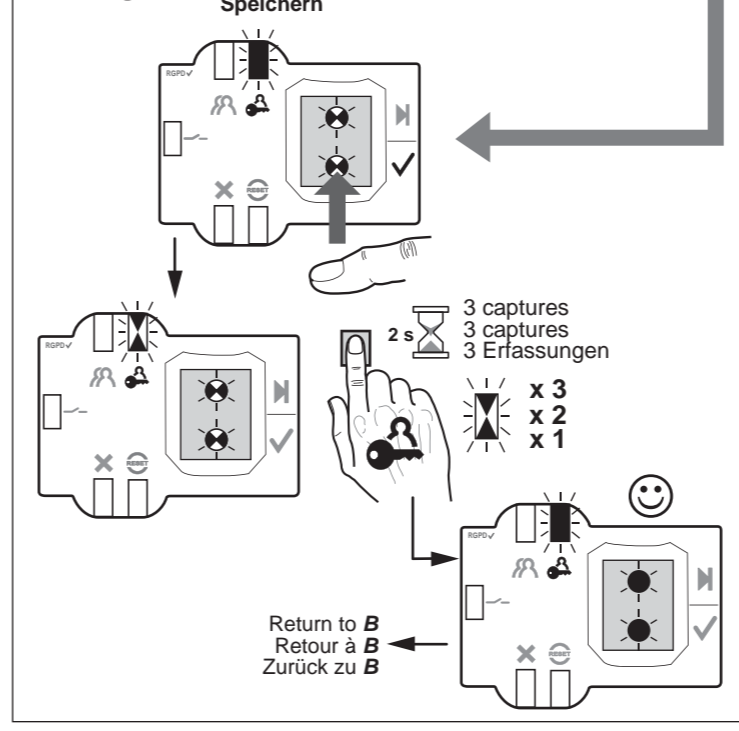

D1 **Partial deletion Effacement partiel Teilweises Löschen**



D2 **Total reset / Effacement total / Totales Reset**

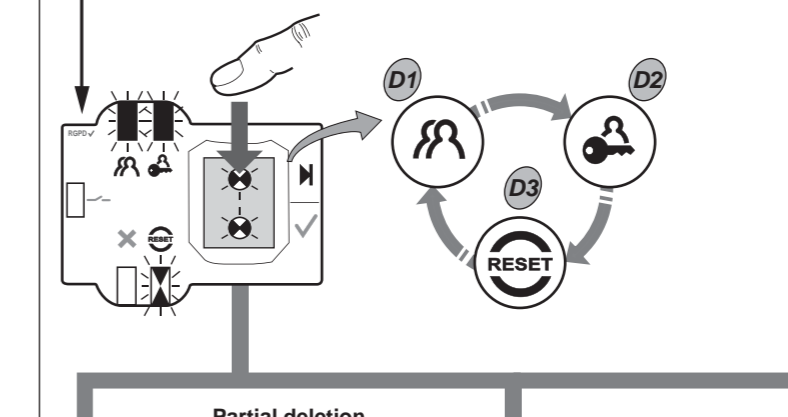

D3 **Total reset / Effacement total / Totales Reset**

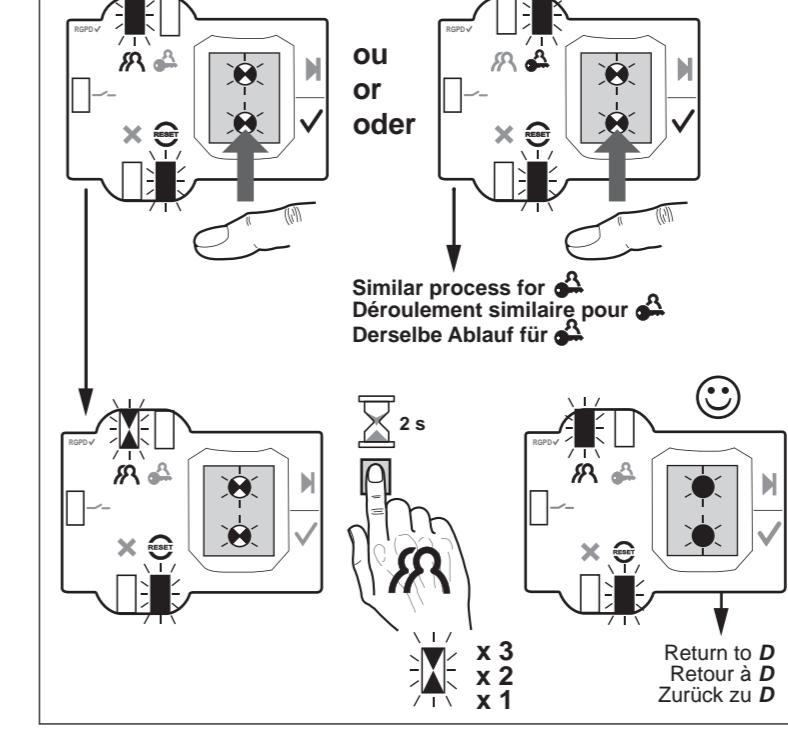

E **Operational mode Mode opérationnel Betriebsbereiter Modus**

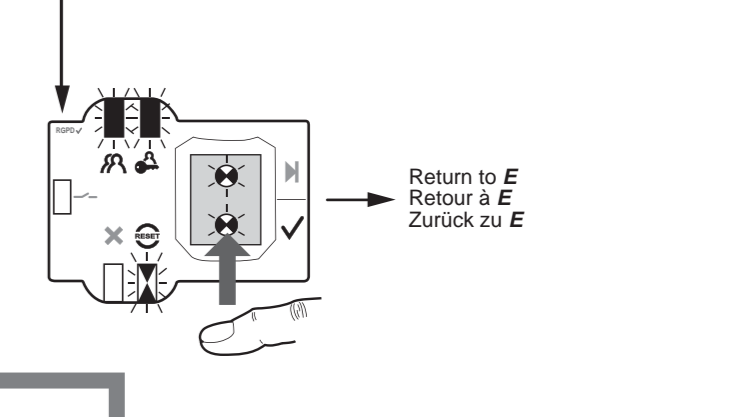
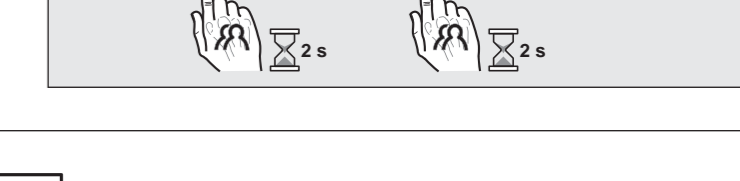
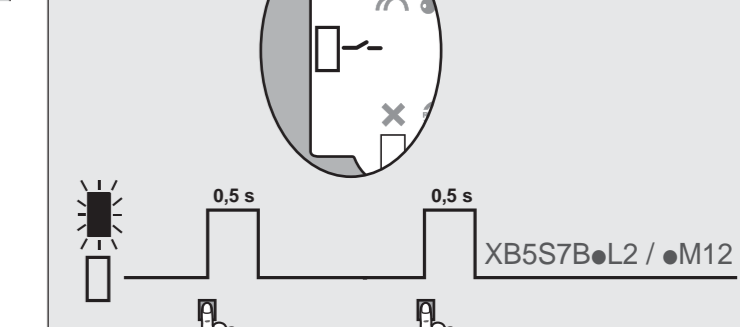
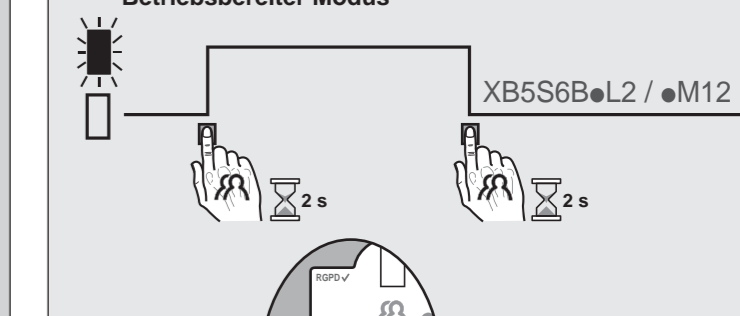

Initial status A Etat initial A Ausgangszustand A

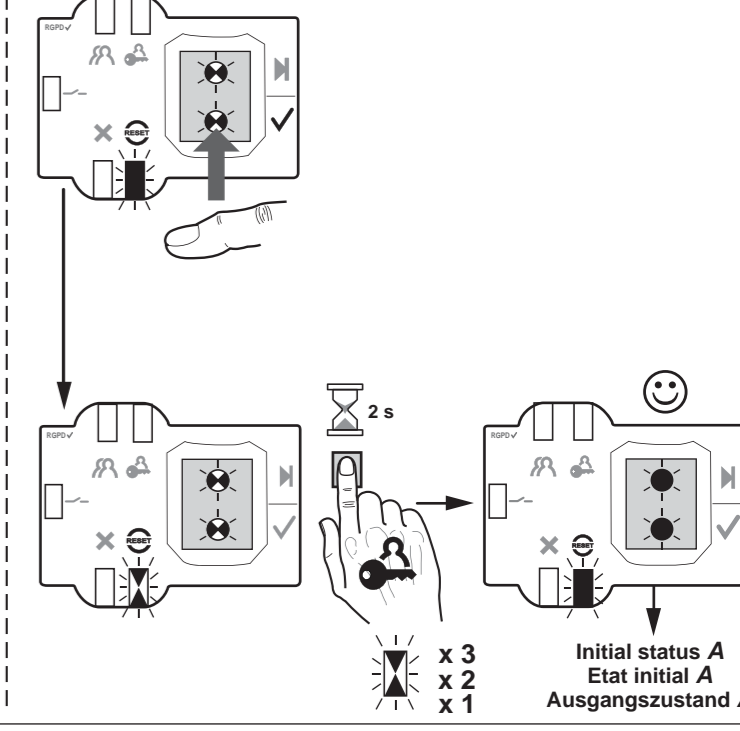

- es** Botón biométrico Harmony - Compatible con RGPD
- it** Pulsante biometrico Harmony - Compatibile con RGPD
- pt** Botão biométrico Harmony - Compatível com RGPD

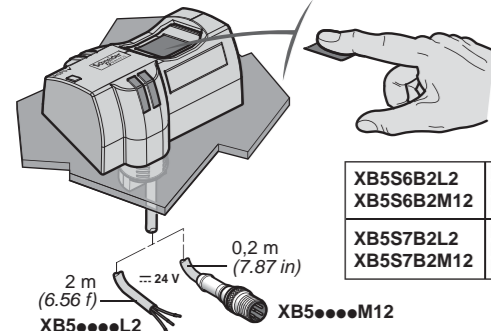

XB5S6B2L2 XB5S6B2M12	Biestable Bistabile Bi-estável	PNP
XB5S7B2L2 XB5S7B2M12	Monostable Monostabile Mono-estável	

RGPD additional documentations:
- Security Insurance Plan

<https://www.se.com/en/download/>

click on the link

PELIGRO / PERICOLO / PERIGO

RIESGO DE ELECTRO-CUCION, EXPLOSION O ARCO ELECTRICO
- Desconecte toda alimentación antes de realizar el servicio.
Si no se respetan estas instrucciones, se producirán graves daños corporales o la muerte.

RISCHIO DI SCOSSA ELETTRICA, DI ESPLOSIONE O DI OFTALMIA DA FLASH
- Scollegare l'apparecchio dalla presa di corrente prima di qualsiasi intervento.
La mancata osservanza di questa istruzione comporta gravi rischi per la vita e l'incolumità personale.

RISCO DE CHOQUE ELECTRICO, EXPLOSAO OU FAISCA
- Desligue a alimentação antes de trabalhar neste aparelho.
O não respeito destas instruções causará a morte ou lesões graves.

es Sólo el personal de servicio cualificado podrá instalar, utilizar, reparar y mantener el equipo eléctrico. Schneider Electric no asume las responsabilidades que pudieran surgir como consecuencia de la utilización de este material.

it Le apparecchiature elettriche devono essere installate, usate e riparate solo da personale qualificato. Schneider Electric non assume nessuna responsabilità per qualunque conseguenza derivante dall'uso di questo materiale.

pt O equipamento eléctrico só deve ser instalado, utilizado e reparado por técnicos especializados. A Schneider Electric não assume qualquer responsabilidade por quaisquer consequências decorrentes da utilização deste material.

Cómo posicionar el dedo correctamente en el lector para la captura
Posizione corretta del dito sul sensore per la cattura
Como posicionar correctamente o seu dedo no sensor para a captura

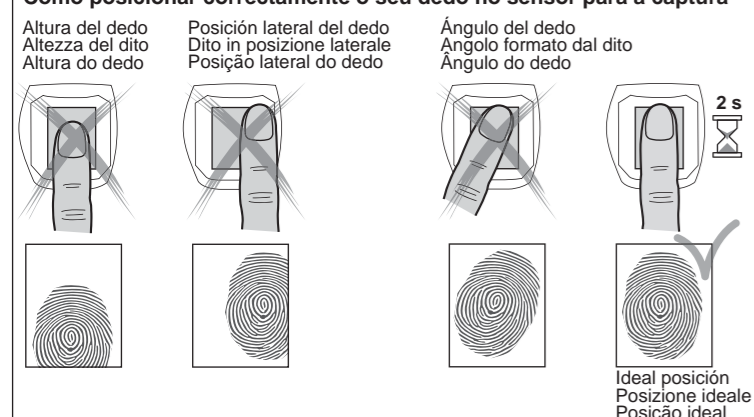

es Capacidad de la memoria: 200 huellas. Recomendaciones para optimizar el reconocimiento de huellas:
- Guardar preferiblemente el índice, el pulgar y el mayor,
- Guardar un dedo de cada mano.

it Capacità della memoria: 200 impronte. Consigli per ottimizzare il riconoscimento delle impronte:
- Registrare in priorità l'indice, poi il pollice e il medio,
- Registrare un dito di ogni mano.

pt Capacidade da memória: 200 impressões digitais. Conselhos para otimizar o reconhecimento das impressões digitais:
- Registrar, em prioridade, o indicador, o polegar e maior,
- Registrar um dedo de cada mão.

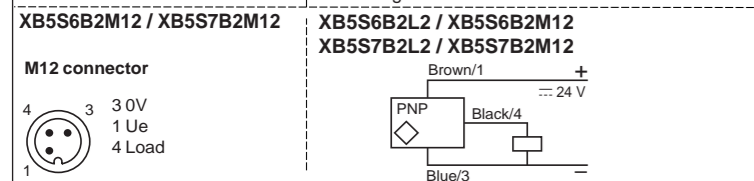

Leyendas / Legenda / Legenda

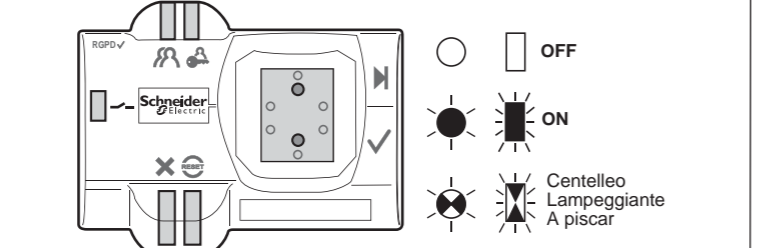

Administrador (LED naranja): persona (dedo) responsable de la gestión del contenido de la memoria (guardado, borrado). Puede haber varios administradores, el dedo administrador no tiene acción sobre el estado de la salida.

Amministratore (LED arancia): la persona (dito) responsabile della gestione del contenuto della memoria (registrazione, cancellazione). Ci può essere più di un amministratore, il dito dell'amministratore non ha alcun effetto sullo stato dell'uscita.

Administrador (LED laranja): pessoa (dedo) responsável pela gestão do conteúdo da memória (registo, eliminação). Podem existir vários administradores, o dedo administrador não tem qualquer ação no estado da saída.

Operador (LED naranja): persona (dedo) guardado par un administrador que tiene una acción sobre el estado de la salida.

Operatore (LED arancia): la persona (dito) registrata da un amministratore che ha un effetto sullo stato dell'uscita.

Operador (LED laranja): pessoa (dedo) registada por um administrador que tem uma ação sobre o estado da saída.

Error (LED roja): Parpadea si no se reconoce el dedo, fracasa el guardado o la memoria está llena.

Errore (LED rosso): Lampeggia se il dito non viene riconosciuto, difetto di registrazione o memoria satura.

Erro (LED vermelho): pisca se o dedo não é reconhecido, defeito de registo ou memória cheia.

Reset (LED roja): Función accesible por el administrador para borrar parcial o totalmente las huellas guardadas.

Reset (LED rosso): Funzione accessibile da parte dell'amministratore per cancellare parzialmente o completamente le registrazioni.

Reset (LED vermelho): função acessível pelo administrador para eliminar, parcial ou totalmente, os registos.

Zona táctil alta (led azul alta): que permite navegar en el menú emergente. - Únicamente accesible en sesión administrador.

Zona tattile alta (led blu alto): che permette la navigazione nel menu scorrevole - Unicamente accessibile in sessione amministratore.

Zona táctil alta (led azul alta): que permite navegar no menu pendente. - Unicamente acessível em sessão administrador.

Zona táctil baja (led azul baja): que permite validar la selección o salir del menú emergente. - Unicamente accesible en sesión administrador.

Zona tattile bassa (led blu basso): che permette la convalida della selezione o l'uscita dal menu scorrevole - Unicamente accessibile in sessione amministratore.

Zona táctil baixa (led azul baixa): que permite validar a seleção ou sair do menu pendente - Unicamente acessível em sessão administrador.

Estado de salida (verde): (encendida = On, apagada = Off).
Stato uscita (verde): (accesa = On, spenta = Off).
Estado de saída (verde): (ligada = On, desligada = Off).

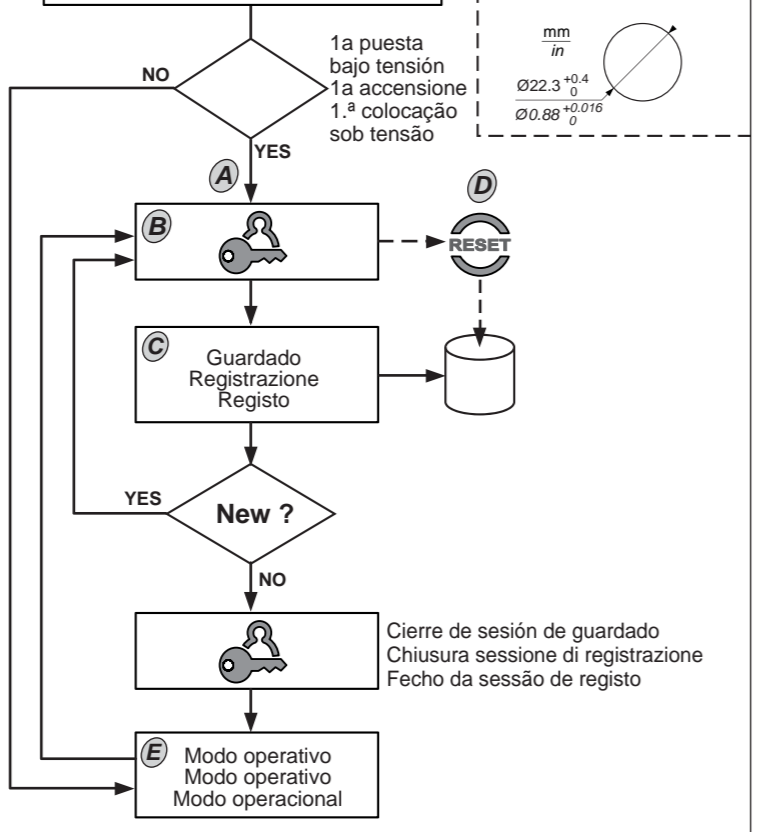
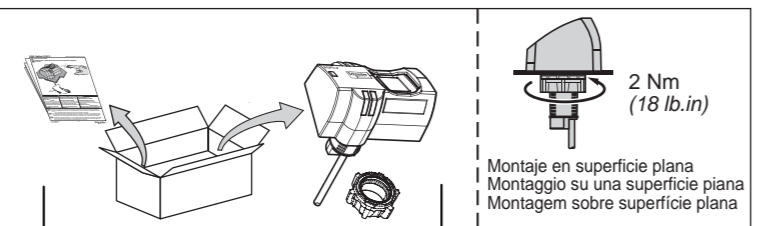

es **Precauciones de utilización**
Limpieza: la ventana debe limpiarse regularmente con un paño seco. No utilizar líquidos a base de ácidos, de alcohol o materiales abrasivos.
Utilización: proteger el producto del pleno sol para evitar el encandilamiento y la saturación del lector.
En caso de bloqueo por ausencia de Administrador, contactar el soporte técnico de Schneider Electric.

Este producto es un aparato de clase B grupo 1 para la CEM según la norma CISPR 11

it **Precauzioni d'uso**
Pulizia: la finestra deve essere regolarmente pulita con uno straccio asciutto. Non utilizzare liquidi a base di acidi, di alcol o prodotti abrasivi.
Utilizzo: Proteggere il prodotto dalla luce diretta del sole per evitare l'abbagliamento e la saturazione del sensore.
In caso di blocco per assenza dell'amministratore, contattare il supporto tecnico di Schneider Electric.

Questo prodotto è un apparecchio di classe B gruppo 1 per la CEM secondo la norma CISPR 11.

pt **Precações de utilização**
Limpeza: a janela deve ser regularmente limpa com um pano seco. Não utilizar líquidos a base de ácido, de álcool ou de materiais abrasivos.
Utilização: proteger o produto da luz solar directa para evitar encandear e saturar o sensor.
No caso de bloqueio por ausência de Administrador, contactar o suporte técnico de Schneider Electric.

Este produto é um aparelho de classe B, grupo 1, para a CEM, segundo a norma CISPR 11.

! Sin acción durante 30 segundos el producto regresa al modo operativo E.
Senza alcuna azione per 30 secondi, il prodotto ritorna al modo operativo E.
Sem acção durante 30 segundos o produto regressa ao modo operacional E.

A Primera puesta en marcha; estado inicial (memoria vacía) / Prima accensione; stato iniziale (memoria vuota) / Primeira entrada em serviço; estado inicial (memória vazia)

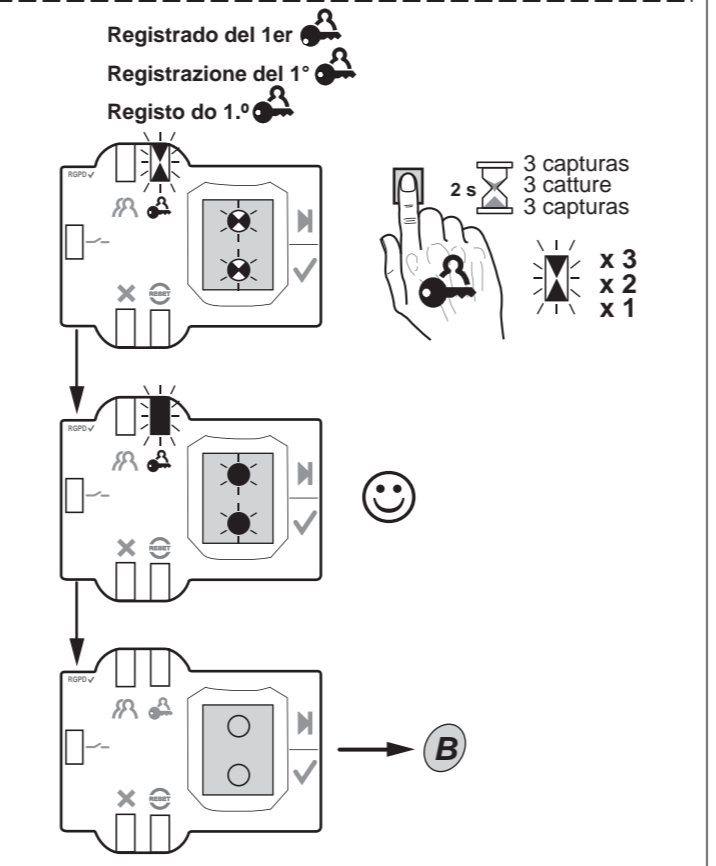
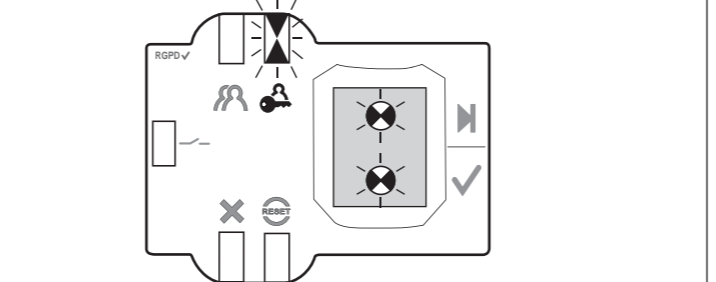

B Menú emergente / Menu scorrevole / Menu pendente

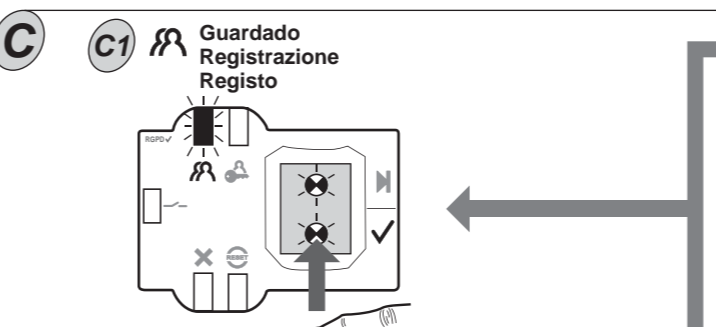
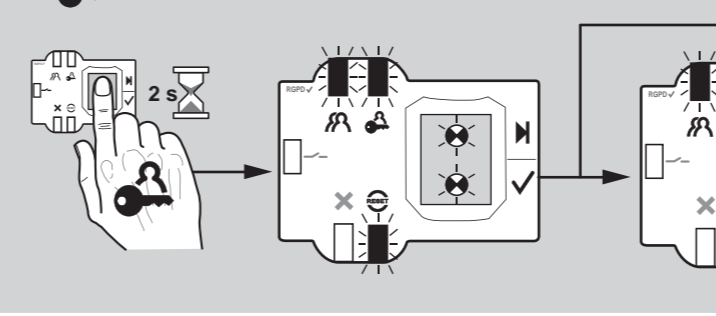

D Reset / Reset / Reset

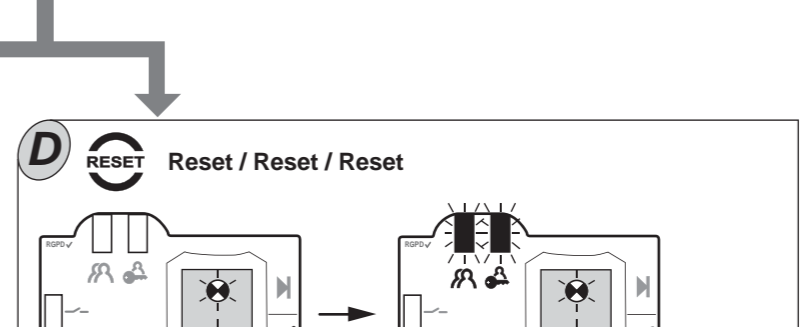
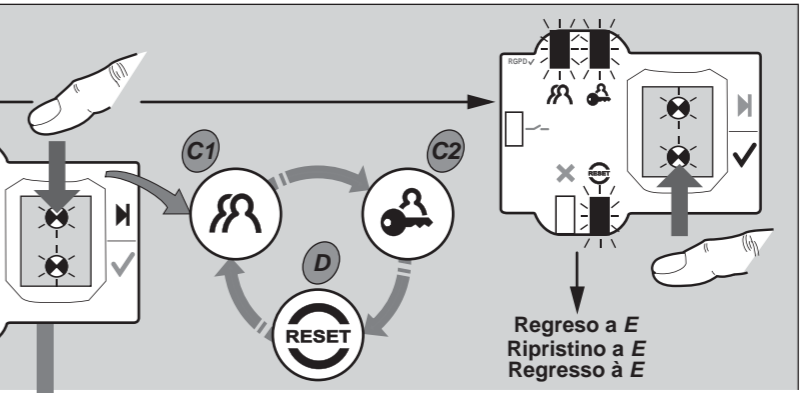
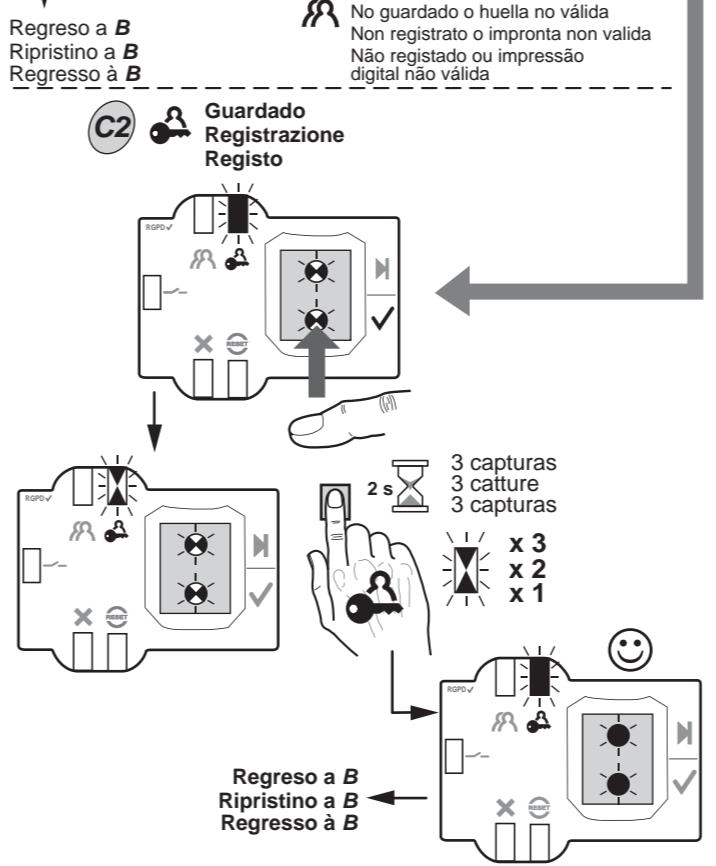
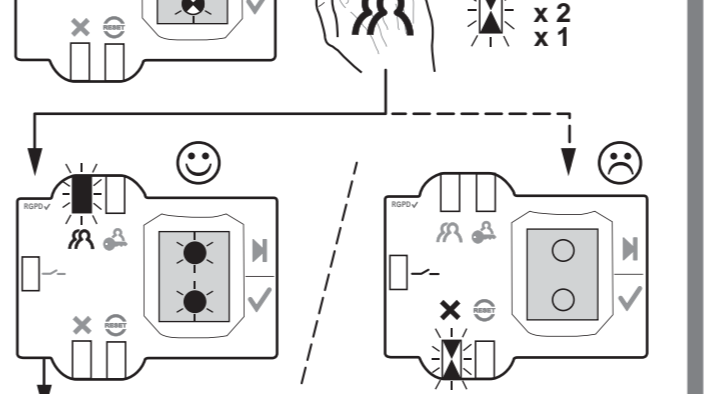

D1 Borrado parcial / Cancellazione parziale / Eliminação parcial

D2 Borrado parcial / Cancellazione parziale / Eliminação parcial

D3 Reset total / Reset totale / Reset total

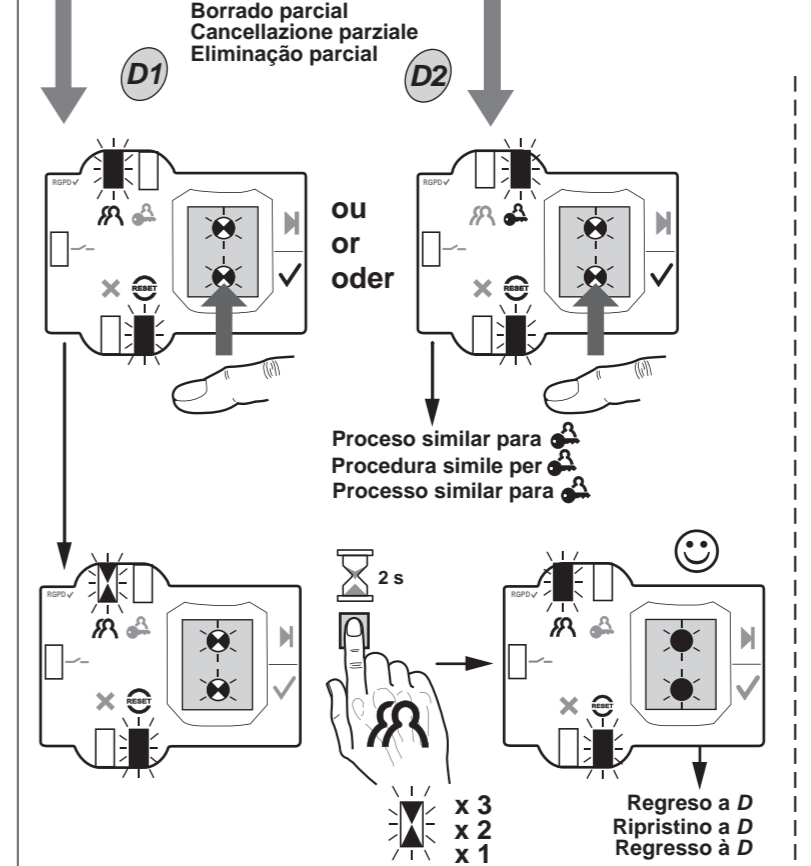
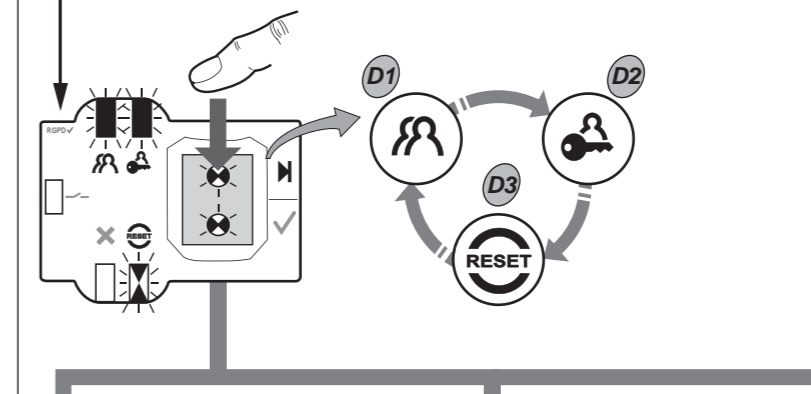

E Modo operativo / Modo operativo / Modo operacional

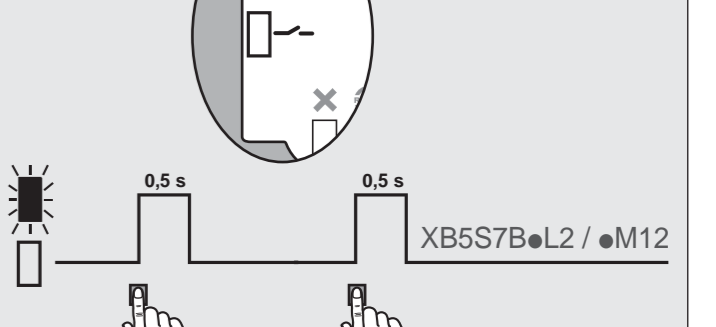
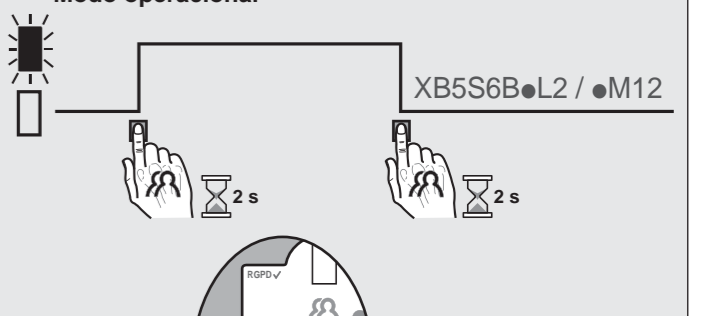

E Estado inicial A / Stato iniziale A / Estado inicial A

