



BUS PRO 2

Ed. 12 - 2011

Type : NAI-212 + NAO-401 + NPS-18

CB BUSPRO 2

Ed. 12 - 2011

Type : NAI-212

Guide d'installation et d'utilisation
Manuale d'installazione e uso
Instrucciones de uso e instalación
Guia de instalação e de utilização
Installation and user guide
Installatie en Gebruiksaanwijzing
Installation und Bedienungsanleitung



Fig. 1

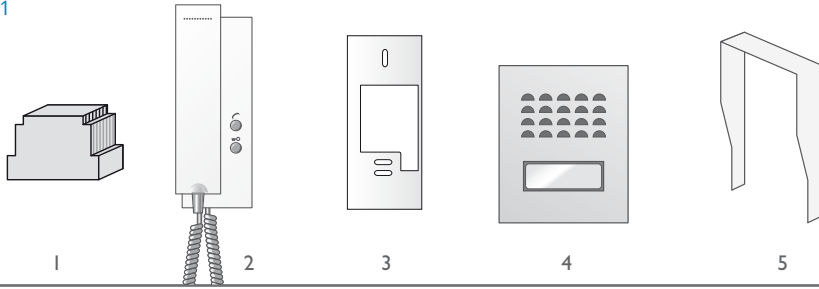

Fig. 2a

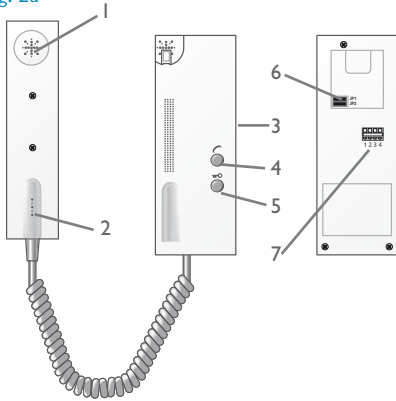

Fig. 2b

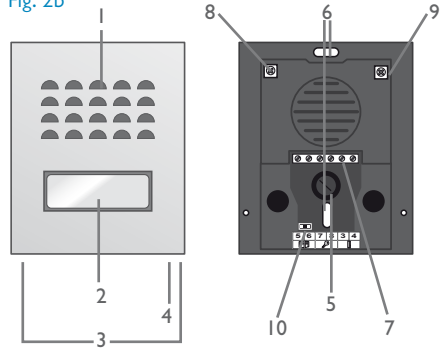

Fig. 3

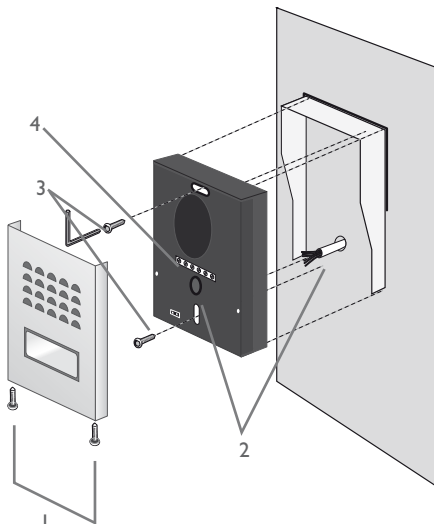

Fig. 4

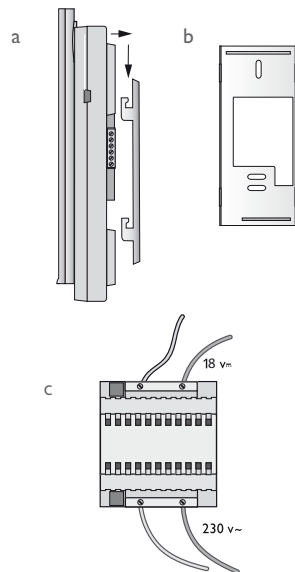

Fig. 5

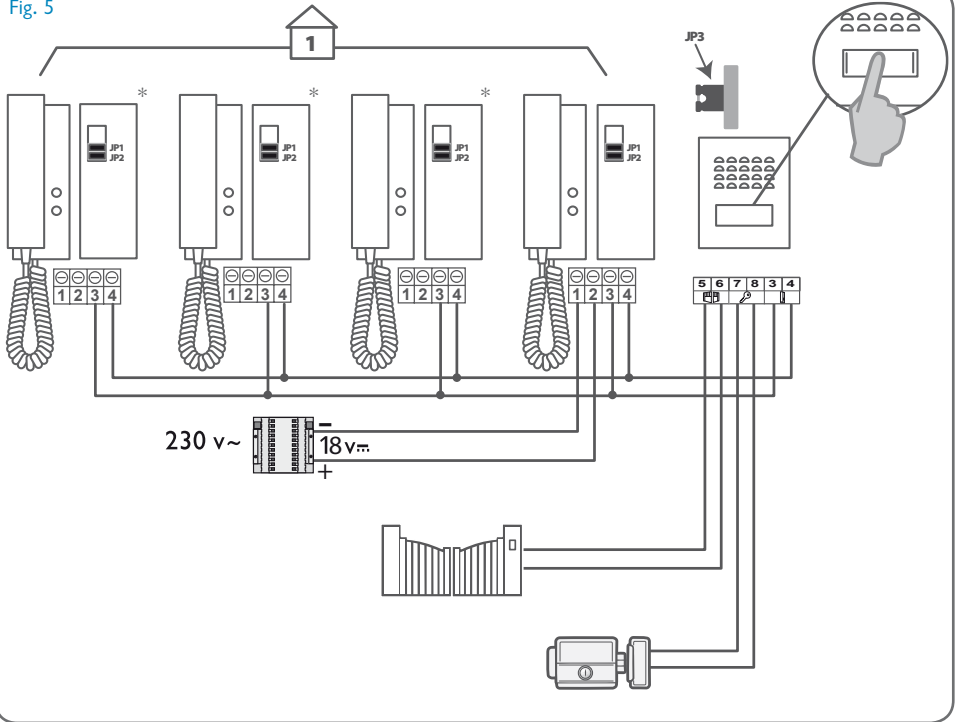
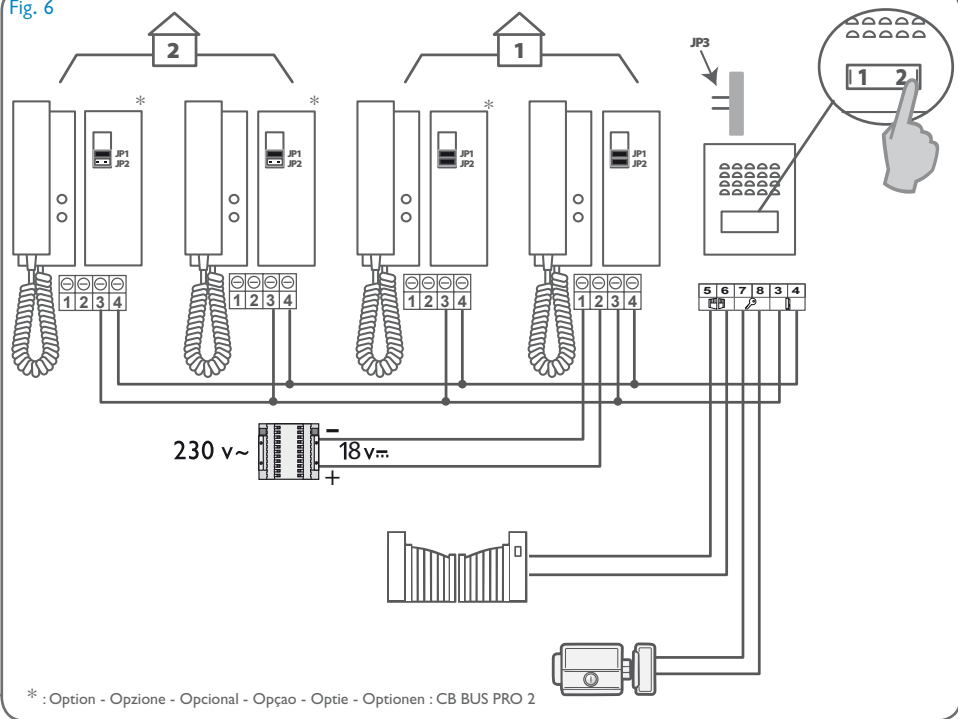

Fig. 6



* : Option - Opzione - Opcional - Opção - Opție - Optionen : CB BUS PRO 2

1	CONSIGNES DE SÉCURITÉ	p.1
2	DESRIPTIF	p.2
3	NOMENCLATURE	p.2
	a. Poste intérieur de réponse	
	b. Platine de rue	
4	INSTALLATION	p.2
	a. Installation de la platine de rue	
	b. Installation du combiné	
	c. Mise en place de l'alimentation	
5	CÂBLAGE	p.3
	a. Raccordement de l'interphone	
	b. Raccordement d'une gâche, serrure électrique et d'une motorisation de portail	
	c. Raccordement d'un combiné supplémentaire (option CB BUS PRO 2)	
	d. Raccordement de l'alimentation électrique	
	e. Activation du mode bi-familial	
6	CARACTÉRISTIQUES TECHNIQUES	p.4
	a. Combiné	
	b. Alimentation	
	c. Platine de rue	
7	OPTIONS	p.4
8	ASSISTANCE TECHNIQUE - GARANTIE	p.5
9	MESURES DE SÉCURITÉ	p.6

I. CONSIGNES DE SÉCURITÉ



Important !

- Veuillez lire le manuel d'utilisation soigneusement avant d'installer ou d'utiliser ce produit.
- Si vous installez ce produit pour d'autres, pensez à laisser le manuel ou une copie à l'utilisateur final.

Avertissement :

- Les différents éléments ne devront être démontés que par un technicien autorisé.

Mesures de sécurité :

- Pour une exploitation en toute sécurité de ce système, il est essentiel que les installateurs, utilisateurs et techniciens suivent toutes les procédures de sûreté décrites dans ce manuel.
- Des avertissements spécifiques et des symboles d'attention sont indiqués sur les éléments si nécessaire.

2. DESCRIPTIF (fig 1)

- | | | |
|------------------|--------------------|-------------|
| 1 • Alimentation | 3 • Support mural | 5 • Visière |
| 2 • Combiné | 4 • Platine de rue | |

Généralité

Cet interphone est composé d'un combiné intérieur et d'une platine de rue extérieure permettant de communiquer avec le visiteur qui a sonné.

2 fils sont nécessaires pour toutes les fonctions : sonnerie, interphone, commande d'une gâche ou d'une serrure électrique et commande d'un automatisme de portail.

Pour un usage efficace, veuillez lire attentivement et conserver ce manuel d'instruction.

3. NOMENCLATURE (fig 2)

a. Poste intérieur de réponse

1. Haut-parleur pour la conversation.
2. Micro pour communiquer avec la platine de rue.
3. Réglage du volume de la sonnerie.
4. Communication avec un combiné supplémentaire (intercom)
5. Commande d'une gâche ou serrure électrique et d'un automatisme de portail

Au dos du poste de réponse :

6. Sélection de la famille 1 ou 2
7. Borniers, pour le raccordement des fils.

b. Platine de rue

1. Haut parleur : permet de se faire entendre à l'extérieur.
2. Porte nom et Bouton d'appel : lorsqu'on appuie sur ce bouton, la sonnerie se fait entendre à l'intérieur et à l'extérieur. Pour inscrire votre nom sur le porte-étiquette, dégager délicatement la partie avant du porte-nom à l'aide de petits tournevis.
3. Vis de fixation de la face avant sur son cadre. Démontez cette face pour accéder au bornier de raccordement et aux trous de fixation de la platine de rue.
4. Micro, vous permet de communiquer vers l'intérieur.
5. Presse-étoupe pour le passage des câbles
6. Trous de fixation de la platine sur le pilier
7. Borniers, pour le raccordement des fils
8. Réglage du volume pour le haut-parleur de la platine
9. Réglage du volume pour le haut-parleur du combiné
10. Cavalier JP3 : En enlevant le cavalier la platine de rue passe automatiquement en mode Bi-familial

4. INSTALLATION

Note : Si vous essayez votre produit avant de l'installer, veillez à ne pas le faire avec la platine de rue et le poste de réponse dans la même pièce, sinon l'interphone émettra un son strident (effet Larsen).

a. Installation de la platine de rue (fig.3)

1. Montage de la platine en saillie
 - Dissocier la face avant du bloc en enlevant les 2 vis (1)
 - A travers le presse-étoupe (2), faire passer les câbles en provenance du combiné, de la gâche et de la commande de l'automatisme.
2. Fixer la platine de rue sur le pilier à l'aide de 2 vis dans les trous (3).
3. Raccorder les fils sur le bornier (4)

4. 2 réglages accessibles sur le haut de la platine de rue :

Pour retoucher les réglages, utiliser un petit tournevis et le tourner délicatement sans forcer sur les butées. (Fig 2b 8) à gauche, réglage du volume pour le haut-parleur de la platine de rue.

(Fig 2b 9) à droite, réglage du volume pour le haut-parleur du combiné.

5. Retirer le cavalier «JP3» afin d'activer le mode bi-familial (voir chapitre 5d. Activation du mode Bi-familial)

4. Remonter la plaque frontale et la verrouiller en remplaçant les 2 vis au bas de la platine de rue (3).

Bien positionner la façade dans les encoches situées en haut de la platine de rue.



Important : Ne pas mettre de vis dans le trou du micro (4, fig.2b).



Important : Mettre un joint silicone sur la moitié supérieure entre la platine de rue et le mur.(fig.3)
Ne pas siliconer la moitié inférieure afin d'éviter toute formation de buée et une oxydation prématurée de l'électronique.

b. Installation du combiné (fig. 4a et b)

- Dégager la grille de fixation
- La fixer contre le mur à l'aide de 2 vis
- Raccorder les différents fils en vous reportant au schéma de câblage
- Replacer le combiné sur son support mural.
- Réglage du volume de la sonnerie : Le curseur 2 positions placé sur le côté du combiné vous permet de choisir 2 niveaux de sonnerie.

c. Mise en place d'alimentation (fig. 4c)

- Sur un rail DIN dans un tableau modulaire ou fixer sur un support avec les 2 pattes noires enclipsées sur les côtés d'alimentation.

CONSIGNE DE SÉCURITÉ

Le transformateur devra impérativement être monté sur le rail DIN d'un tableau modulaire. Il est bien entendu que les cache-borniers devront être obligatoirement remontés ; d'autre part le raccordement doit se faire sur une installation électrique conforme à la norme NFC 15-100 pour la France, et UNE FOIS LE CÂBLAGE COMPLETEMENT TERMINÉ.

Il est impératif de respecter la polarité lors du branchement sur le combiné.

5. CÂBLAGE

Se reporter au schéma de câblage (fig.5).

a. Raccordement de l'interphone

Dans le but d'éviter les risques de parasites et de dysfonctionnement, ne pas passer le câble de votre interphone dans la même gaine que les câbles électriques.

1. Bien raccorder les appareils en suivant le schéma de câblage.

2. Seulement 2 fils sont nécessaires pour toutes les fonctions :

Sonnerie, image, son, commande d'un automatisme et la commande d'une gâche ou serrure électrique

Distance entre la platine et le dernier combiné	Type de câble à utiliser
De 1 à 25 mètres	2 fils de 6/ 10°
De 25 à 100 mètres	2 fils de 1,5 mm²

ATTENTION : En aucun cas ne doubler les fils pour en augmenter la section

Raccordement du combiné sur la platine de rue du kit :

- Bornes 3 et 4 du combiné sur les bornes 3 et 4 de la platine de rue.

b. Raccordement d'une gâche, serrure électrique et d'une motorisation de portail

- Une gâche ou une serrure électrique sera à raccorder sur les bornes 7 et 8 de la platine de rue.
- La gâche ou la serrure sera commandé en appuyant brièvement (1 sec.) sur la touche  du combiné.

Important : La gâche ou la serrure électrique que vous allez installer, devra impérativement être équipée d'une mémoire mécanique comme toutes les références EXTEL. Pour le câblage bien se référer à l'étiquette collée au dos de la platine de rue.

- Un automatisme de portail sera à raccorder sur les bornes 5 et 6 et les 2 bornes «commande externe» de votre automatisme.

L'automatisme sera commandé en appuyant 3 secondes sur la touche  du combiné.

 Les fonctions ne sont valides que si le combiné est décroché

c. Raccordement d'un combiné supplémentaire (option CB BUS PRO 2)

Un combiné supplémentaire CB BUS PRO 2 se raccorde en parallèle sur le combiné le plus proche.

Vous pouvez raccorder jusqu'à 3 combinés supplémentaires CB BUS PRO 2.

Intercommunication entre les combinés de même famille (option CB BUS PRO 2) : La touche  vous permet d'appeler le ou les autres combinés et de converser en toute discrétion. (Cette fonction neutralise les appels de la platine de rue de l'habitation, le temps de la communication), par contre, l'intercommunication est stoppée s'il y a un appel de la platine de rue vers une autre habitation).

d. Raccordement de l'alimentation électrique

La raccorder directement sur les bornes 1 et 2 au dos du combiné. (Attention de bien respecter la polarité)

- Une seul bloc d'alimentation suffit dans le cas d'une installation avec plusieurs combinés.
- L'alimentation doit être installée sur le combiné le plus proche de la première platine de rue.

e. Activation du mode bi-familial

Se reporter au schéma de câblage (fig.6)

- Retirer le cavalier «JP3» afin d'activer le mode bi-familial au dos de la platine de rue (fig.2b - 10)
- Retirer ou pas le cavalier «JP2» au dos du combiné pour déterminer votre combiné en famille 1 ou 2. (fig.2a - 6)

 **Il est impératif de respecter la polarité lors du branchement sur le combiné.**

 Note : il n'y a pas de fonction monitoring. Seul l'appel en provenance de la platine de rue permet la communication vers l'extérieur.

 **Important :**

Durée de l'appel environ 30 secondes (6 sonneries)

Temps de communication avec la platine de rue environ 90 secondes maximum

Temps de communication en intercom entre les combinés de même famille 30 secondes maximum

6. CARACTÉRISTIQUES TECHNIQUES

a. Combiné (CB BUS PRO 2)

- Référence : 710010Y
- Alimentation : 18V $\overline{=}$
- Consommation : 3W
- Dimensions (mm): 210x70x40

b. Alimentation

- Tension : 230V \sim \rightarrow 18V $\overline{=}$ 1500 mA



c. Platine de rue (PL BUS PRO 2)

- Référence : 820008
- Température d'utilisation (environ): -10°C à +45°C.
- Indice de protection : IP44
- Dimension face avant (mm) : 120x100x30 mm



7. OPTIONS

- Poste de réponse supplémentaire : CB BUS PRO 2
- Toutes les gâches électriques Extel
- Toutes les serrures électriques Extel
- Toutes les motorisations Extel

8. ASSISTANCE TECHNIQUE - GARANTIE

Panne	Cause	Solution
• Le poste de réponse ne s'allume pas	• Le poste de réponse n'est pas alimenté	• Vérifier que la fiche de l'adaptateur soit correctement enfoncée
• Pas de communication de l'extérieur à l'intérieur	• Trou du micro obstrué	• Dégager le trou du micro
• Le combiné ne fonctionne pas	• Mauvaise configuration	• Vérifier la position de JP3 sur la platine de rue

En cas de besoin, notre site technique est à votre disposition : www.cfi-extel.com

HOTLINE : 0892-35-00-69 (0,337€ttc/min)

Dernière version de la notice téléchargeable en couleur sur : www.cfi-extel.com

CONDITION DE GARANTIE : Cet appareil est garanti, pièces et main d'œuvre dans nos ateliers.

La garantie ne couvre pas : les consommables (piles, batteries, etc.) et les dégâts occasionnés par : mauvaise utilisation, mauvaise installation, intervention extérieure, détérioration par choc physique ou électrique, chute ou phénomène atmosphérique.

- Ne pas ouvrir l'appareil afin de ne pas perdre le couvert de la garantie.
- Lors d'un éventuel retour en SAV, protéger l'appareil afin d'éviter les rayures.
- Entretien avec un chiffon doux seulement, pas de solvants. Avant le nettoyage, débranchez ou mettez l'appareil hors tension.



Attention : N'employez aucun produit ou essence d'épuration carboxylique, alcool ou similaire. En plus de risquer d'endommager votre appareil, les vapeurs sont également dangereuses pour votre santé et explosives.

N'employez aucun outil pouvant être conducteur de tension (brosse en métal, outil pointu...ou autre) pour le nettoyage.

Le ticket de caisse ou la facture fait preuve de la date d'achat.

9. MESURES DE SÉCURITÉ

Les dommages provoqués par le manque de conformité au manuel mènent à l'expiration de la garantie. Nous n'assumerons aucune responsabilité pour les dommages en résultant !

Nous n'assumerons aucune responsabilité concernant tout dommage, sur les biens ou les personnes, causé par une mauvaise manipulation ou par manque de conformité aux consignes de sécurité.

Ce produit a été fabriqué dans le respect total des consignes de sécurité. Afin de maintenir ce statut et d'assurer la meilleure exploitation du produit, l'utilisateur doit observer les consignes et avertissements de sûreté contenus dans ce manuel.



: Ce symbole indique un risque de choc électrique ou un risque de court-circuit.

- Vous ne devez utiliser ce produit qu'à une tension de 230 Volts et 50 Hertz. N'essayez jamais d'utiliser cet appareil avec une tension différente.

- Veillez à ce que tous les raccordements électriques du système soient conformes aux consignes d'utilisation.

- Dans les établissements commerciaux, assurez-vous d'observer les règles de prévention des accidents pour les installations électriques.

- Dans les écoles, les équipements de formation, les ateliers... la présence d'un personnel qualifié est nécessaire pour contrôler le fonctionnement des appareils électroniques.

- Observez les consignes d'utilisation des autres appareils reliés au système.

- Veuillez contacter une personne expérimentée au cas où vous auriez des doutes au sujet du mode de fonctionnement ou de la sûreté des appareils.

- Ne jamais brancher ou débrancher les appareils électriques avec les mains mouillées.

- Lors de l'installation de ce produit, vérifiez bien que les câbles d'alimentation ne risquent pas d'être endommagés.

- Ne remplacez jamais les câbles électriques endommagés vous-même ! Dans ce cas, enlevez-les et faites appel à une personne expérimentée.

- Bien penser à laisser une poignée à l'intérieur de l'habitation afin d'assurer l'ouverture lors d'une coupure d'électricité dans le cas d'une installation avec une gâche ou une serrure électrique ; ou utiliser la serrure électrique Extel WE 5002/2 BIS.



ATTENTION

Avertit l'utilisateur de la présence d'instructions importantes concernant l'utilisation et l'entretien (la réparation) dans la documentation accompagnant l'appareil.



Avertit l'utilisateur de la présence de « tensions dangereuses », non isolées à l'intérieure du boîtier du produit, d'une importance suffisante pour représenter un risque d'électrocution pour les personnes.

1	DISPOSIZIONI DI SICUREZZA	p.1
2	DESCRIZIONE	p.2
3	DESIGNAZIONE ELEMENTI	P.2
	a. Apparecchio interno di risposta	
	b. Pulsantiera esterna	
4	INSTALLAZIONE	P.2
	a. Installazione della pulsantiera esterna	
	b. Fissaggio del ricevitore	
	c. Installazione del alimentazione	
5	CABLAGGIO	p.3
	a. Collegamento del citofono	
	b. Collegamento della bocchetta, della serratura elettrica o della motorizzazione del cancello	
	c. Collegamento di un ricevitore supplementare (opzione CB BUS PRO 2)	
	d. Collegamento dell'alimentazione elettrica	
	e. Attivazione modalità bifamiliare	
6	GARANTISTICHE TECNICHE	p.4
	a. Ricevitore	
	b. Alimentazione	
	c. Pulsantiera esterna	
7	OPZIONI	p.4
8	ASSISTENZA TECNICA / GARANZI	p.5
9	DISPOSIZIONI DI SICUREZZA	p.6

1. DISPOSIZIONI DI SICUREZZA



Importante !

- Leggere attentamente il manuale utente prima di installare o utilizzare questo prodotto.
- Se il prodotto viene installato per conto terzi, lasciare il presente manuale o copia di esso all'utente finale.

Avvertenza:

- I diversi elementi devono essere smontati solo da un tecnico autorizzato.

Misure di sicurezza:

- Per un utilizzo in assoluta sicurezza del presente sistema, è fondamentale che gli installatori, gli utenti e i tecnici seguano tutte le procedure di sicurezza descritte nel manuale.
- Se necessario sono indicati sugli elementi avvertenze specifiche e simboli per richiamare l'attenzione.

2. DESCRIZIONE (fig 1)

1 • Alimentazione

3 • Supporto murale

5 • Visiera

2 • Ricevitore

4 • Pulsantiera esterna

Informazioni Generali

Questo citofono è composto da un apparecchio interno di risposta e da una pulsantiera esterna che consente di comunicare con il visitatore che ha suonato.

Questo citofono utilizza un nuovo protocollo di comunicazione di tipo BUS (un sistema di cavi semplificato).

Sono necessari 2 cavi per tutte le funzioni: suoneria, citofono, comando di incontro o di serratura elettrica e comando dell'automazione per cancello. Per un utilizzo efficace, si prega di leggere attentamente e di conservare il manuale delle istruzioni.

3. DESIGNAZIONE ELEMENTI (fig. 2)

a. Apparecchio interno di risposta (fig. 2a)

1. Altoparlante per la conversazione.
2. Microfono per comunicare con la pulsantiera esterna.
3. Regolazione del volume della suoneria.
4. Comunicazione con un ricevitore supplementare (intercom)
5. Comando di un incontro o serratura elettrica e dell'automazione del cancello.
6. Selezione famiglia 1 o 2
7. Morsettiera per collegamento fili

b. Pulsantiera esterna (fig. 2b)

1. Altoparlante: consente di farsi udire all'esterno.
2. Portanome e Pulsante di chiamata: premendo questo pulsante la suoneria si fa sentire all'interno ed esterno. Per scrivere il nome sulla targhetta, agire con delicatezza sulla parte anteriore della targhetta portanome per mezzo di un cacciavite piccolo.
3. Viti di fissaggio della parte anteriore sulla cornice. Smontare questa parte per accedere alla morsettiera di collegamento e ai fori di fissaggio della pulsantiera esterna
4. Microfono, consente di comunicare con l'interno.
5. Premistoppa per passaggio cavi
6. Fori per fissare la pulsantiera sul pilastro
7. Morsettiera per collegamento fili
8. Regolazione del volume per l'altoparlante della pulsantiera esterna.
9. Regolazione del volume per l'altoparlante del cornetta
10. Jumper JP3: Disinserendo il jumper, la pulsantiera esterna passa automaticamente in modalità Bifamiliare.

4. INSTALLAZIONE

Nota : Se si prova il prodotto prima di installarlo, fare attenzione a non provarlo con la pulsantiera esterna e l'apparecchio di risposta nella stessa stanza, altrimenti il citofono emetterà un suono stridente (effetto Larsen).

a. Installazione della pulsantiera esterna (fig. 3)

1. Montaggio del modulo sporgente
 - Separare la parte anteriore del blocco telecamera togliendo le 2 viti (1).
 - Attraverso il premitreccia (2), far passare i cavi in provenienza dal cornetta, dell'incontro e del comando dell'automazione.
2. Fissare la pulsantiera sul pilastro per mezzo delle 2 viti nei fori (3).
3. Collegare i fili alla morsettiera (4).

4. 2 regolazioni accessibili sulla parte alta della pulsantiera esterna:
 Per modificare le regolazioni, utilizzare un cacciavite piccolo e girarlo delicatamente senza fare forza sulle battute. (Fig 2b 8) a sinistra, regolazione del volume per l'altoparlante della pulsantiera esterna.
 (Fig 2b 9) a destra, regolazione del volume per l'altoparlante del ricevitore.
5. Per attivare la modalità bifamiliare, rimuovere il jumper "JP3" (v. capitolo 5d. Attivazione modalità Bifamiliare)
6. Rimontare la mascherina frontale e bloccarla rimettendo le 2 viti sulla parte bassa della pulsantiera (3).
 Posizionare bene la parte anteriore nelle tacche situate sopra la tastiera esterna.

 **Importante** : Non collocare viti all'interno del foro del microfono (4, fig.2b).

 **Importante** : Applicare del silicone tra la pulsantiera esterna e la parete solo sulla metà superiore (fig.3).
 Non applicare silicone sulla parte inferiore per evitare la formazione di condensa e la conseguente ossidazione prematura dei componenti elettronici.

b. Fissaggio del ricevitore (fig. 4a - 4b)

- Sbloccare la griglia di fissaggio
- Fissarla al muro con 2 viti
- Collegare i vari fili facendo riferimento allo schema di cablaggio
- Riposizionare il ricevitore sul supporto a muro.
- Regolazione del volume della suoneria : Il cursore a 2 posizioni posto sul lato del ricevitore consente di impostare 2 diversi livelli di suoneria.

c. Installazione dell'alimentazione (fig. 4c)

- Su guida DIN in un quadro modulare, oppure fissato su supporto con i due piedini neri applicati ai lati dell'alimentazione.

ISTRUZIONI DI SICUREZZA

Il trasformatore dovrà essere imperativamente montato sulla guida DIN di un quadro modulare oppure sporgente su un supporto non metallico nei due fori di fissaggio. Resta inteso che si devono rimontare i copri-terminali e che i collegamenti vanno eseguiti su un impianto elettrico conforme alla norma francese NFC 15-100 e solo DOPO AVER COMPLETATO IL CABLAGGIO.

Assicurarsi di rispettare la polarità in fase di collegamento al ricevitore.

5. CABLAGGIO

Attenersi allo schema di cablaggio (fig. 5).

a. Collegamento del citofono

Al fine di evitare rischi di disturbi parassiti o di disfunzione, non mettere i cavi del citofono nella stessa guaina dei cavi di potenza.

1. Collegare i cavi in modo corretto rispettando lo schema di cablaggio.
2. Per collegare la pulsantiera esterna sono necessari 2 cavi per le funzioni: chiamata, comunicazione e comando d'apertura.

Distanza tra la pulsantiera esterna e l'ultimo cornetta	Sezione dei cavi da utilizzare :
• Da 0 a 25m	2 cavi 6/10e
• Da 25 a 100m	2 cavi 1.5 mm ²

 **Attenzione**: in nessun caso si devono raddoppiare i fili per aumentarne la sezione.

Collegamento del cornetta alla pulsantiera esterna del kit:

Morsetto "3 e 4" dell'apparecchio di risposta su morsetto "3 e 4" della pulsantiera esterna.

b. Collegamento della bocchetta, della serratura elettrica o della motorizzazione del cancello

Collegare una bocchetta, o una serratura elettrica, sui terminali 7 e 8 del modulo esterno.

Il comando della bocchetta o della serratura elettrica si effettua tramite pressione breve (1 sec.) del tasto  sul ricevitore.

Importante: la bocchetta o la serratura elettrica da installare devono imperativamente essere dotati di memoria meccanica come tutti gli articoli EXTEL. Per il cablaggio è opportuno far riferimento all'etichetta incollata sul retro della pulsantiera esterna .

Per il comando di un automatismo sui terminali 5 e 6 e i due terminali di "comando esterno" dell'automatismo. Il comando dell'automatismo si effettua premendo per 3 secondi il tasto  sul ricevitore.



Tali funzioni sono valide solo se il ricevitore è sollevato

c. Collegamento di un ricevitore supplementare (opzione CB BUS PRO 2)

Un combinato supplementare CB BUS PRO 2 può essere collegato parallelamente sul combinato più vicino.

È possibile collegare fino a 3 ricevitori supplementari CB BUS PRO 2.

Intercomunicazione tra i ricevitori di una stessa famiglia. (opzione CB BUS PRO 2) : Il pulsante  permette di chiamare i ricevitori e di conversare con discrezione. (Questa funzione disattiva le chiamate dal modulo esterno per tutto il tempo della conversazione) L'intercomunicazione è interrotta in caso di chiamata per un'altra abitazione proveniente dalla pulsantiera esterna.

d. Collegamento dell'alimentazione elettrica

Collegare direttamente ai morsetti 1 e 2 presenti sulla parte posteriore del ricevitore (Fare attenzione a rispettare le polarità)

- In un impianto dotato di più ricevitori è sufficiente un unico blocco di alimentazione.
- Installare l'alimentazione sul ricevitore più vicino alla prima pulsantiera esterna.

e. Attivazione modalità bifamiliare

Attenersi allo schema di cablaggio (fig. 6).

- Rimuovere il jumper "JP3" per attivare la modalità bifamiliare sulla parte posteriore della pulsantiera esterna (fig. 2b - 10)
- Disinserire o inserire i jumper «JP2» posti sulla parte posteriore del ricevitore per assegnare il ricevitore a una famiglia 1 o 2. (fig. 2a - 6)



Assicurarsi di rispettare la polarità in fase di collegamento al ricevitore.



NB: la funzione di monitoraggio non è presente. È possibile comunicare con l'esterno solo dopo aver ricevuto una chiamata proveniente dalla pulsantiera esterna



Important :

Durata della chiamata: circa 30 secondi (6 suonerie)

Durata della comunicazione con la pulsantiera esterna: 90 secondi max.

Durata dell'intercomunicazione tra ricevitori di una stessa famiglia: 30 secondi max

6. CARATTERISTICHE TECNICHE

a. Ricevitore (CB BUS PRO 2)

- Codice: 710010Y
- Alimentazione: 18V^{ac}
- Consumo: 2W
- Dimensioni (mm): 210x70x40

b. Alimentazione

- Tensione : 230V~ → 18V^{ac} 1500 mA



c. Pulsantiera esterna (PL BUS PRO 2)

- Codice: 820008
- Temperatura di utilizzazione (circa): -10°C a +45°C.
- Indice di protezione: IP44
- Dimensione parte anteriore (mm) : 120x100x30



7. OPZIONI

- Ricevitore supplementare : CB BUS PRO 2
- Tutti gli incontri elettrici EXTEL
- Tutte le serrature elettriche EXTEL
- Tutte le motorizzazioni per cancello EXTEL

8. ASSISTENZA TECNICA / GARANZIA

Guasto	Causa	Soluzione
<ul style="list-style-type: none">• L'apparecchio di risposta non si accende	<ul style="list-style-type: none">• L'apparecchio di risposta non è alimentato	<ul style="list-style-type: none">• Verificare che la spina dell'adattatore sia correttamente inserita
<ul style="list-style-type: none">• Nessuna comunicazione dall'esterno verso l'interno	<ul style="list-style-type: none">• Foro del microfono ostruito	<ul style="list-style-type: none">• Liberare il foro del microfono
<ul style="list-style-type: none">• Il ricevitore non funziona	<ul style="list-style-type: none">• Configurazione errata	<ul style="list-style-type: none">• Controllare la posizione del JP3 sulla pulsantiera esterna

Assistenza Tecnica : +39 02 96488273
assistenza@cfi-extel.com

Ultima versione delle istruzioni scaricabili a colori su:
www.cfi-extel.com

CONDIZIONI DI GARANZIA : Questo apparecchio è garantito, pezzi di ricambio e manodopera, presso la fabbrica. La garanzia non copre: i consumabili (pile, batterie ecc.) e i danni ocasionati da: errato utilizzo, errata installazione, intervento esterno, deterioramento a causa di urto, scarica elettrica, caduta o fenomeno atmosferico.

- Non aprire l'apparecchio al fine di non perdere la copertura della garanzia.
- In caso di un eventuale ritorno al Servizio Post Vendita, proteggere l'apparecchio al fine di evitare di rovinarlo.
- Prima di pulire, scollegare o togliere la corrente dal sistema
- Pulire solo con uno straccio morbido, senza solventi.

ATTENZIONE : Non impiegare nessuna soluzione pulente a base carbonilica, alcool o simili. Oltre al rischio di danneggiare l'apparecchio, i vapori emanati sono pericolosi per la salute ed esplosivi. Non impiegare utensili conduttori di tensione (spazzole in metallo, utensili appuntiti o altro) per la pulizia

Lo scontrino o la fattura costituiscono prova della data di acquisto.

9. DISPOSIZIONI DI SICUREZZA

I danni provocati dalla mancanza di conformità al manuale conducono alla decadenza della garanzia. Non ci assumiamo alcuna responsabilità per i danni che ne potrebbero derivare!

Non ci assumiamo altresì responsabilità alcuna per qualsivoglia danno, a persone o beni, causato da una scorretta manipolazione o dalla mancanza di conformità alle disposizioni di sicurezza.

Questo prodotto è stato fabbricato nel totale rispetto delle disposizioni di sicurezza. Al fine di mantenere tale condizione e di garantire la migliore utilizzazione del prodotto, l'utente deve osservare disposizioni e avvertenze contenute nel presente manuale.



: Questo simbolo indica un rischio di shock elettrico o un rischio di corto circuito.

- Questo prodotto deve essere utilizzato a una tensione de 230 Volt e 50 Hertz. Non tentare di utilizzare questo apparecchio con una tensione differente.
- Sincerarsi che tutti i collegamenti elettrici del sistema siano conformi alle disposizioni di utilizzo.
- Nelle strutture commerciali, sincerarsi di osservare le regole di prevenzione degli incidenti concernenti impianti elettrici.
- Nelle scuole, nelle strutture formative, nei laboratori... la presenza di personale qualificato è necessaria per controllare il funzionamento degli apparecchi elettronici.
- Osservare le disposizioni di utilizzo degli altri apparecchi collegati al sistema. (videoregistratore, TV, PC per esempio)
- Contattare una persona esperta in caso di dubbi circa le modalità di funzionamento o la sicurezza degli apparecchi.
- Mai collegare o scollegare gli apparecchi elettrici con le mani bagnate.
- Al momento dell'installazione di questi prodotti, verificare che i cavi di alimentazione non rischino di essere danneggiati.
- Mai sostituire da soli dei cavi elettrici danneggiati ! Nel caso, toglierli e far ricorso a personale qualificato.
- In caso di impianto dotato di bocchetta o serratura elettrica, ricordarsi di installare una maniglia all'interno dell'abitazione per permettere di aprire la porta anche in caso di interruzione di elettricità o, in alternativa, utilizzare una serratura elettrica tipo Extel WE 5002/2 BIS.



ATTENZIONE

Avverte l'utente della presenza di istruzioni importanti circa l'utilizzo e la manutenzione (la riparazione) nella documentazione che accompagna l'apparecchio



Avverte l'utente della presenza di "tensioni pericolose", non isolate, all'interno della cassa del prodotto, di una gravità sufficiente a rappresentare un rischio di folgorazione per le persone

1 INSTRUCCIONES DE SEGURIDAD.....	p.1
2 DESCRIPCIÓN.....	p.2
3 NOMENCLATURA.....	p.2
a. Puerta interior de respuesta	
b. Placa exterior	
4 INSTALACIÓN	p.2
a. Instalación de la placa exterior	
b. Fijación del teléfono	
c. Instalación de la alimentación	
5 CABLEADO	p.3
a. Conexión del Interfono	
b. Conexión de un cerradero, cerradura eléctrica y de una motorización de portal	
c. Conexión de un teléfono suplementario (CB BUS PRO 2 en opción)	
d. Conexión de la alimentación eléctrica	
e. Activación del modo bifamiliar	
6 CARACTERÍSTICAS TÉCNICAS	p.4
a. Teléfono	
b. Alimentación	
c. Placa exterior	
7 OPCIONES	p.5
8 ASISTENCIA TÉCNICA/ GARANTÍA.....	p.5
9 INSTRUCCIONES DE SEGURIDAD	p.6

I. INSTRUCCIONES DE SEGURIDAD



¡ Importante !

- Lea detenidamente el manual de instrucciones antes de instalar o utilizar este producto.
- Si instala este producto para terceras personas, no olvide entregar el manual de instrucciones o una copia del mismo al usuario final.

Advertencia :

- Los diferentes elementos sólo podrán ser desmontados por un técnico autorizado.

Medidas de seguridad :

- Para poder utilizar este sistema de manera totalmente segura es indispensable que instaladores, usuarios y técnicos respeten todos los procedimientos de seguridad que se describen en este manual.
- Cuando sea necesario, se introducirán avisos específicos y símbolos de atención junto a los elementos.

2. DESCRIPCIÓN (fig. 1)

- | | | |
|------------------|-------------------------|------------------------|
| 1 • Alimentación | 3 • Soporte de fijación | 5 • Visera anti-lluvia |
| 2 • Teléfono | 4 • Placa exterior | |

Generalidad

Este interfono está formado por un puesto interior de respuesta, y una placa exterior que permite comunicar con el visitante que ha llamado.

Este interfono utiliza un nuevo protocolo de comunicación de tipo BUS (un sistema de cable simplificado).

Se requieren 2 cables para todas las funciones: timbre, interfono, mando de un cerradero o de una cerradura eléctrica y mando de un automatismo de portal.

Para un uso eficaz, sírvase leer atentamente y conservar este manual de instrucción.

3. NOMENCLATURA (fig. 2)

a. Puerta interior de respuesta

1. Altavoz para la conversación.
2. Micro para comunicar con la placa exterior.
3. Ajuste del volumen del timbre.
4. Comunicación con un combinado adicional (intercom)
5. Mando de un cerradero o de una cerradura eléctrica y mando de un automatismo de portal.
6. Selección de la familia 1 o 2
7. Bornera para la conexión de los cables

b. Placa exterior

1. Altavoz: permite ser escuchado en el exterior.
2. Portaetiquetas y botón de llamada: al pulsar este botón, la melodía suena en el interior y exterior. Para poner su nombre en el portaetiquetas, saque con cuidado la tapa utilizando un pequeño destornillador.
3. Tornillos para la fijación de la parte delantera al marco. Desmonte esta parte para acceder a la caja de bornes de conexión y a los agujeros de fijación de la pletina de calle.
4. Micro, permite comunicarse con el interior.
5. Prensaestopa para el paso de cables
6. Agujeros de fijación de la placa sobre el pilar
7. Bornera para la conexión de los cables
8. Ajuste del volumen del altavoz de la pletina de calle.
9. Ajuste del volumen del altavoz del teléfono.
10. Puente JP3: Al quitar el puente, la placa externa pasa automáticamente a modo bifamiliar

4. INSTALACIÓN

Nota : Si prueba su producto antes de instalarlo, vele por no hacerlo con la placa exterior y el puesto de respuesta en la misma habitación, en caso contrario el Intercom. emitirá un sonido estridente (efecto Larsen).

a. Instalación de la placa exterior

1. Montaje de la pletina en saliente
 - Separe la parte delantera del bloque cámara sacando los 2 tornillos (1).
 - Introduzca los cables procedente del teléfono, el del cerradero y el del accionamiento del automatismo a través del prensaestopas (2).
2. Fije la pletina de calle a la columna introduciendo 2 tornillos en los agujeros (3).
3. Conecte los cables a la caja de bornes (4).

4. 2 ajustes accesibles en la parte superior de la pletina de calle:

Para modificar los ajustes, utilice un destornillador pequeño y gírelo con cuidado sin forzar los topes.

(Fig 2b 8) hacia la izquierda, ajuste del volumen del altavoz de la pletina de calle.

(Fig 2b 9) hacia la derecha, ajuste del volumen del altavoz del teléfono.

5. Retire el puente “JP3” para activar el modo bifamiliar (consulte el apartado 5d. Activación del modo bifamiliar)

6. Vuelva a montar la placa delantera y fijela poniendo de nuevo los 2 tornillos en la parte inferior de la pletina de calle (3).

Encajar la parte frontal en las ranuras situadas en la parte superior de la pletina de calle.



Importante: No coloque ningún tornillo en el orificio del micrófono (4, fig.2b).



Importante: Coloque una junta de silicona en la mitad superior entre la placa externa y la pared (fig. 3)
No ponga silicona en la mitad inferior para evitar la formación de vaho y la oxidación electrónica prematura.

b. Fijación del teléfono (fig. 4a y 4b)

- Levante el soporte de fijación (fig. 4a).

- Fíjelo contra la pared con 2 tornillos (fig. 4b).

- Conecte los diferentes cables siguiendo el esquema de cableado

- Vuelva a colocar el teléfono en su soporte de pared.

- Ajuste del volumen de la melodía: El cursor de 2 posiciones situado en el lateral del teléfono le permitirá escoger 2 niveles de melodía.

c. Instalación del alimentación (fig. 4c)

- Sobre un raíl DIN en un cuadro modular o fijado en un soporte con las 2 patillas negras encajadas en los laterales de la alimentación.

CONSIGNAS DE SEGURIDAD

El transformador deberá ir obligatoriamente montado sobre el raíl DIN de un cuadro modular o montado en saliente sobre un soporte no metálico, utilizando los dos agujeros de fijación. A continuación habrá que volver a poner los tapabornes. Por otra parte, el transformador deberá conectarse a una instalación eléctrica conforme a la norma NFC 15-100 en el caso de Francia y UNA VEZ QUE EL CABLEADO ESTÉ COMPLETAMENTE TERMINADO.

Es obligatorio que respete la polaridad durante la conexión del combinado.

5. CABLEADO

Remítase al esquema de cableado (fig. 5).

a. Conexión del Interfono

Con el fin de evitar los riesgos de parásitos y disfunciones, no poner los cables del interfono en la misma envoltura que los cables de potencia.

1. Conectar debidamente los cables respetando el esquema de cableado

2. Para conectar la placa exterior 2 cables son necesarios, para las funciones: llamada, comunicación y mandos de apertura.

Distancia entre la placa exterior y el último teléfono	Cables que han de utilizarse :
• De 0 a 25m	2 cables 6/10e
• De 25 a 100m	2 cables 1.5 mm ²



Atención: no es necesario duplicar nunca los cables para aumentar la sección.

Conexión del teléfono a la pletina de calle del kit:

• Terminales “3” y “4” del puesto de respuesta en los terminales “3” y “4” de la placa exterior.

b. Conexión de un cerradero, cerradura eléctrica y de una motorización de portal

En los terminales 7 y 8 de la pletina de calle se podrá conectar un cerradero o una cerradura eléctrica. La cerradera o la cerradura se controla pulsando brevemente (1 seg.) la tecla  del combinado.

¡ **Importante !**: El cerradero o la cerradura eléctrica que piensa instalar, deberá imperativamente estar equipada de una memoria mecánica como todas las referencias EXTEL. Para el cableado consultar debidamente la etiqueta pegada en el dorso del teléfono y en el dorso de la cámara.

Para el accionamiento de un automatismo conectarlo directamente los terminales 9 y 10 en los 2 bornes “accionamiento externo” de su automatismo.

El automatismo se controla pulsando durante 3 segundos la tecla  del combinado.



Las funciones no son válidas si el combinado está descolgado

c. Conexión de un teléfono suplementario (CB BUS PRO 2 en opción)

Un combinado adicional CB BUS PRO 2 se conecta en paralelo al combinado más cercano.

Puede conectar hasta 3 combinados adicionales CB BUS PRO 2

Intercomunicación entre los 4 teléfonos máximo (opción CB BUS PRO 2) : La tecla  telfle permitirá llamar los teléfonos y charlar en total discreción. (Esta función neutraliza las llamadas de la pletina de calle el tiempo que dura la comunicación), sin embargo, la intercomunicación se para si se recibe una llamada desde la placa exterior a otra habitación).

d. Conexión de la alimentación eléctrica

Conéctela directamente a los bornes 1 y 2 en la parte trasera del combinado (Respete la polaridad)

- En el caso de una instalación con varios combinados basta con un único bloque de alimentación.
- La alimentación debe instalarse en el combinado más cercano a la primera placa exterior

e. Activación del modo bifamiliar

Remítase al esquema de cableado (fig. 6).

- Retire el puente «JP3» para activar el modo bifamiliar en la parte trasera de la placa exterior (fig. 2b - 10)
- Retire o no el puente «JP2» en la parte trasera del combinado para determinar si su combinado está en familia 1 o 2. (fig. 2a - 6)



Es obligatorio que respete la polaridad durante la conexión del combinado.



Nota: sin función de monitoreo. Solo una llamada desde la placa exterior permite la comunicación con el exterior.



Important :

Duración de la llamada: aproximadamente 30 segundos (6 timbres)

Tiempo de comunicación con la placa exterior: aproximadamente 90 segundos como máximo

Tiempo de comunicación en intercomunicación entre los combinados de una misma familia: 30 segundos como máximo

6. CARACTERÍSTICAS TÉCNICAS

a. Teléfono (CB BUS PRO 2)

- Referencia: 710010Y
- Alimentación: 18 V[~]
- Consumo: 2W
- Dimensiones (mm): 210x70x40

b. Alimentación

- Tensión: 230V[~] → 18 V[~] 1500 mA

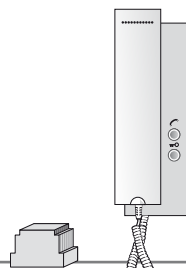

c. Placa exterior (PL BUS PRO 2)

- Referencia: 820008
- Temperatura de utilización (alrededor de): -10°C a +45°C.
- Índice de protección: IP44
- Dimensiones cara antes (mm) : 120x100x30



7. OPCIONES

- Puesto e respuesta suplementario: CB BUS PRO 2
- Todos los cerraderos eléctricos EXTEL
- Todas las cerraduras eléctricas EXTEL
- Todas las motorizaciones de Portal EXTEL

8. ASISTENCIA TÉCNICA/ GARANTÍA

Avería	Causa	Solución
<ul style="list-style-type: none">• El puesto de respuesta no se enciende	<ul style="list-style-type: none">• El puesto de respuesta no está alimentado	<ul style="list-style-type: none">• Comprobar que la ficha del adaptador esté correctamente pulsada
<ul style="list-style-type: none">• Ausencia de comunicación desde el exterior hacia el interior	<ul style="list-style-type: none">• Orificio del micro obstruido	<ul style="list-style-type: none">• Desobstruir el orificio del micro
<ul style="list-style-type: none">• El combinado no funciona	<ul style="list-style-type: none">• Configuración incorrecta	<ul style="list-style-type: none">• Compruebe la posición de JP3 en la placa exterior

En caso de necesidad, nuestro sitio técnico www.cfi-extel.com se encuentra a su disposición

Asistencia técnica : 902 109 819 sat-hotline@cfi-extel.com

La última versión de las instrucciones se pueden bajar en color en: www.cfi-extel.com

CONDICIONES DE GARANTÍA : Este aparato está garantizado, piezas y mano de obra en nuestros talleres. La garantía no cubre: los consumibles (pilas, baterías, etc...) y los daños causados por: mala utilización, mala instalación, intervención exterior, deterioro por choque físico o eléctrico, caída o fenómeno atmosférico.

- No abrir el aparato con el fin de no perder la tapa de la garantía.
- En el supuesto de una devolución al SPV proteger el aparato con el fin de evitar las rayas.
- Antes de proceder a la limpieza, desenchufe el sistema de videovigilancia.
- Mantenimiento con un paño suave únicamente, sin disolventes.

ATENCIÓN : No utilice ningún producto de limpieza a base de ácido carboxílico, alcohol o similares. Además de poder deteriorar el aparato, los vapores que desprenden son explosivos y peligrosos para su salud. No utilice ningún utensilio que pueda ser conductor de corriente (cepillo metálico, utensilio punzante, etc.) para la limpieza.

El tique de caja o la factura dan prueba de la fecha de compra.

9. INSTRUCCIONES DE SEGURIDAD

Los daños ocasionados por no respetar el manual de instrucciones conducirán a la anulación de la garantía. EXTEL no se responsabilizará de los daños que resulten de esta falta de conformidad.

Tampoco se responsabilizará de los daños que puedan sufrir los bienes o las personas por la incorrecta manipulación del sistema o el incumplimiento de las instrucciones de seguridad.

Este producto se ha fabricado en el más absoluto respeto de las instrucciones de seguridad. Para garantizar este estado y optimizar la utilización del producto, el usuario debe respetar las instrucciones y advertencias de seguridad contenidas en este manual.



: Este símbolo indica un riesgo de choque eléctrico o un riesgo de cortocircuito.

- Sólo podrá utilizar este producto con una tensión de 230 voltios y 50 Hertzios. Nunca intente utilizar este aparato con una tensión diferente.
- Compruebe que todas las conexiones eléctricas del sistema sean conformes a las instrucciones de uso.
- Si este sistema se instala en establecimientos comerciales, habrá que respetar las normas de prevención de accidentes para las instalaciones eléctricas.
- Si se instala en establecimientos escolares, talleres, etc., será necesaria la presencia de personal cualificado para controlar el funcionamiento de los aparatos electrónicos.
- Respete las instrucciones de uso de los demás aparatos conectados al sistema (vídeo, TV, PC por ejemplo).
- En caso de tener dudas sobre el modo de funcionamiento o la seguridad de los aparatos, póngase en contacto con una persona cualificada.
- Nunca enchufe o desenchufe los aparatos eléctricos con las manos mojadas.
- Cuando instale este producto, compruebe que los cables de alimentación no corren el riesgo de ser dañados.
- ¡Nunca cambie los cables eléctricos dañados usted mismo! En tal caso, sáquelos y recurra a una persona cualificada para que los sustituya.
- Acuérdesse de colocar una empuñadura en el interior de la habitación para asegurar la apertura en caso de corte de la electricidad si tiene una instalación con cerradera o cerradura eléctrica; o utilice una cerradura eléctrica Extel WE 5002/2 BIS



ATENCIÓN

Avisa al usuario de la presencia de instrucciones importantes relativas al mantenimiento (la reparación) en la documentación que acompaña al aparato.



Avisa al usuario de la presencia de “tensiones peligrosas” no aisladas dentro de la caja del producto y suficientemente importantes como para representar un riesgo de electrocución para las personas.

SUMÁRIO

1 INSTRUÇÕES DE SEGURANÇA.....	p.1
2 DESCRITIVO.....	p.2
3 NOMENCLATURA.....	p.2
a. Posto interior de resposta	
b. Placa de rua	
4 INSTALAÇÃO.....	p.2
a. Instalação da placa de rua	
b. Fixação do combinado	
c. Instalação do alimentação	
5 CABLAGEM.....	p.3
a. Conexão do intercomunicador	
b. Ligação de uma chapa-testa, fechadura eléctrica e de uma motorização de portão	
c. Conexão de um combinado suplementar (opção CB BUS PRO 2)	
d. Ligação da alimentação eléctrica	
e. Activação em modo bi-familiar	
6 CARACTERÍSTICAS TÉCNICAS	p.4
a. Combinado	
b. Alimentação	
c. Placa de rua	
7 OPÇÕES.....	p.5
8 ASSISTÊNCIA TÉCNICA / GARANTIA.....	p.5
9 INSTRUÇÕES DE SEGURANÇA.....	p.6

1. INSTRUÇÕES DE SEGURANÇA



Importante !

- Leia o manual de utilização com cuidado antes de instalar ou utilizar este produto.
- Se instalar este produto para outros, pense em deixar o manual ou uma cópia ao utilizador final.

Advertência :

- Os diferentes elementos deverão ser desmontados apenas por um técnico autorizado.

Medidas de segurança :

- Para uma exploração em completa segurança deste sistema, é essencial que os instaladores, utilizadores e técnicos sigam todos os procedimentos de segurança descritos neste manual.
- Advertências específicas e símbolos de atenção são indicados nos elementos se necessário.

2. DESCRITIVO (fig. 1)

- 1 • Alimentação
- 2 • Telefone
- 3 • Grelha de fixação
- 4 • Placa de rua
- 5 • Pala de protecção para a chuva

Generalidades

Este intercomunicador é composto de um posto interno de resposta, e de uma placa de rua externa que permite comunicar com o visitante que tocou.

Este intercomunicador utiliza um novo protocolo de comunicação do tipo BUS (um sistema de cabo simplificado). São necessários 2 fios para todas as funções: campainha eléctrica, intercomunicador, comando de uma chapa-testa ou de uma fechadura eléctrica e comando de um automatismo de portão.

Para um uso eficaz, leia atentamente e conserve este manual de instruções.

3. NOMENCLATURA (fig. 2)

a. Posto interior de resposta

1. Altifalante para a conversação.
2. Micro para comunicar com a placa de rua.
3. Ajustamento do volume da campainha eléctrica.
4. Comunicação com um microtelefone suplementar (intercom)
5. Comando de uma chapa-testa ou fechadura eléctrica e comando de um automatismo de portão.
6. Selecção da família 1 ou 2
7. Terminais para a ligação dos fios

b. Placa de rua

1. Altifalante : permite ouvir no exterior.
2. Porta nome e Botão de chamada : quando pressiona este botão, a campainha ouve-se no interior e exterior. Para inscrever o seu nome no porta etiqueta, libertar delicadamente a parte dianteira do porta nome através de uma pequena chave de fendas.
3. Parafuso de fixação da face dianteira no seu quadro. Desmontar esta face para aceder ao terminal de conexão e aos orifícios de fixação da placa de rua
4. O micro permite-lhe comunicar para o interior.
5. Prensa-estopa para a passagem de cabos
6. Orifícios de fixação da platina ao pilar
7. Terminais para a ligação dos fios
8. Regulação do volume para o altifalante da placa de rua.
9. Regulação do volume para o altifalante do telefone.
10. Gancho JP3: ao retirar o gancho, a platina de rua passa automaticamente para o modo Bi-familiar

4. INSTALAÇÃO

Nota : Se experimentar o seu produto antes de o instalar, preste atenção para não o fazer com a placa de rua e o posto de resposta na mesma peça, se não o intercomunicador emitirá um som estridente (efeito Larsen).

a. Instalação da placa de rua (fig.3)

1. Montagem da placa saliente
 - Dissociar a face dianteira do bloco câmara retirando os 2 parafusos (1).
 - Através do bucim (2), passar os cabos proveniente do telefone, da chapa-testa e do comando do automatismo.
2. Fixar a placa de rua sobre o pilar com a ajuda de 2 parafusos nos orifícios (3).
3. Ligar os fios ao terminal (4).

4. 2 regulações acessíveis na parte superior da placa de rua:

Para retocar as regulações, utilizar uma pequena chave de fendas e rodá-la delicadamente sem forçar sobre os batentes.

(Fig 2b 8) para a esquerda, regulação do volume para o altifalante da placa de rua.

(Fig 2b 9) para a direita, regulação do volume para o altifalante do combinado.

5. Retirar o gancho «JP3» para activar o modo bi-familiar (ver capítulo 5d. Activação do modo bi-familiar)

6. Instalar a placa frontal e bloqueá-la colocando os 2 parafusos na parte inferior da placa de rua (3).

Posicionar bem a fachada nos entalhes situados em cima da placa de rua.



Importante: Não colocar parafusos no orifício do micro (4, fig.2b).



Importante: Colocar uma junta em silicone na metade superior entre a platina de rua e a parede. (fig.3)

Não colocar silicone na metade inferior para evitar toda a formação de condensação ou uma oxidação prematura da electrónica.

b. Fixação do combinado (fig. 4a e 4b)

- Desprender a grelha de fixação

- Fixá-la à parede com 2 parafusos

- Ligar os diversos fios recorrendo ao esquema de cablagem (fig. 5)

- Repor o combinado no seu suporte de parede.

- Regulação do volume da campainha: O cursor 2 posições situado no combinado (de lado) permite-lhe escolher 2 níveis de toques.

c. Instalação do alimentação (fig. 4c)

- Sobre uma calha DIN num módulo ou fixar num suporte com as 2 patilhas pretas seguras no alimentação.

CONSELHOS DE SEGURANÇA

O transformador deverá ser obrigatoriamente montado numa calha DIN de um módulo ou montado de modo a ficar saliente sobre um suporte não metálico, utilizando para o efeito, os dois furos para fixação.

É lógico que os tapa-bornes devem tornar a ser obrigatoriamente montados; por outro lado, a ligação deve ser feita numa instalação eléctrica que esteja de acordo com a norma SEMPRE DEPOIS DA TAREFA DE CABLAGEM COMPLETAMENTE TERMINADA.

É obrigatório respeitar a polaridade durante a ligação no microtelefone.

5. CABLAGEM

Recorrer ao esquema de cablagem (fig. 5)

a. Conexão do intercomunicador

A fim de evitar os riscos de parasitas e de disfuncionamento, não coloque os cabos do vosso intercomunicador no mesmo tubo que os cabos de potência.

1. Conectar bem os fios respeitando o esquema de cablagem (fig.6).

2. Para conectar a placa de rua são necessários 2 fios, para as funções: chamada, comunicação e comandos de abertura.

Distância entre a platina de rua e o último Telefone	Fios a utilizar :
• De 0 à 25m	2 fios 6/10e
• De 25 à 100m	2 fios 1.5 mm ²



Atenção: não deve em nenhum caso duplicar os fios para aumentar a secção.

Conexão do microtelefone na placa de rua do kit:

• Terminal “3” e “4” do microtelefone no terminal “3” e “4” da placa de rua.

b. Ligação de uma chapa-testa, fechadura eléctrica e de uma motorização de portão

Uma chapa-testa ou uma fechadura eléctrica deve ser ligada aos bornes 7 e 8 da placa de rua.

O gatilho ou a fechadura será comandada ao premir brevemente (1 s.) a tecla  do microtelefone.

Importante :

A chapa-testa ou a fechadura eléctrica que vai instalar, deverá imperativamente ser equipada de uma memória mecânica como todas as referências EXTEL. Para a cablagem consultar a etiqueta colada nas costas do microtelefone e nas costas da placa de rua.

Um automatismo deve ser ligada aos bornes 5 e 6 da placa de rua e os 2 bornes «comando externo» do seu automatismo.

O automatismo será comandado ao premir durante 3 segundos a tecla  do microtelefone.

 As funções só ficam válidas se o microtelefone for accionado

c. Conexão de um combinado suplementar (CB BUS PRO 2 em opção)

Um micro telefone complementar CB BUS PRO 2 é ligado em paralelo ao microtelefone mais próximo.

Pode ligar até 3 microtelefones suplementares.

Intercomunicação entre os 4 microtelefones máximo (opção CB BUS PRO 2) :A tecla  permite-lhe ligar-se ao os microtelefones e conversar com toda a discríção. (Esta função neutraliza as chamadas a partir da placa de rua e o tempo de comunicação) no entanto, a intercomunicação cessa em caso de chamada da platina de rua para uma outra habitação).

d. Ligação da alimentação eléctrica

Ligá-la diretamente nos terminais 1 e 2 nas costas do microtelefone (Certificar-se do respeito das polaridades)

- Basta um único bloco de alimentação no caso de uma instalação com vários microtelefone.

- A alimentação deve ser instalada no microtelefone mais próximo da primeira platina de rua.

e. Activação do modo bi-familiar

Recorrer ao esquema de cablagem (fig. 2b - 10)

- Retirar o gancho «JP3» para activar o modo bi-familiar nas costas da platina de rua

- Retirar ou não o cavaleiro «JP2» nas costas do microtelefone para determinar o seu microtelefone em família 1 ou 2. (fig.2a - 6)

 **É obrigatório respeitar a polaridade durante a ligação no microtelefone.**

 Nota: Não há função de monitorização. Apenas a chamada proveniente da platina de rua permite a comunicação para o exterior..

 **Important :**

Duração da chamada: cerca de 30 segundos (6 toques)

Tempo de comunicação com a platina de rua: cerca de 90 segundos no máximo

Tempo de comunicação em intercomunicação entre microtelefones da mesma família: 30 segundos no máximo

6. CARACTERÍSTICAS TÉCNICAS

a. Combinado (CB BUS PRO 2)

- Referência: 710010Y
- Alimentação: 18V^{DC}
- Consumo: 2W
- Dimensões (mm): 210x70x40

b. Alimentação

- Tensão: 230V[~] → 18V^{DC} 1500 mA

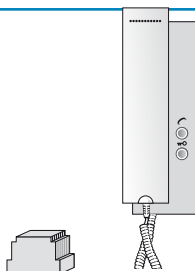

c. Placa de rua (PL BUS PRO 2)

- Referência: 820008
- Temperatura de utilização: -10°C à +45°C.
- Índice de protecção: IP44
- Dimensão face dianteira (mm) : 120X100X30



7. OPÇÕES

- Posto de resposta suplementar: CB BUS PRO 2
- Todas as chapas-testas eléctricas EXTEL
- Todas as fechaduras eléctricas EXTEL
- Todas as motorizações de Portão EXTEL

8. ASSISTÊNCIA TÉCNICA - GARANTIA

Avaria	Causa	Solução
• O posto de resposta não se acende	• O posto de resposta não é alimentado	• Verificar se a ficha do adaptador es á correctamente ligada
• Sem comunicação do exterior para o interior	• Orifício do micro obstruído	• Desimpedir o orifício do micro
• O microtelefone não funciona	• Má configuração	• Verificar a posição de JP3 na platina de rua

Se necessário, o nosso sítio técnico está à sua disposição www.cfi-extel.com

Serviço de apoio ao cliente : 707 201 138

Última versão do manual download a cores em: www.cfi-extel.com

CONDIÇÕES DE GARANTIA : Este aparelho é garantido, peças e mão-de-obra nas oficinas.

A garantia não cobre: os consumíveis (pilhas, baterias, etc.) e os danos ocasionados por: uma má utilização, má instalação, intervenção exterior, deterioração por choque físico ou eléctrico, queda ou fenómeno atmosférico.

- Não abrir o aparelho para não perder a cobertura da garantia.
- Aquando de uma eventual devolução ao SAV, proteger o aparelho para os riscos.
- Antes da limpeza, desligar ou colocar fora de tensão o sistema
- Limpeza apenas com um pano macio, sem solventes.



ATENÇÃO : Não empregar nenhum produto ou gasolina de depuração carboxílico, álcool ou similar. Além de correr o risco de danificar o seu aparelho, os vapores são igualmente perigosos para a sua saúde e explosivos.

Não empregar nenhum instrumento que pode ser condutor de tensão (escova de metal, instrumento pontiagudo... ou outro) para a limpeza.

O talão de caixa ou a factura comprova a data de compra.

9. INSTRUÇÕES DE SEGURANÇA

Os danos provocados pela falta de conformidade com o manual conduzem à expiração da garantia. Não assumiremos nenhuma responsabilidade pelos danos que resultarem disso!

Não assumiremos nenhuma responsabilidade relativa a qualquer dano, sobre os bens ou pessoas, causado por uma má manipulação ou falta de conformidade com as instruções de segurança.

Este produto foi fabricado no respeito total das instruções de segurança. A fim de manter este estatuto e de assegurar a melhor exploração do produto, o utilizador deve observar as instruções e advertências de segurança contidas neste manual.



: Este símbolo indica um risco de choque eléctrico ou um risco de curto-circuito.

- Deve utilizar este produto apenas com uma tensão de 230 Volts e 50 Hertz. Nunca tente utilizar este aparelho com uma tensão diferente.
- Preste atenção para que todas as conexões eléctricas do sistema estejam conformes com as instruções de utilização.
- Nos estabelecimentos comerciais, assegure-se de respeitar as regras de prevenção dos acidentes para as instalações eléctricas.
- Nas escolas, os equipamentos de formação, as oficinas... a presença de um pessoal qualificado é necessária para controlar o funcionamento dos aparelhos electrónicos.
- Respeitar as instruções de utilização dos outros aparelhos ligados ao sistema. (videogravador, TV, PC por exemplo)
- Contacte uma pessoa experiente se tiver dúvidas acerca do modo de funcionamento ou da segurança dos aparelhos.
- Nunca ligar ou desligar os aparelhos eléctricos com as mãos molhadas.
- Na instalação deste produto, verificar os cabos de alimentação mesmo se estes não podem ser danificados
- Não substitua nunca os cabos eléctricos danificados você próprio! Neste caso, retire-os e contacte uma pessoa experiente.
- Acuérdesse de colocar una empuñadura en el interior de la habitación para asegurar la apertura en caso de corte de la electricidad si tiene una instalación con cerradera o cerradura eléctrica; o utilice una cerradura eléctrica Extel WE 5002/2 BIS.



ATENÇÃO

Adverte o utilizador da presença de instruções importantes relativas à utilização e à manutenção (a reparação) na documentação que acompanha o aparelho.



Adverte o utilizador da presença "de tensões perigosas", não isoladas no interno da caixa do produto, de uma importância suficiente para representar um risco de electrocussão para as pessoas.

SUMMARY

1	SAFETY INSTRUCTIONS	p.1
2	DESCRIPTION	p.2
3	COMPONENTS	p.2
	a. Indoor station	
	b. Roadside panel	
4	INSTALLING	p.2
	a. Installing of the roadside panel	
	b. Mounting the handset	
	c. Installing the transformer	
5	WIRING	p.3
	a. Connecting the interphone	
	b. Connection of an electric catch, lock and of a gate motor	
	c. Connecting an extra indoor station (option CB BUS PRO 2)	
	d. Power supply connection	
	e.Activation of the dual-family mode	
6	TECHNICAL SPECIFICATIONS	p.4
	a. Indoor unit	
	b. Power supply	
	c. Outdoor unit	
7	OPTIONS	p.4
8	TECHNICAL ASSISTANCE - GARANTIE	p.5
9	SAFETY INSTRUCTIONS	p.6

1. SAFETY INSTRUCTIONS

Important :

- Please read the user manual thoroughly before installing or using this product.
- If you install this product for other people, please give the manual or a copy to the end user

Warning :

- The different elements can only be dismantled by an authorised technician..

Safety instructions :

- To safely use this system, it is essential the fitters, users and technicians follow the safety procedures described in this manual.
- Specific warnings and caution symbols are indicated on the elements if necessary.

2. DESCRIPTION (fig. 1)

- | | | |
|------------------|--------------------|-----------------|
| 1 • Power supply | 3 • Fixing grid | 5 • Rain Shield |
| 2 • Handset | 4 • Roadside panel | |

Introduction

This interphone consists of an interior response unit and an exterior street plate with which communications can be established with the visitor who has rung.

This interphone uses a new BUS type communication protocol (a simplified cable system).

Two wires are needed for all functions, including ringing, interphone, keeper or electric lock command, and gate mechanism command.

For proper use, please read this notice thoroughly and keep the Instruction Manual.

3. COMPONENTS (fig. 2)

a. Indoor station (fig. 2-a)

1. Loudspeaker for speaking.
2. Microphone for communication with the street plate.
3. Ringer volume adjustment.
4. Communication with an additional handset (intercom)
5. Control of a strike or electrical lock and gate mechanism command
6. Selection of family 1 or 2
7. Terminal block to connect the wires

b. Roadside panel (fig. 2-b)

1. Speaker: allows to be heard outside.
2. Name holder and call button: when pressing this button, the internal and external unit ring. To write the name on the label holder, carefully release the front part of the name holder with small screwdrivers.
3. Fixing screw of the front face on its frame. Remove this face to have access to the connection terminal block and to the mounting holes of the roadside panel
4. The microphone allows you to communicate with the internal unit.
5. Compression gland to run the cables through
6. Holes for attaching the intercom panel to the pillar
7. Terminal block to connect the wires
8. Setting of the sound level for the speaker of the roadside panel.
9. Setting of the sound level for the speaker of the handset
10. JP3 jumper: When the jumper is removed, the intercom panel automatically switches to dual-family mode

4. INSTALLING

N.B. : If you try your product before installation, do not do so with the street plate and the response unit in the same room. Otherwise, the interphone will emit a piercing tone (the Larsen effect).

a. Installing of the roadside panel (fig. 3)

1. Mounting the panel (surface mounting)
 - Separate the front face from the camera block by removing the 2 screws (1).
 - Through the cable gland (2), pass the cables coming from the handset, the strike and the automatic gate opener.
2. Fix the roadside panel on the column with 2 screws in the holes (3).
3. Connect the wires to the terminal block (4).

4. 2 settings accessible on the upper part of the roadside panel:

To change the settings, use a small screwdriver and turn it carefully without force to the abutments.

(Fig 2b 8) on the left, setting of the sound level for the speaker of the roadside panel.

(Fig 2b 9) on the right, setting of the sound level for the speaker of the handset.

5. Remove the "JP3" jumper to activate dual-family mode (see chapter 5d. Activation of the dual-family mode)

6. Replace the front plate and secure it by replacing the 2 screws at the bottom of the roadside panel (3).

Make sure to position the front panel in the notches located at the top of the roadside panel.



Important: Do not put screws into the microphone hole (4, fig.2b).



Important: Insert a silicon seal on the upper half between the intercom panel and the wall (fig.3)

Do not install a silicon seal on the lower part to avoid any condensation resulting in premature oxidation of the electronics.

b. Mounting the handset (fig. 4a and 4b)

- Release the mounting slots

- Fix it to the wall using 2 screws

- Connect the various wires, as shown on the wiring diagram (fig. 5)

- Replace the handset on its wall bracket.

- Adjusting the ring volume: Slide the two-position switch on the side of the handset to select high or low ring volume.

c. Installing the transformer (fig. 4c)

- Attach the transformer to a DIN rail in a modular fusebox or to a flat surface using the two black lugs clipped to the sides of the power supply.

SAFETY INSTRUCTIONS

The transformer must be mounted to a DIN rail in a modular fusebox or surface-mounted on a non-metal surface using the two mounting holes. The terminal block covers must be fitted. The unit should be connected to an electrical installation meeting applicable standards (NFC 15-100 for France) AFTER WIRING IS COMPLETELY FINISHED.

It is essential to ensure that the poles are correctly matched when connecting the handset.

5. WIRING

See the wiring diagram (fig. 5)

a. Connecting the interphone

In order to prevent interference and malfunction, never include "low-current" cables in the same sheath as high-power cables.

1. Connect the wires as shown in the connection plan.

2. To connect the street plate, two wires are needed for the functions: calling, communication and opening commands.

Distance between the intercom panel and the last handset	Wires to be used
• From 0 to 25m	2 wires 6/10e
• From 25 to 100 m	2 wires 1.5 mm ²



Warning: never double up wires in order to increase their calibre.

Connecting the handset to the roadside panel of the kit:

• Terminal "3" and "4" of the handset to the terminal "3" and "4" of the roadside panel.

b. Connection of an electric catch, lock and of a gate motor

- An electric lock or strike may be connected to terminals 7 and 8 on the roadside panel.

The strike or lock will be controlled by a short press (1 sec.) on the  key on the handset.

Important : It is essential that the electric latch or lock installed has a mechanical memory like all products marketed by Extel. For the wiring diagram please consult the label on the back of the handset and the back of the roadside panel.

- An automatic gate opener, may be connected to terminals 5 and 6 and the two «external control» terminals on the automatic opener.

The automatic opening mechanism is controlled by pressing key  on the handset for 3 seconds.

 The functions are only valid if the handset is picked up.

c. Connecting an extra indoor station (CB BUS PRO 2)

An additional CB BUS PRO 2 handset can be connected in parallel to the nearest handset.

You can connect up to 3 additional handsets

Intercom between the 4 handsets (optional CB BUS PRO 2) : The  button can be used to call the handsets and communicate discreetly. (Calls from the roadside panel are disabled while using the intercom function), however, intercommunication stops with incoming calls from the outdoor station to other homes).

d. Power supply connection

Connect it directly to the 1 and 2 terminals at the back of the handset. (Take care to observe proper polarity)

- A single power unit is sufficient when installing with multiple handsets.

- The power supply must be installed on the handset closest to the first intercom panel

e. Activation of the dual-family mode

See the wiring diagram (fig. 6)

- Remove the “JP3” jumper to activate dual-family mode (fig. 2b - 10)

- Remove jumper «JP2» on the back of the handset to set your handset as family 1 or 2. (fig.2a - 6)

 **It is essential to ensure that the poles are correctly matched when connecting the handset.**

 Note: there is no monitoring function. Only calls from the outdoor station enable outward communications.

 **Important :**

Call duration: approximately 30 seconds (6 chimes)

Maximum communication time with outdoor station: approximately 90 seconds

Same family handset intercom time: 30 seconds maximum

6. TECHNICAL SPECIFICATIONS

a. Indoor unit (CB BUS PRO 2)

- Reference: 710010Y
- Power supply: 18V[~]
- Consumption: 2W
- Dimensions (mm): 210x70x40

b. Power supply

- Tension : 230V[~] → 18V[~] 1500 mA

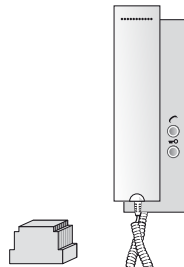

c. Outdoor unit (PL BUS PRO 2)

- Reference: 820008
- Operating temperature (approximate): from -10°C to + 45°C
- Protection Index: IP44
- Front dimensions (mm) : 120x100x30



7. OPTIONS

Extra indoor unit: CB BUS PRO 2

Any EXTEL electric catch

Any EXTEL electric lock

Any EXTEL gate motor

8. TECHNICAL ASSISTANCE - GUARANTEE

Problems	Possibles Cause	Remedies
<ul style="list-style-type: none">• The response unit does not light up	<ul style="list-style-type: none">• The response unit is not under power	<ul style="list-style-type: none">• Check that the adaptor plug is properly inserted
<ul style="list-style-type: none">• No communication from outside to inside	<ul style="list-style-type: none">• Obstructed microphone hole	<ul style="list-style-type: none">• Clear the microphone hole
<ul style="list-style-type: none">• The handset does not work	<ul style="list-style-type: none">• Incorrect configuration	<ul style="list-style-type: none">• Check the position of JP3 on the intercom panel

If necessary, our technical website is at your disposal www.cfi-extel.com

HOTLINE : 0892-35-00-69 (0,337€ttc/min)

Last version of the downloadable manual in color on : www.cfi-extel.com

GUARANTEE CONDITIONS : This device is guaranteed for labour and parts in our premises.

The guarantee does not cover: the consumables (batteries, etc.) and the damages caused by: misuse, improper installation, external intervention, deterioration by mechanical or electrical shock, fall or atmospheric phenomenon.

- If the device is opened, the guarantee is invalidated.
- If the device is sent back to SAV, protect it from getting scratched.
- Before cleaning, disconnect and switch off the video surveillance system.
- Clean with a soft cloth; do not use solvents.



Caution : Do not use any acid or alcohol based or other similar cleaning product or solvent. You may damage the appliance and the vapours are explosive and dangerous for your health. Do not use any tool which can be voltage conductor (metallic brush, sharp tool...or other) for cleaning.

The sales slip or the invoice is required as proof of purchase date.

9. SAFETY INSTRUCTION

The damages caused by the non-compliance to the manual lead to the expiration of the warranty. We will not assume any responsibility for the resulting damage!

We will not assume any responsibility concerning any damage, to the goods or people, caused by improper handling or by non compliance with the safety instructions.

This product has been manufactured in compliance with safety instructions. In order to keep this status and ensuring the best operation of the product, the user must respect the safety instructions and warnings contained in this manual.



:This symbol indicates a risk of electric shock or a risk of short circuit

- You should only use this product within a voltage range 230 Volts and 50 Hertz. Never intend to use this product with a different voltage.
- Make sure all electrical connections of the system are compliant with instructions of use.
- In commercial establishments, make sure to respect the rules for preventing accidents with the electrical installations.
- In schools, training institutions and workshops... the presence of a qualified personnel is necessary to control the operation of electronic appliances.
- Respect the instructions of use of other appliances connected to the system. (video recorder, TV, PC for example)
- Please contact an experienced person in case of doubt concerning the mode of operation or the safety of the appliances.
- Never connect or disconnect the electrical appliances with wet hands.
- When installing this product, check the power supply cables are not liable to be damaged.
- Never replace the damaged electrical cables by yourself! In this case, remove them and contact an experienced person.
- Make sure to leave an indoor handle to enable access in the event of a power cut with electrical bolt or latch installations; or use the Extel WE 5002/2 BIS electrical latch.



WARNING

Informs the user about the presence of important instructions concerning the use and the maintenance (repair) in the documentation supplied with the appliance.



Informs the user about the presence of "hazardous voltages" non-isolated inside the housing of the product, being sufficiently high to represent a risk of electrocution for people.

1	VEILIGHEIDSINSTRUCTIES	p.1
2	BESCHRIJVING	p.2
3	ONDERDELEN	p.2
	a. Antwoordpost binnen	
	b. Straatunit	
4	INSTALLIE	p.2
	a. Installatie van de straatunit	
	b. Bevestiging van de hoorn	
	c. Plaatsing van de voeding	
5	BEDRADING	p.3
	a. Aansluiting van de intercom	
	b. Aansluiting van een slotpen, elektrisch slot en poortmechanisme	
	c. Aansluiting van een extra optionele hoorn (optie CB BUS PRO 2)	
	d. Aansluiten van de elektrische voeding	
	e. Activering van de dubbele woningen-modus	
6	TECHNISCHE EIGENSCHAPP	p.4
	a. Hoorn	
	b. Voeding	
	c. Straatunit	
7	OPTIES	p.5
8	TECHNISCHE HULPVERLENING / GARANTIE	p.5
9	VEILIGHEIDSINSTRUCTIES	p.6

1. VEILIGHEIDSINSTRUCTIES



Belangrijk !

- Lees de gebruiksaanwijzing zorgvuldig door voordat u dit product installeert of gebruikt.
- Als u dit product installeert voor derden, denk er dan aan om de handleiding of een kopie achter te laten voor de eindgebruiker.

Waarschuwing:

- De verschillende onderdelen mogen alleen worden gedemonteerd door een erkende reparateur.

Veiligheidsmaatregelen:

- Voor een geheel veilig gebruik van dit systeem, is het noodzakelijk dat de installateurs, gebruikers en technici alle in deze handleiding beschreven veiligheidsprocedures volgen.
- Er worden zonodig specifieke waarschuwingen en aandachtssymbolen aangegeven op de onderdelen.

2. BESCHRIJVING (fig. 1)

1 • Voeding

3 • Bevestigingsrek

5 • Regenkap

2 • Hoorn

4 • Straatunit

Algemeenheid

Deze intercom bestaat uit een antwoordpost voor binnen en een straatunit voor buiten die de communicatie mogelijk maakt met de bezoeker die heeft aangebeld.

Deze intercom maakt gebruik van een nieuw communicatieprotocol van het type BUS (een vereenvoudigd kabelstelsysteem).

2 draden zijn nodig voor alle functies: belsignaal, intercom, bediening van een schootplaat of een elektrisch slot en bediening van een poortautomatisme.

Voor een goede toepassing en werking moet deze handleiding aandachtig worden gelezen.

3. ONDERDELEN (fig. 2)

a. Antwoordpost binnen (fig. 2-a)

1. Luidspreker voor het gesprek.
2. Microfoon voor de communicatie met de straatunit.
3. Instelling van het belvolume.
4. Communiceren met een extra hoorn (intercom)
5. Bediening van een schootplaat of elektrisch slot en bediening van een poortautomatisme
6. Het selecteren van familie 1 of 2
7. Aansluitklem voor de aansluiting van de draden

b. Straatunit (fig. 2-b)

1. Luidspreker: maakt het mogelijk om buiten hoorbaar te zijn.
2. Naamplaatje en Belknop: wanneer er op deze knop wordt gedrukt, wordt het belsignaal binnen gehoord. Om uw naam op het etiket van het naamplaatje te schrijven, verwijderd u voorzichtig het voorste gedeelte van het naamplaatje met behulp van een kleine schroevendraaier.
3. Bevestigingsschroef van de voorkant op zijn frame. Demonteer deze kant om toegang te verkrijgen tot het aansluitkastje en tot de bevestigingsgaten van de straatunit
4. Microfoon, maakt het u mogelijk om naar binnen toe met een persoon te communiceren.
5. Wartel voor kabeldoorvoer
6. Bevestigingsgaten van de plaat op de zuil
7. Aansluitklem voor de aansluiting van de draden
8. Afstelling van het volume voor de luidspreker van de straatunit.
9. Afstelling van het volume voor de luidspreker van de hoorn.
10. Jumper JP3: Door het verwijderen van de jumper, gaat de straatunit automatisch in de modus voor dubbele woningen

4. INSTALLATIE

Nota : Wanneer u uw toestel voor de installatie wenst te proberen, ervoor zorgen dat dit niet gebeurt met de straatunit en de antwoordpost in dezelfde ruimte, want in dat geval zendt de intercom een schril geluid uit (Larsen effect).

a. Installatie van de straatunit (fig. 3)

1. Montage van de uitspringende unit

- Haal de voorkant van het voorste gedeelte van het camerablok weg door de 2 schroeven weg te nemen (1).

- Via de pakkingsbus (2), trekt u de draden vanaf de hoorn en die van de schootplaat en die van de bediening van het automatische erdoor heen.
 - 2. Bevestig de straatunit op de pilaar met behulp van de 2 schroeven in de gaten (3).
 - 3. Sluit de draden op het kastje aan (4).
 - 4. 2 instellingen die toegankelijk zijn aan de bovenkant van de straatunit: Om de instellingen te wijzigen, gebruikt u een kleine schroevendraaier en draait u voorzichtig de aanslagen, zonder te forceren. (fig. 2b - 8) naar links, het afstellen van het volume voor de luidspreker van de straatunit. (fig. 2b - 9) naar rechts, afstelling van het volume voor de luidspreker van de hoorn
 - 5. Verwijder jumper 'JP3' om de dubbele woningen-modus te activeren (zie hoofdstuk 5d. Activeren van de dubbele woningen-modus)
 - 6. Breng de voorste plaat op zijn plaats terug en vergrendel deze door de 2 schroeven onderaan de straatunit (3) opnieuw te bevestigen.
- Goed de voorkant in de automatische nokjes plaatsen die bovenin in het belplaatje zitten.



Belangrijk: Bevestig geen schroeven in het gat van de microfoon (4, fig.2b).



Maak een siliconenafdichting op de bovenste helft tussen de straatunit en de muur. (fig.3)

Niet de onderste helft met siliconen bewerken om condensatie en vroegtijdige oxidatie van de elektronica te voorkomen.

b. Bevestiging van de hoorn (fig. 4a en 4b)

- Het bevestigingsrooster vrijmaken
- Het rooster op de muur bevestigen met 2 schroeven
- De draden aansluiten volgens het draadschema (fig. 5)
- De hoorn weer op de muursteun plaatsen.
- Instelling van het belniveau: Met de 2-standen cursor aan de zijkant van de hoorn kan tussen 2 belniveaus worden gekozen.

c. Plaatsing van de voeding (fig. 4c)

- Bevestiging op een DIN rail in een modulair bord of op een steun met de 2 zwarte pootjes die op de zijkanten van de voeding worden geklikt.

VEILIGHEIDSVOORSCHRIFTEN

Der Trafo muß unbedingt auf der DIN-Schiene einer Elektrotafel befestigt oder mithilfe der beiden dazu vorgesehenen Löcher auf eine nicht metallische Befestigungsfläche Aufputz montiert werden. Am Trafo sind unbedingt die Klemmenabdeckplatten anzubringen. Außerdem darf der Trafo nur an eine vorschriftsgemäß verlegte Elektroinstallation (in Frankreich gemäß Norm NFC 15-100) und auch auch ERST NACH VOLLSTÄNDIGER VERDRAHTUNG angeschlossen werden.

De polariteit moet gerespecteerd worden bij het aansluiten op de hoorn.

5. BEDRADING

Zie het draadschema (fig. 5).

a. Aansluiting van de intercom

Om een slechte werking of storingen te vermijden, de draden “met lage stroom” niet door dezelfde koker voeren als de draden met sterke stroom.

1. De draden goed aansluiten volgens het draadschema
2. Om de straatunit aan te sluiten, zijn 2 draden nodig voor de functies : oproep, communicatie en deuropener.

Afstand tussen de straatunit en de laatste hoorn	Geschikte draden gebruiken
• Van 0 tot 25m	2 draden 6/10e
• Van 25 tot 100 m	2 draden 1.5 mm ²



Opgelet : de draden in geen geval verdubbelen om de doorsnede te vergroten.

Aansluiting van de hoorn op de straatunit van de kit:

- Klem “3” en “4” van de antwoordpost op klem “3” en “4” van de straatunit.

b. Aansluiting van een slotpen, elektrisch slot en poortmechanisme

- Een schootplaat of elektrisch slot moet op de klemmen 7 en 8 van de straatunit worden aangesloten.
De slotplaat of het slot wordt bediend door kort (1 sec.) de  toets van de hoorn in te drukken.

Belangrijk : De te installeren schootplaat of elektrisch slot moet verplicht uitgerust zijn met een mechanisch geheugen zoals alle referenties van EXTEL. De bedrading moet worden uitgevoerd volgens het etiket dat aan de achterkant van de hoorn en van de straatunit zit gekleefd.

- Een automatische moet op de klemmen 5 en 6 en de 2 klemmen « externe bediening » van uw automatische worden aangesloten.

De automatische deuropening wordt bediend door gedurende 3 seconden de  knop op de hoorn in te drukken.

 **De functies werken alleen als de hoorn is opgenomen**

c. Aansluiting van een extra optionele hoorn (optie CB BUS PRO 2)

Een extra monitor CB BUS PRO 2 wordt parallel aangesloten op de dichtstbijzijnde monitor.

U kunt tot 3 extra handsets aansluiten.

Intercommunicatie tussen de 4 hoorns maximum (optie CB BUS PRO 2) : Met de toets  kan de hoorns worden gebeld om discreet een gesprek te voeren. (Tijdens de duur van de communicatie worden de oproepen van de straatunit door deze functie geneutraliseerd) echter, de onderlinge communicatie stopt als er wordt gebeld van de straatunit naar een andere woning.

d. Aansluiten van de elektrische voeding

Direct aansluiten op de klemmen 1 en 2 aan de achterkant van de handset (Let hierbij goed op de polariteit)

- Een enkel voedingsblok volstaat bij een installatie met meerdere hoorns.

- De voeding moet geïnstalleerd worden op de handset die zich het dichtst bij de eerste straatunit bevindt

e. Activering van de dubbele woningen-modus

- Verwijder de «JP3»-jumper om de dubbele woningen-modus te activeren (fig. 2b - 10)

- De Jumper «JP2» op de achterkant van de handset al of niet verwijderen om uw handset voor gezin 1 of 2 vast te stellen. (fig. 2a - 6)

 **De polariteit moet gerespecteerd worden bij het aansluiten op de hoorn.**

 **Opmerking:** Let op: er is geen bewakingsfunctie. Alleen vanaf de straatunit kan naar buiten worden gecommuniceerd.

 **Important :**

Duur van het gesprek: ongeveer 30 seconden (6 beltonen)

Communicatietijd met de straatunit: ongeveer 90 seconden maximaal

Communicatietijd via de intercom tussen de handsets van dezelfde familie: 30 seconden maximaal

6. TECHNISCHE EIGENSCHAPP

a. Hoorn (CB BUS PRO 2)

- Verwijzing: 710010Y
- Voeding: 18V^{DC}
- Verbruik: 2W
- Afmetingen (mm): 210x70x40

b. Voeding

- Spanning: 230V[~] → 18V^{DC} 1500 mA

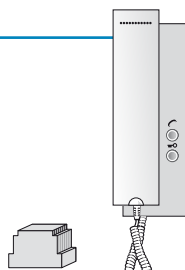

c. Straatunit (PL BUS PRO 2)

- Verwijzing: 820008
- Bedrijfstemperatuur (ongeveer): van -10°C tot +45°C.
- Beschermklasse: IP44
- Afmetingen voorkant (mm) : 120x100x30



7. OPTIES

- Extra hoorn: CB BUS PRO 2
- Alle elektrische schootplaten EXTEL
- Alle elektrische sloten EXTEL.
- Alle poortautomatismen EXTEL

8. TECHNISCHE HULPVERLENING / GARANTIE

Storing	Oorzaak	Oplossing
<ul style="list-style-type: none">• De antwoordpost gaat niet aan	<ul style="list-style-type: none">• De antwoordpost is niet gevoed	<ul style="list-style-type: none">• Controleren dat de stekker van de adapter correct is ingeduwd.
<ul style="list-style-type: none">• Geen communicatie van buiten naar binnen	<ul style="list-style-type: none">• Gat van de micro verstopt	<ul style="list-style-type: none">• Het gat van de micro vrijmaken
<ul style="list-style-type: none">• De handset werkt niet	<ul style="list-style-type: none">• Slechte configuratie	<ul style="list-style-type: none">• Controleer de positie van JP3 op de straatunit

Indien nodig staat onze technische dienst tot uw beschikking www.cfi-extel.com
Laatste versie van de te downloaden kleurenhandleiding op : www.cfi-extel.com

GARANTIEVOORWAARDEN : De garantie van dit toestel is van toepassing op de onderdelen en het arbeidsloon in onze werkplaatsen. De garantie dekt niet : de consumptieartikelen (cellen, batterijen, enz.) en de schade veroorzaakt door : verkeerd gebruik, slechte installatie, interventie van buitenaf, beschadiging door fysieke of elektrische schok, val of atmosferisch verschijnsel.

- Het toestel niet openen om de dekking van de garantie niet te verliezen.
- Bij een eventuele terugkeer naar de Naverkoopdienst, het toestel beschermen om krassen te vermijden.
- Reinig alleen buitenkant met een droge en zachte doek.
- Onderhouden met een zachte doek, geen solventen gebruiken.



OPGELET : Gebruik geen producten die stoffen als carboxyl, alcohol of eensgelijks bevatten. Behalve het risico dat het uw apparaat beschadigt, zijn de dampen gevaarlijk voor uw gezondheid en zijn ze explosief. Gebruik bij het schoonmaken geen hulpmiddelen die de stroom geleiden (metalen borstels, puntige voorwerpen... of anders).

De kassabon of de factuur dient als bewijs van de aankoopdatum.

9. VEILIGHEIDSINSTRUCTIES

Schade die wordt veroorzaakt door het niet respecteren van de handleiding, leidt tot het vervallen van de garantie. Wij aanvaarden geen enkele verantwoordelijkheid voor schade die hier het gevolg van is!

We aanvaarden geen enkele verantwoordelijkheid betreffende enige schade aan goederen of personen die is veroorzaakt door een verkeerd gebruik of door het niet respecteren van de veiligheidsinstructies.

Dit product is vervaardigd met volledige inachtneming van de veiligheidsinstructies. Om deze veiligheid te behouden en om het optimale gebruik van dit product te garanderen, dient de gebruiker de veiligheidsinstructies en de waarschuwingen in deze handleiding in acht te nemen.



: Dit symbool geeft een risico op elektrische schokken of kortsluiting aan.

- U dient dit product alleen te gebruiken bij een spanning 230 volt en 50 Hertz. - Probeer dit apparaat nooit met een andere spanning te gebruiken.
- Let erop dat alle elektrische aansluitingen van het systeem conform de gebruiksinstructies zijn.
- Verzeker u er in bedrijven van dat u de regels voor het voorkomen van ongelukken inzake elektrische installaties in acht neemt.
- Op scholen, opleidingen, werkplaatsen... is de aanwezigheid van bevoegd personeel noodzakelijk voor het controleren van de werking van elektrische apparaten.
- Houd de gebruiksinstructies van andere apparaten die zijn verbonden met het systeem in acht. (videorecorder, TV, PC bijvoorbeeld)
- Neem contact op met een deskundig persoon in het geval dat u twijfelt over de werking of de veiligheid van de apparaten.
- U mag nooit met natte handen elektrische apparaten aansluiten of de stekkers uit stopcontacten trekken.
- Controleer tijdens de installatie van dit product goed of de voedingskabels geen risico lopen beschadigd te raken.
- Vervang nooit zelf beschadigde elektrische kabels! Verwijder ze in dat geval en doe beroep op een deskundig persoon.
- Let erop een handgreep aan de binnenkant van de woning te laten zodat geopend kan worden tijdens een stroomstoring in het geval van installatie met een slotplaat of een elektrisch slot; of maak gebruik van het elektrisch slot Extel WE 5002/2 BIS.



OPGELET

Waarschuwt de gebruiker over de aanwezigheid van belangrijke instructies betreffende het gebruik en het onderhoud (de reparatie) in de documentatie bij het apparaat.



Waarschuwt de gebruiker over de aanwezigheid van niet-geïsoleerde 'gevaarlijke spanningen' binnenin de kast van het product die van voldoende omvang zijn om een risico op elektrocutie voor personen te betekenen.

INHALTSVERZEICHNIS

1	SICHERHEITSEMPFHLUNGEN	p.1
2	BESCREIBUNG	p.2
3	STÜCKLISTE	p.2
	a. Innensprechanlage	
	b. Außensprechanlage	
4	INSTALLATION	p.2
	a. Installation der Außensprechanlage	
	b. Sprechgerät installieren	
	c. Stromversorgung installieren	
5	VERDRAHTUNG	p.3
	a. Anschluss der Sprechanlage	
	b. Anschluss eines Türöffners, eines Elektroschlusses und Torantriebs	
	c. Anschluss einer zusätzlichen optionalen Innensprechanlage (option CB BUS PRO 2)	
	d. Stromversorgungsanschluss	
	e. Aktivierung des Zwei-Familien Modus	
6	TECHNISCHE DATEN	p.4
	a. Innensprechanlage	
	b. Stromversorgung	
	c. Außensprechanlage	
7	OPTIONEN	p.4
8	KUNDENDIENST - GARANTIE	p.5
9	SICHERHEITSEMPFHLUNGEN	p.6

I. SICHERHEITSEMPFHLUNGEN



Wichtig !

- Bitte lesen sie dieses Handbuch sorgfältig durch bevor sie das Produkt installieren oder verwenden.
- Wenn sie dieses Produkt für Dritte installieren denken sie bitte daran, das Handbuch oder eine Kopie für den Endverbraucher vor Ort zu lassen.

Warnung :

- Unterschiedliche Elemente dürfen nur von einem zugelassenen Techniker ausgebaut werden.

Sicherheitsmaßnahmen :

- Für einen Betrieb in aller Sicherheit dieses Systems ist es wichtig, dass Verwender und Techniker die in diesem Handbuch beschriebenen Sicherheitsverfahren befolgen.
- Die spezifischen Warnungen und Warnsymbole sind falls notwendig auf den Elementen angegeben.

2. BESCREIBUNG (fig. 1)

- 1 • Stromversorgung
- 2 • Innensprechanlage
- 3 • Befestigungsgitter
- 4 • Außensprechanlage
- 5 • Regenschutz-einfassung

Allgemeines

Diese Sprechanlage besteht aus einer Innensprechanlage und einer Außensprechanlage die es ermöglichen, mit dem Besucher, der geklingelt hat, zu kommunizieren.

Diese Gegensprechanlage verwendet ein neues Kommunikations-Protokoll, den BUS-typ (Kabel System vereinfacht). Es sind nur 2 Drähte für alle Funktionen notwendig: Klingel, Sprechanlage, Bedienung eines Türöffners oder eines Elektroschlusses und Bedienung einer Torautomatik.

Für eine wirksame Bedienung, lesen Sie bitte aufmerksam dieses Handbuch und bewahren Sie dieses anschließend auf.

3. STÜCKLISTE (fig. 2)

a. Innensprechanlage (fig. 2-a)

1. Lautsprecher für das Gespräch.
2. Mikrofon, um mit der Außensprechanlage sprechen zu können.
3. Ringer volume adjustment.
4. Kommunikation mit einem zusätzlichen Hörer (Intercom)
5. Bedienung eines Türöffners oder Elektroschlusses und Bedienung einer Torautomatik
6. Auswahl der Familie 1 oder 2
7. Leiste für den Anschluss der Kabel

b. Außensprechanlage (fig. 2-b)

1. Lautsprecher: Ermöglicht, draußen gehört zu werden
2. Namensschild und Rufaster: Wenn auf die Taste gedrückt wird, ertönt im Haus die Klingel. Um Ihren Namen auf dem Namensschild zu vermerken, vorsichtig die Vorderseite des Namensschilds mit Hilfe eines kleinen Schraubenziehers entfernen.
3. Befestigungsschraube der Vorderseite auf seinem Rahmen. Diese Vorderseite abbauen, um an das Klemmbrett für den Anschluss und die Befestigungslöcher der Außensprechstelle zu gelangen.
4. Mikrofon, ermöglicht mit dem Haus zu kommunizieren
5. Verschraubung für Kabeleinführung
6. Befestigungsbohrungen der Platte auf dem Pfeiler
7. Leiste für den Anschluss der Kabel
8. Lautstärkeneinstellung für den Lautsprecher der Außensprechstelle.
9. Lautstärkeneinstellung für den Lautsprecher des Monitors.
10. Reiter JP3: Den Reiter entfernen und die Haussprechanlage geht automatisch in Zwei-Familien Modus über.

4. INSTALLATION

Anmerkung: Wenn Sie Ihr Produkt vor der Installation testen möchten, achten Sie darauf, dass die Außensprechanlage und die Innensprechanlage sich nicht in demselben Raum befinden, da ansonsten die Sprechanlage einen schrillen Ton abgibt (Larsen Effekt).

a. Installation der Außensprechanlage (fig. 3)

1. Aussenstation aufputz montieren
 - Die Vorderseite des Kamerablocks entfernen, indem die 2 Schrauben losgeschraubt werden (1).
 - Durch die Stopfbüchse (2) die Drähte vom Handgerät Türschloss und Torantriebs stecken.
2. Die Außensprechstelle auf dem Pfeiler mit Hilfe der 2 Schrauben in den Löchern (3) befestigen.
3. Die Drähte auf dem Klemmbrett (4) anschließen.

4. 2 Einstellungen, zugänglich auf der Außensprechstelle:

Um die Einstellungen abzuändern, mit einem kleinen Schraubenzieher vorsichtig und ohne Gewalt auf den Anschlag drehen. (fig. 2b - 8) links, Lautstärkeneinstellung für den Lautsprecher der Außensprechstelle.

(fig. 2b - 9) rechts, Lautstärkeneinstellung für den Lautsprecher des Hangerät

5. Den Reiter «J3» entfernen, damit der Zwei-Familien Modus aktiviert wird (siehe Kapitel 5d. Zwei-Familien Modus)

6. Die Vorderplatte wiederanbringen und diese mit Hilfe der 2 Schrauben unten auf der Außensprechstelle (3) anschrauben.

Die Fassade richtig in die oben auf der Außensprechstelle gelegenen Einkerbungen positionieren.



WICHTIG: Keine Schrauben in das Mikrofonloch einführen (4, fig.2b).



An der oberen Hälfte zwischen Außenstation und Mauer eine Silikondichtung anbringen (i, Abb. 4).

Die untere Hälfte nicht mit Silikon abdichten, um eine eventuelle Kondensationsbildung und die damit verbundene vorzeitige Oxidierung der Elektronik zu vermeiden.

b. Sprechgerät installieren (fig. 4a und 4b)

- Befestigungsrahmen lösen (fig. 4a).

- Rahmen mit 2 Schrauben an der Wand befestigen (fig. 4b).

- Drähte gemäß Verdrahtungsplan anschließen

- Sprechgerät in die Wandhalterung einhängen.

- Klingellautstärke einstellen: Mit dem seitlich am Sprechgerät befindlichen 2-Stellenregler können Sie eine der zwei verfügbaren Klingellautstärken einstellen.

c. Stromversorgung installieren (fig. 4c)

- Stromversorgung auf einer DIN-Schiene installieren oder mit den 2 seitlich am Stromversorgung eingerasteten schwarzen Klammern auf einer Halterung befestigen.

SICHERHEITSHINWEISES

De transformator verplicht op de DIN rail van een modulair bord of een niet-metalen steun (uitspringend) monteren door middel van de twee gaten. De afdekkingen van de strips weer aanbrengen en de transformator aansluiten op een elektrische installatie volgens de norm NFC 15-100 (voor Frankrijk) NA DE VOLLEDIGE BEDRADING.

Es ist unerlässlich, die Polarität beim Anschluss des Hörers zu beachten.

5. VERDRAHTUNG

Siehe Verdrahtungsplan (fig. 5).

a. Anschluss der Sprechanlage

Um Störungen durch Parasiten und Funktionsstörungen zu vermeiden, sollten die Schwachstromkabel nicht durch den gleichen Mantel mit den Starkstromkabeln gelegt werden.

1. Die Drähte anschließen, dabei das Verdrahtungsschema respektieren.

2. Es sind für den Anschluss der Außensprechanlage nur 2 Drähte für die folgenden Funktionen nötig: Anruf, Kommunikation und Bedienung der Toröffnung.

Entfernung zwischen der straßenseitigen Leiterplatte und dem letzten Handgerät	Zu verwendender Querschnitt der Anschlussdrähte
• Von 0 bis 25m	2x Anschlussdrähte von 6/10
• Von 25 bis 100 m	2x Anschlussdrähte von 1.5mm ²



Achtung: In keinem Fall sollten die Drähte verdoppelt werden, um den Querschnitt zu verdoppeln.

Verbindung des Handgerät mit der Außensprechanlage:

• Klemmen «3» und «4» der Handgerät auf die Klemmen «3» und «4» der Außensprechanlage.

b. Anschluss eines Türöffners, eines Elektroschlusses und eines Torantriebs

Ein Elektroschloss bzw. -türöffner wird an die Klemmen 7 und 8 an der Außenstation angeschlossen. Der Riegel oder die Sperre wird durch kurzen Tastedruck (1 sek.)  auf dem Hörer gesteuert.

Wichtig : Der Türöffner bzw. das Elektroschloss muss unbedingt mit einem mechanischen Speicher – wie alle EXTEL Artikel – aus gestattet sein. Für die Verdrahtung sind die Etiketten auf der Rückseite des Monitors sowie auf der Rückseite der Außenstation zu beachten.

Ein Torantrieb wird an die Klemmen 5 und 6 und den 2 «Außensteuerungs»-Klemmen des Torantriebs installiert. Das Automatismus wird durch einen 3 Sekunden Tastedruck  auf dem Hörer gesteuert.

 Die Funktionen sind nur möglich, wenn der Hörer abgenommen wird

c. Anschluss einer zusätzlichen optionalen Innensprechanlage (option CB BUS PRO 2)

Ein Zusatzhörer CB BUS PRO 2 wird parallel zum nächsten Hörer angeschlossen.

Sie können bis 3 zusätzliche Hörer anschließen

- Intercomfunktion (option CB BUS PRO 2 4 maximum) : Mit der  Taste können Sie mit dem Sprechgerät eine mithörgesperrte Sprechverbindung herstellen. (Während der Dauer des internen Gesprächs ist die Verbindung mit der Außenstation gesperrt) wobei die Interkommunikation unterbrochen wird, wenn über die Türsprechanlage eine andere Wohnung angerufen wird.

d. Stromversorgungsanschluss

Direkt an die Klemmen 1 und 2 auf der Rückseite des Hörers anschließen. (Vorsicht: Polarität beachten!)

- Ein einziges Stromversorgungsgerät reicht für eine Installation mit mehreren Innensprechanlage aus.

- Die Versorgung muss an dem Innensprechanlage angeschlossen werden, der der ersten Haustürstation am nächsten gelegen ist.

e. Aktivierung des Zwei-Familien Modus

Siehe Verdrahtungsplan (fig. 6).

- Den Reiter «JP3» entfernen, damit der Zwei-Familien Modus aktiviert wird (fig. 2b - 10)

- Die Steckverbindungen «JP2» auf der Rückseite des Hörers entfernen oder nicht entfernen, um Ihren Hörer Familie 1 oder 2 zuzuordnen. (fig. 2a - 6)

 **Es ist unerlässlich, die Polarität beim Anschluss des Hörers zu beachten.**

 Hinweis: Eine Monitoring-Funktion existiert nicht. Nur ein Anruf von der Türsprechanlage ermöglicht die Kommunikation nach außen

 **Important :**

Anrufdauer: ca. 30 Sekunden (6 Mal Klingeln)

Kommunikationsdauer mit der Türsprechanlage: Maximal ca. 90 Sekunden

Interkommunikationsdauer zwischen Hörern der gleichen Familie: Maximal ca. 30 Sekunden

6. TECHNISCHE DATEN

a. Innensprechanlage (CB BUS PRO 2)

- Reference: 710010Y
- Ernährung: 18 V^{DC}
- Verbrauch: 2W
- Entschließung (mm): 210x70x40

b. Stromversorgung

- Spannung: 230V[~] → 18V^{DC} 1500 mA

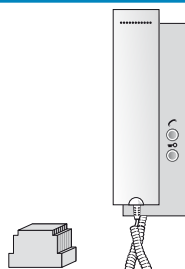

c. Außensprechanlage (PL BUS PRO 2)

- Reference: 820008
- Betriebstemperatur : von -10°C bis + 45°C.
- Schutzzeichen: IP44
- Maße der Vorderseite (mm) : 120x100x30



7. OPTIONEN

- Zusätzliche Innensprechanlage: CB BUS PRO 2
- Alle elektrischen Türöffner von EXTEL
- Alle Elektroschlösser von EXTEL
- Alle Torantriebssteuerungen von EXTEL

8. KUNDENDIENST - GARANTIE

Defekt	Möglicher Grund	Lösung
• Die Innensprechanlage schaltet sich nicht ein	• Die Innensprechanlage ist nicht mit dem Stromkreis verbunden	• Überprüfen ob der Netzadapter richtig eingesteckt ist
• Keine Kommunikation von draußen nach drinnen.	• Loch für das Mikrofon verstopft.	• Das Loch für das Mikrofon befreien.
• Der Hörer funktioniert nicht	• Schlechte Konfiguration	• Bestätigen Sie die JP3-Stellung auf der Haussprechanlage

Bei Bedarf steht Ihnen unsere technische Website zur Verfügung : www.cfi-extel.com

Die neueste Download Version der Gebrauchsanweisung in Farbe ist verfügbar auf : www.cfi-extel.com

GARANTIEBEDINGUNGEN : Dieses Gerät verfügt über eine Garantie für Einzelteile und Arbeitsaufwand in unseren Werkstätten. Die Garantie deckt nicht ab: das Verbrauchsmaterial (Batterien, Akkus, usw.) sowie Schäden, die verursacht wurden durch: eine falsche Behandlung, falsche Installation, äußere Einflüsse, Beschädigung durch physischen oder elektrischen Schock, Sturz oder atmosphärische Erscheinungen.

- Das Gerät nicht öffnen, um nicht den Garantieschutz zu verlieren.
- Bei einer eventuellen Rücksendung an den Kundendienst das Gerät schützen, um Kratzer zu vermeiden.
- Außen nur mit einem trockenen weichen Tuch reinigen.
- Nur mit einem weichen Tuch reinigen, keine Reinigungsmittel verwenden.

 **Achtung :** Kein Produkt oder Benzin, Kalkungscarbonatation, Alkohol oder ähnliches verwenden. Sie riskieren nicht nur ihr Gerät zu beschädigen, sondern die Dämpfe können ebenfalls Ihrer Gesundheit schädigen und sich entzünden. Kein Werkzeug verwenden, das Spannung leiten könnte (Metallbürste, spitzes Werkzeug... oder anderes)

Der Kassenzettel oder die Rechnung dienen als Nachweis für das Kaufdatum.

9. SICHERHEITSEMPFHLUNGEN

Schäden, die durch einen Mangel an Konformität mit dem Handbuch hervorgerufen wurden, führen zu einer Löschung der Garantie.

Wir übernehmen keine Haftung für daraus entstandene Schäden! Wir übernehmen keine Haftung für Schäden an Gegenständen oder Personen, die durch eine nicht geeignete Handhabung oder einem Mangel an Konformität der Sicherheitsempfehlungen entstanden sind. Dieses Produkt wurde mit Respekt auf die Sicherheitsempfehlungen hergestellt. Um diesen Status zu erhalten und um einen korrekten Gebrauch dieses Produkts zu erhalten, muss der Verbraucher die in diesem Handbuch enthaltenen Sicherheitsratschläge und Warnungen respektieren.



: Dieses Symbol gibt eine Gefahr auf Elektroschock oder Kurzschluss an.

- Sie dürfen dieses Gerät nur verwenden mit einer Spannung zwischen: 230 Volt und 50 Herz. Versuchen sie niemals dieses Gerät mit einer anderen Spannung zu verwenden.
- Achten sie darauf, dass alle an dieses System angeschlossenen elektrischen Anschlüsse, den Verwendungsratschlägen entsprechen.
- In kommerziellen Einrichtungen versichern sie sich, dass die Schutzregeln für Unfälle mit elektrischen Installationen beachtet werden.
- In Schulen, Ausbildungsausrüstungen, Werkstätten... ist die Gegenwart von qualifiziertem Personal notwendig, um den Betrieb von Elektrogeräten zu kontrollieren.
- Die Verwendungsratschläge der an das System angeschlossenen Geräten beachten (z.B. Videorekorder, TV, PC)
- Bei Zweifelsfällen hinsichtlich des Betriebs oder Sicherheit des Geräts, kontaktieren sie bitte erfahrene Personen
- Niemals elektrische Geräte mit feuchten Händen ein- oder ausschalten.
- Bei der Installation dieses Produkts bitte darauf achten, dass die Stromkabel nicht beschädigt werden können.
- Sie sollten niemals selbst ein beschädigtes Stromkabel ersetzen! In diesem Fall dieses entfernen und Rat bei einer erfahrenen Person suchen.
- Einen Türgriff am Inneren der Wohnungstür belassen, um die Öffnung auch während Stromunterbrechungen zu gewährleisten, wenn die Installation einen elektrischen Türöffner oder ein elektrisches Schloss beinhaltet; oder verwenden Sie das elektrische Schloss Extel WE 5002/2 BIS.



ACHTUNG

Der Verwender wird auf wichtige Anweisungen hinsichtlich der Verwendung und Wartung (Reparatur) in dem das Gerät begleitenden Dokument hingewiesen.



Warnt den Verwender vor nicht isolierten «gefährlichen Spannungen» im Inneren des Produktgehäuses, die ausreichend sind, um für Menschen eine Gefahr für einen tödlichen Elektroschock darzustellen



FR - Ne jetez pas les piles et les appareils hors d'usage avec les ordures ménagères. Les substances dangereuses qu'ils sont susceptibles de contenir peuvent nuire à la santé et à l'environnement. Faites reprendre ces appareils par votre distributeur ou utilisez les moyens de collecte sélective mise à votre disposition par votre commune.

I - Non gettare le pile e le apparecchiature fuori uso insieme ai rifiuti domestici. Le sostanze dannose contenute in esse possono nuocere alla salute dell'ambiente. Restituire questo materiale al distributore o utilizzare la raccolta differenziata organizzata dal comune.

E - No tire las pilas ni los aparatos inservibles con los residuos domésticos, ya que las sustancias peligrosas que puedan contener pueden perjudicar la salud y al medio ambiente. Pídale a su distribuidor que los recupere o utilice los medios de recogida selectiva puestos a su disposición por el ayuntamiento.

P - Não junte as pilhas nem os aparelhos que já não se usam com o lixo caseiro. As substâncias perigosas que ambos podem conter podem ser prejudiciais para a saúde e para o ambiente. Entregue esses aparelhos ao seu lixeiro ou recorra aos meios de recolha selectiva ao seu dispor.

NL - De lege batterijen en oude apparaten niet met het huisvuil meegeven; deze kunnen gevaarlijke stoffen bevatten die de gezondheid en het milieu schaden. De oude apparaten door uw distributeur laten innemen of de gescheiden vuilinzameling van uw gemeente gebruiken.

GB - Don't throw batteries or out of order products with the household waste (garbage). The dangerous substances that they are likely to include may harm health or the environment. Make your retailer take back these products or use the selective collect of garbage proposed by your city.

D - Verbrauchte Batterien und nicht mehr benützte Geräte sind Sondermüll. Sie enthalten möglicherweise gesundheits- und umweltschädliche Substanzen. Geben Sie alte Geräte zur fachgerechten Entsorgung beim Gerätehändler ab bzw. benutzen Sie die örtlichen Recyclinghöfe.

- **France** : Hotline : 0 892 350 069 (0,337€ ttc/min)
- **Italia** : Assistenza Tecnica : +39 02 96488273
assistenza@cfi-extel.com
- **España** : Asistencia técnica : 902 109 819
sat-hotline@cfi-extel.com
- **Portugal** : Serviço de apoio ao cliente : 707 201 138