

bitronvideo

CITOFONIA - VIDEOCITOFONIA - TVCC - TELEFONIA

Bitron Video adotta una politica di continuo sviluppo. Bitron Video si riserva il diritto di effettuare modifiche e miglioramenti a qualsiasi prodotto descritto nel presente documento senza preavviso.

Bitron Video follows a policy of continuous evolution of its products. Therefore Bitron Video reserves the right to introduce changes or modifications all its products in any moment and without prior notice.

Bitron Video applique une méthode de développement continu. Par conséquent, Bitron Video se réserve le droit d'apporter des changements et des améliorations à tout produit décrit dans ce document, sans aucun préavis.

Bitronvideo verfolgt eine Strategie der kontinuierlichen Entwicklung und behält sich daher das Recht auf Änderungen und Verbesserungen an jedem in dieser Anleitung beschriebenen Produkt ohne Vorankündigung vor.

Bitronvideo sigue una política de constante desarrollo; por lo tanto, se reserva el derecho de aportar modificaciones y mejoras a cualquier producto descrito en este documento sin aviso previo.

BITRON VIDEO s.r.l.

<http://www.bitronvideo.com>

e-mail : info@bitronvideo.it

DS90347-002A

Designed in Italy

Assembled in PRC

LBT 90224

bitronvideo

CITOFONIA - VIDEOCITOFONIA - TVCC - TELEFONIA

MANUALE ISTRUZIONI

CARATTERISTICHE DI FUNZIONAMENTO E INSTALLAZIONE

INSTRUCTIONS MANUAL

OPERATING AND INSTALLATION FEATURES

MANUEL D'INSTRUCTIONS

CARACTERISTIQUES DE FONCTIONNEMENT ET INSTALLATION

GEBRAUCHSANWEISUNG

BETRIEBSDATEN UND INSTALLATION

MANUAL DE INSTRUCCIONES

CARACTERÍSTICAS DE FUNCIONAMIENTO E INSTALACIÓN

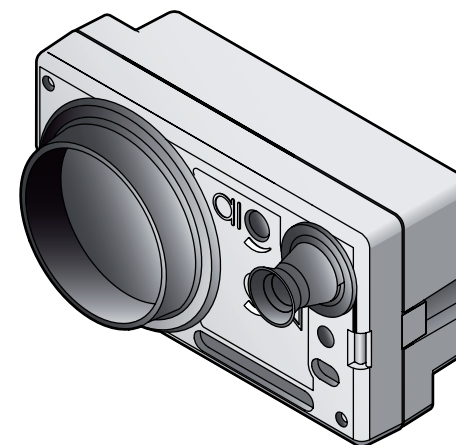

POSTO ESTERNO PER IMPIANTI 4+n FILI
DOOR UNIT FOR 4+n WIRE SYSTEMS
POSTE EXTERNE POUR INSTALLATIONS 4+n FILS
SPRECHHEINHEIT AUSSEN FÜR ANLAGEN 4+n LEITUNGEN
MICROALTAVOZ PARA SISTEMAS 4+n HILOS

DS90347-002A

LBT 90224

CE

AV4187/001

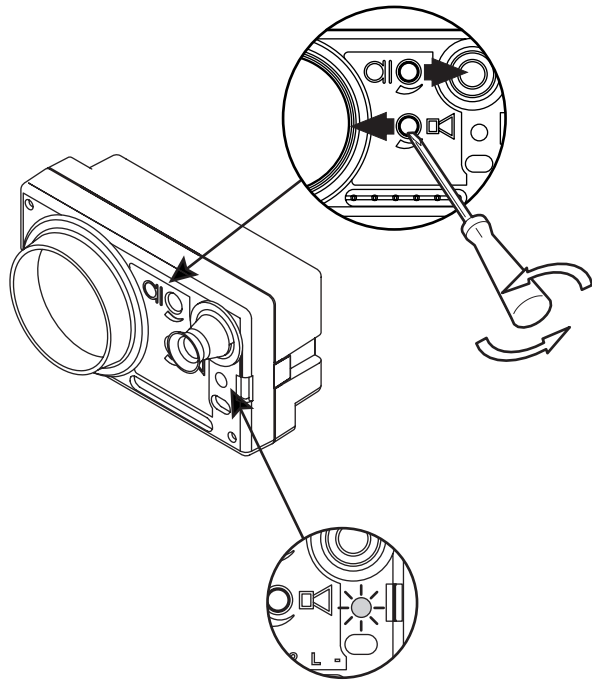

Funzione "feedback di chiamata": al momento della chiamata, viene emesso dal posto esterno un segnale visivo che testimonia l'effettivo inoltrato della chiamata (led lampeggiante).

"Call feedback" function: A visual signal indicating that the call is actually being placed (blinking LED) will be generated by the door unit when a call is being made.

Fonction "feedback d'appel": lors d'un appel, le poste externe émet un signal visuel témoignant l'envoi effectif de l'appel (led clignotante).

Funktion "Ruf-Feedback": Im Moment des Anrufs sendet die Außenstelle ein visuelles Signal aus, daß das tatsächliche Weiterleiten des Anrufs bestätigt (blinkende Led).

Función "feedback de llamada": en el momento de la llamada, en el microaltavoz se genera una señal visual que demuestra el envío concreto de la llamada (led intermitente).

**IMPIANTO CITOFONICO (4+1) CON 1 POSTO ESTERNO
(4+1) DOOR PHONE SYSTEM WITH 1 VISITOR PANEL
SYSTEME AUDIO (4+1) AVEC UNE PLATINE D'ENTREE
(4+1) TÜRSPRECHANLAGE MIT 1 TÜRSTATION
SISTEMA DE AUDIO (4+1) CON 1 PLACA EXTERIOR**

All rights reserved - Diritti riservati a Norma di Legge

Distanza Distance	Filo/Wire 6/9	Filo/Wire 6/9	Filo/Wire C7-1-2
mt.	mm. ²	mm. ²	mm. ²
50	1,00	1,00	0,50
100		1,50	1,00
200		2,00	1,50

Tabella Sezioni Conduttori
Wire section
Section conducteur
Tabelle Abschnitt-Leitungen
Tabla de la sección de Hilos

