

bitronvideo

AN 7817

CE

bitronvideo

MANUALE D'USO
OPERATING INSTRUCTIONS
MANUEL D'INSTRUCTIONS
BEDIENUNGSANWEISUNG
MANUAL DE INSTRUCCIONES
GEBRUIKSAANWIJZING



BITRON VIDEO s.r.l.
Via Torino 21/B - 10044 PIANEZZA (Torino) Italy
Tel. +39 011 968.46.11 (r.a.) - Fax +39 011 966.31.49
<http://www.bitronvideo.com> E-mail : info@bitronvideo.com

012 175545.10

SA 100

I

La Suoneria Ausiliaria SA 100, può essere impiegata sia come suoneria, sia come ripetitore di chiamata elettronica.
 Nel primo caso genera un suono bitonale, nel secondo riproduce la nota generata dal PE o da un generatore di chiamata

GB

The All Additional Ringer SA 100 can be used both as ringer, and as electronic call repeater.
 In the first case case it generates a two-tone note, in the second one it reproduces the note generated by the loudspeaking unit or by a call generator.

F

La Sonnerie Supplémentaire SA 100 peut être employée soit comme sonnerie, soit comme répéteur d'appel électronique.
 Dans le premier cas, elle génère un son à deux tons, dans le deuxième cas elle reproduit la note génère par le micro-HP ou par un gènérateur d'appel.

D

Der zusätzliche Anrufton SA100 kann sowohl Anrufton als auch Repetier von elektronischem Anruf benutzt werden. Im ersten Fall erzeugt er einen zwei Ton, in dem zweiten erzeugt er das Kennzeichen wieder, das von dem Lautsprecher oder von einem Anrufgenerator erzeugt wird.

E

El Timbre Suplementario SA 100 puede actuar en forma autónoma con sonido bitonal, así bien como simple repetidor de llamada electrónica generada por el grupo fónico o por un generador de nota.

NL

De bel SA 100 kan gebruikt worden als bel of als elektronische herhalingsbel.
 In het eerste geval genereert de SA 100 een tweetonig belsignaal, in het tweede geval herhaalt zij de toon die genereerd wordt door de deurpost of door een toongenerator.

- COLLEGAMENTO COME SUONERIA
- CONNECTION AS RINGER
- BRANCHEMENT COMME SONNERIE
- VERBINDUNG WIE ANRUFTON

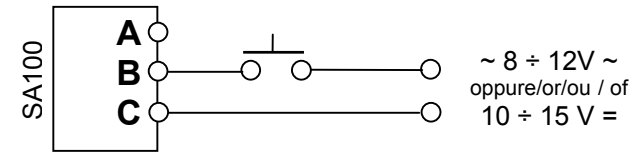

- RIPETITORE DI CHIAMATA IN IMPIANTO CON CHIAMATA SU RONZATORE
- CALL REPEATER IN SYSTEM WITH CALL THROUGH BUZZER
- REPETITEUR D'APPEL DANS LES SYSTEMES AVEC APPEL PAR RONFLEUR
- ANRUFREPETIER IN SYSTEM MIT ANRUF AUF SUMMERTON

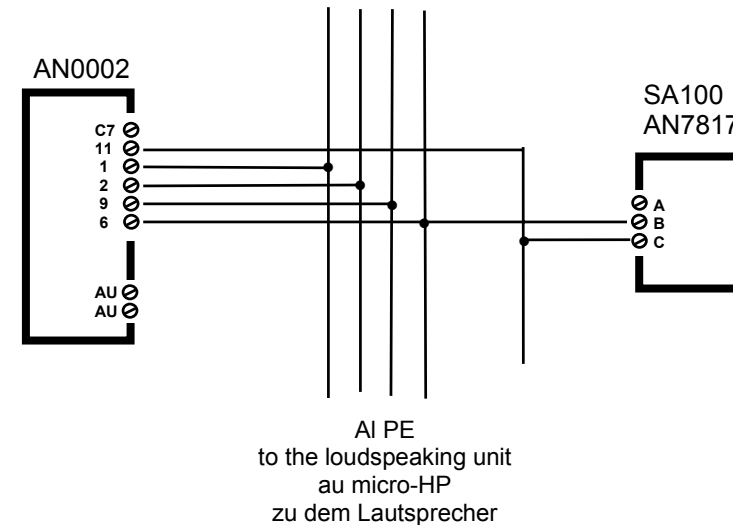

- RIPETITORE DI CHIAMATA IN IMPIANTO CON CHIAMATA ELETTRONICA
(suono diverso da quello del citofono)
- CALL REPEATER IN SYSTEM WITH ELECTRONIC CALL
(sound different from that of the door phone)
- REPETITEUR D'APPEL DANS LES SYSTEMES AVEC APPEL ELECTRONIQUE
(son différent de celui du combiné)
- ANRUFREPETIER IN SYSTEM MIT ELEKTRONISCHEM ANRUF
(Ton verschieden von dem des Haustelephons)

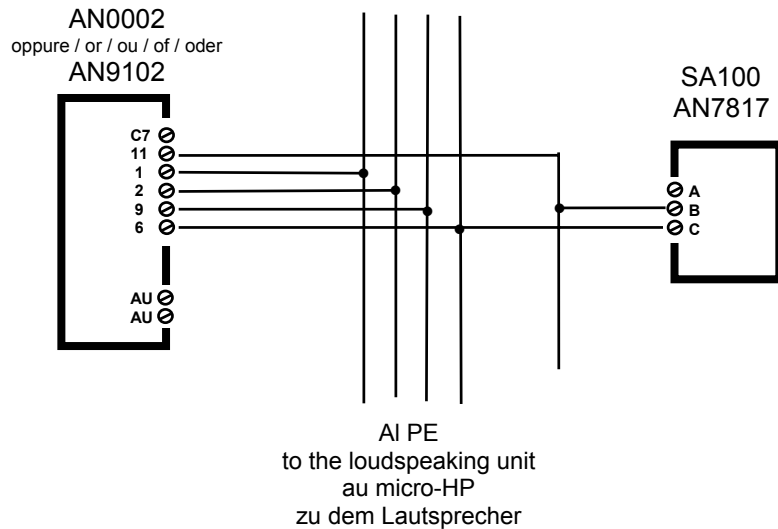

- RIPETITORE DI CHIAMATA IN IMPIANTO CON CHIAMATA ELETTRONICA
(suono uguale a quello del citofono)
- CALL REPEATER IN SYSTEM WITH ELECTRONIC CALL
(same sound as that of the door phone)
- REPETITEUR D'APPEL DANS LES SYSTEMES AVEC APPEL ELECTRONIQUE
(même son du combiné)
- ANRUFREPETIER IN SYSTEM MIT ELEKTRONISCHEM ANRUF
(Ton gleich wie der des Haustelephons)

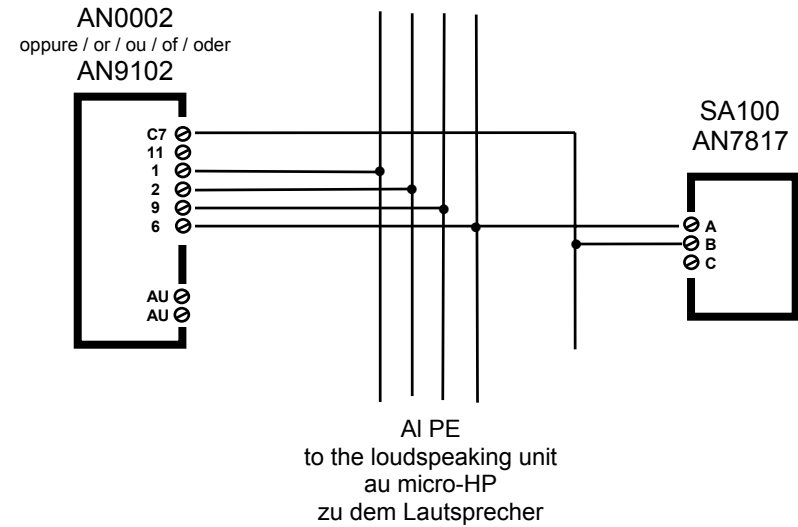

- RIPETITORE DI CHIAMATA IN IMPIANTO CITOFOONICO 1+1 CON AN1000 - AN0218 CHIAMATA ELETTRONICA
- CALL REPEATER IN A. 1+1 DOOR PHONE SYSTEM WITH AN1000 – AN0218 ELECTRONIC CALL
- REPETITEUR D'APPEL DANS LES SYSTEMES DE PARLOPHONE 1+1 AVEC AN1000 – AN0218 APPEL ELECTRONIQUE
- ANRUFREPETIER IN SPRECHANLAGESYSTEM 1+1 MIT AN 1000 – AN0218 ELEKTRONISCHER ANRUF

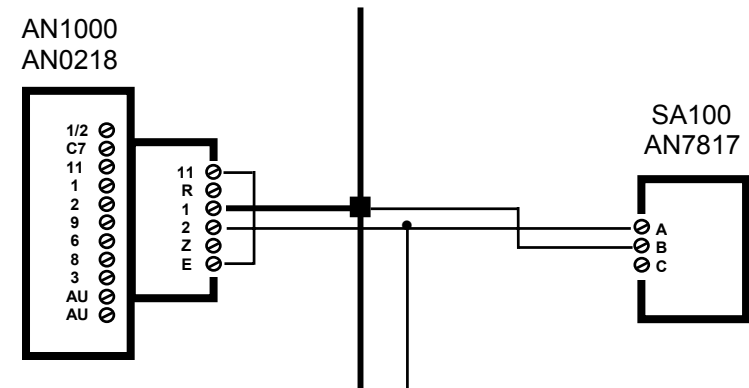

- RIPETITORE DI CHIAMATA IN IMPIANTO VIDEOCITOFONICO
- CALL REPEATER IN A VIDEO SYSTEM
- REPETITEUR D'APPEL DANS UN SYSTEME DE VIDEOPORTER
- ANRUFREPETIER IN VIDESPRECHANLAGESYSTEM

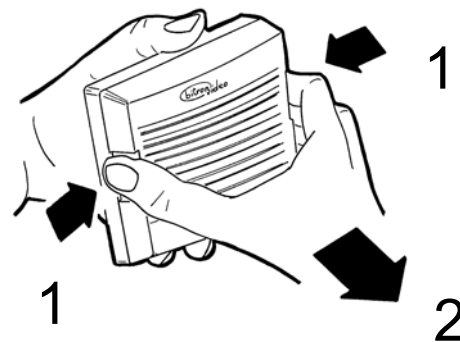
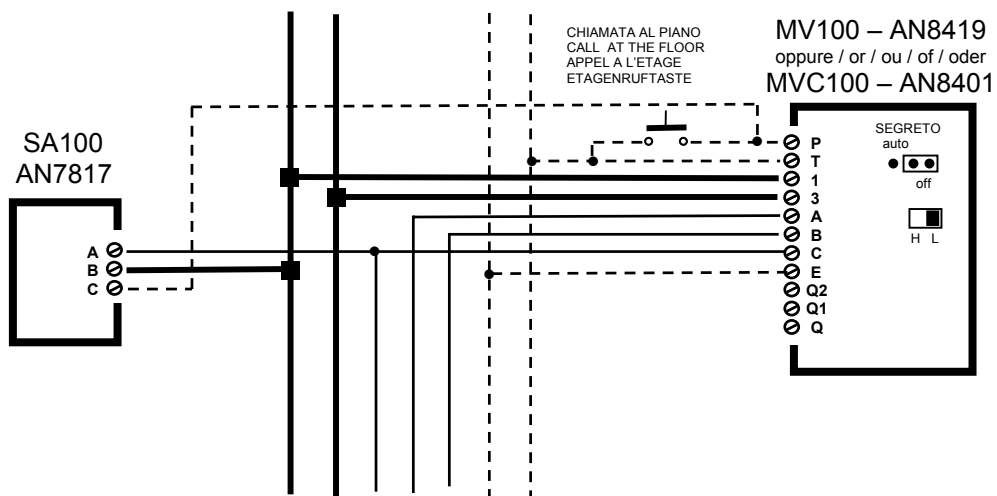

- RIPETITORE DI CHIAMATA IN IMPIANTO CITOFONICO 1+1 CON AN0036 o AN9136 CHIAMATA ELETTRONICA
- CALL REPEATER IN A 1+1 DOOR PHONE SYSTEM WITH AN0036 or AN9136 ELECTRONIC CALL
- REPETITEUR D'APPEL DANS LES SYSTEMES DE PARLOPHONE 1+1 AVEC AN0036 ou AN9136 APPEL ELECTRONIQUE
- ANRUFREPETIER IN SPRECHANLAGESYSTEM 1+1 MIT AN 0036 ODER AN9136 ELEKTRONISCHER ANRUF

