



TECHNOLOGIE

MANUEL D'UTILISATION



Kit Soul AUDIO

G S4110 ART1 G S4220 ART1
G S4110 TART G S4220 TART



Installation à 2 fils G2+ Art 1 Mains-libres T-Art Combiné

INDEX

| | |
|--|---------|
| Index..... | 2 |
| Recommandations..... | 3 |
| Fonctionnement du système(Poste mains-libres ART 1/G2+) | 3 |
| Fonctionnement du système (Combiné TART/G2+)..... | 3 |
| Alimentation FA-G2P/LITE..... | 4 |
| Description | 4 |
| Installation | 4 |
| Platine Soul SOUL1/A..... | 5 a 7 |
| Description | 5 |
| Installation | 6 |
| Borniers de raccordement | 6 |
| Dip Switch de configuration | 7 |
| Réglage du volume audio | 7 |
| Postes mains-libres ART 1/G2+ | 8 a 13 |
| Description | 8 |
| Fonction des boutons | 8 |
| LED d'état des boutons poussoir | 8 |
| Borniers de raccordement | 8 |
| Dip Switch de configuration | 9 |
| Fonction et réglages du poste | 10-11 |
| Montage du poste sur un mur | 12 |
| Montage du poste sur une boîte d'encastrement | 13 |
| Combiné T ART/G2+..... | 14 a 19 |
| Description | 14 |
| Fonction des boutons | 14 |
| LED d'état des boutons poussoir | 14 |
| Borniers de raccordement | 14 |
| Dip Switch de configuration | 15 |
| Fonction et réglages du poste | 16-17 |
| Montage du poste sur un mur | 18 |
| Montage du poste sur une boîte d'encastrement..... | 19 |
| Schémas d'installation | 20 a 25 |
| Postes mains-libres ART 1/G2+ | |
| Sections et distances | 20 |
| Un logement équipé d'une platine et d'un poste | 20 |
| Un logement équipé de deux platines et d'un poste | 20 |
| Un logement équipé de deux platines et de quatre postes..... | 21 |
| Un logement équipé de deux platines et de quatre postes(connexion avec boîte de jonction)..... | 21 |
| Combiné T ART/G2+..... | |
| Sections et distances | 22 |
| Un logement équipé d'une platine et d'un combiné | 22 |
| Un logement équipé de deux platines et d'un combiné..... | 22 |
| Un logement équipé de deux platines et de quatre combinés | 23 |
| Un logement équipé de deux platines et de quatre postes(connexion avec boîte de jonction)..... | 23 |
| Connexion d'une gâche électrique | 24 |
| Connexion d'un dispositif auxiliaire à la sortie de relais | 24 |
| Connexion d'un poussoir de sortie..... | 25 |
| Connexion pour le poussoir d'appel palier | 25 |
| Nettoyage postes mains-libres ART 1/G2+..... | 26 |
| Nettoyage combiné T ART/G2+ | 26 |
| Nettoyage de la platine | 26 |
| Notes | 27 |
| Conformité..... | 28 |

RECOMMANDATIONS

- L'installation doit passer à au moins 40 cm de toute autre installation.
- Avant de procéder à des modifications de l'installation, veuillez couper l'alimentation électrique.
- L'installation et la manipulation de ces systèmes ne doivent être réalisées que par du personnel autorisé et compétent.
- Vérifiez toutes les connexions avant de mettre en marche le système.
- Suivez à tout moment les instructions de ce manuel.

FONCTIONNEMENT DU SYSTÈME (Postes ART 1)

Pour passer l'appel, le visiteur doit appuyer sur le bouton d'appel : deux tonalités acoustiques l'avertissent que l'appel est en cours. À ce moment-là, le ou les combiné(s)/poste(s) reçoivent l'appel.

Dans les dispositifs à deux portes d'accès, l'autre panneau sera automatiquement déconnecté : si un autre visiteur souhaite appeler, 5 tonalités vous préviendront que le système est occupé.

À la réception de l'appel, la led  du bouton poussoir du (des) poste (s) clignotera en blanc. Si l'appel ne reçoit pas de réponse avant 45 sec, le système sera libéré.

Pour établir la communication, appuyez sur le bouton  de n'importe quel terminal de l'appartement.

La communication durera une minute et demie ou jusqu'à ce que le bouton  soit à nouveau enfoncé. Lorsque la communication est terminée, le système est libéré.



Pour ouvrir la porte, appuyez sur le bouton  ou pour activez la sortie auxiliaire de la platine de rue, appuyez sur le bouton **AUX**. Une simple pression active le déverrouillage ou la sortie auxiliaire pendant 3 secondes, une tonalité sonore proviens de la platine de rue.

Le fonctionnement détaillé du poste est décrit aux pages. 8 à 11.

FONCTIONNEMENT DU SYSTÈME (Combiné T-ART)

Pour passer l'appel, le visiteur doit appuyer sur le bouton d'appel : deux tonalités acoustiques l'avertissent que l'appel est en cours. À ce moment-là, le ou les combiné(s)/poste(s) reçoivent l'appel.

Dans les dispositifs à deux portes d'accès, l'autre panneau sera automatiquement déconnecté : si un autre visiteur souhaite appeler, 5 tonalités vous préviendront que le système est occupé.

À la réception de l'appel, la led  du (des) combiné(s) clignotera en blanc. Si l'appel ne reçoit pas de réponse dans les 45 secondes, la led  du (des) combiné(s) s'allumera fixe en blanc, et le système sera libéré.

Pour établir la communication, décrochez le combiné de n'importe quel poste audio du logement. La led  sur le (s) combiné (s) s'allumera fixe en blanc.

La communication durera 90 secondes ou jusqu'à ce que le combiné soit raccroché. Une fois la communication terminée, le système sera libéré.

Pour ouvrir la porte, appuyez sur le bouton  ou pour activez la sortie auxiliaire de la platine de rue, appuyez sur le bouton **AUX**. Une simple pression active le déverrouillage ou la sortie auxiliaire pendant 3 secondes, une tonalité sonore proviens de la platine de rue.

Le fonctionnement détaillé du combiné est décrit aux pages. 14 à 17.

ALIMENTATION FA-G2+/LITE

Description

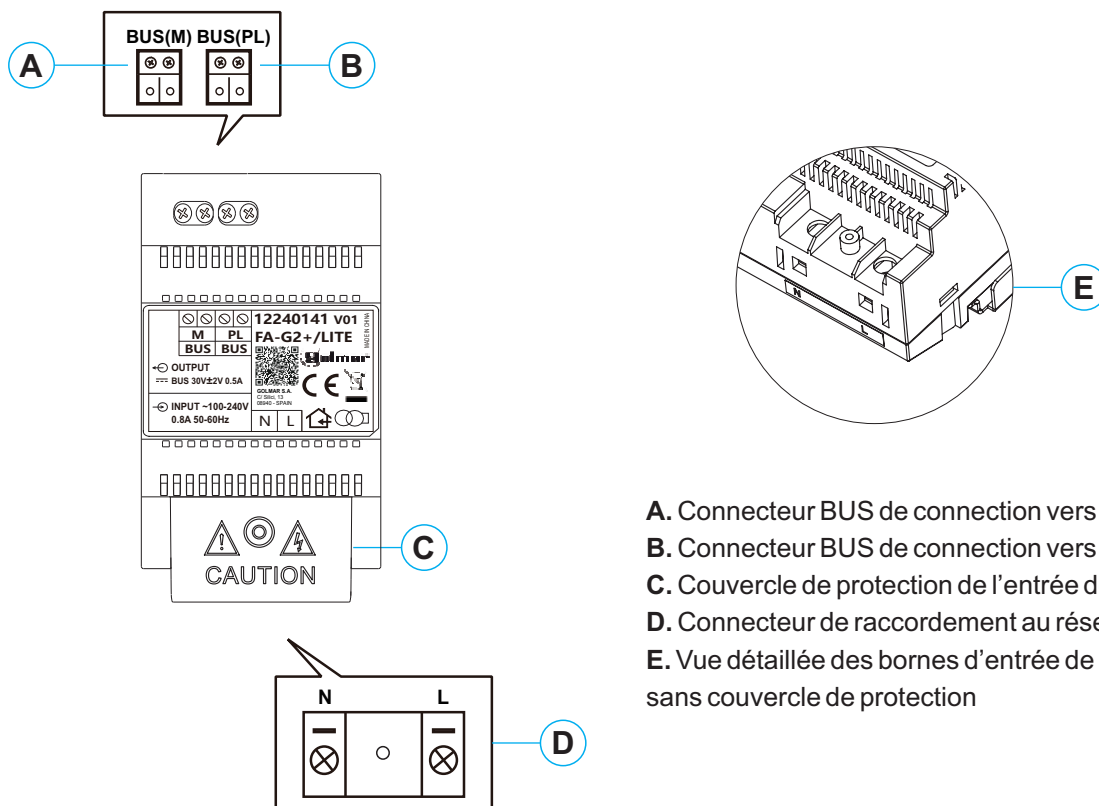

- A. Connecteur BUS de connection vers le moniteur
- B. Connecteur BUS de connection vers la platine
- C. Couvercle de protection de l'entrée de courant.
- D. Connecteur de raccordement au réseau
- E. Vue détaillée des bornes d'entrée de courant sans couvercle de protection

Installation

L'installation et la manipulation de l'alimentation ne doivent être prises en charge que par du personnel autorisé et compétent et en mettant toujours le système hors tension.

Installez l'alimentation dans un endroit sec, protégé et ventilé. Veillez à ne jamais obstruer les grilles de ventilation. Pour fixer l'alimentation, utilisez un rail DIN 46277 (4 éléments).

Souvenez-vous que la réglementation en vigueur oblige à protéger l'alimentation par un interrupteur magnétothermique.

Pour éviter tout risque d'électrocution, ne retirez pas le couvercle de protection sans avoir préalablement mis l'alimentation hors tension. Une fois tous les branchements achevés, veuillez remettre en place le couvercle de protection.

Branchez les câbles aux bornes en suivant les instructions des schémas.

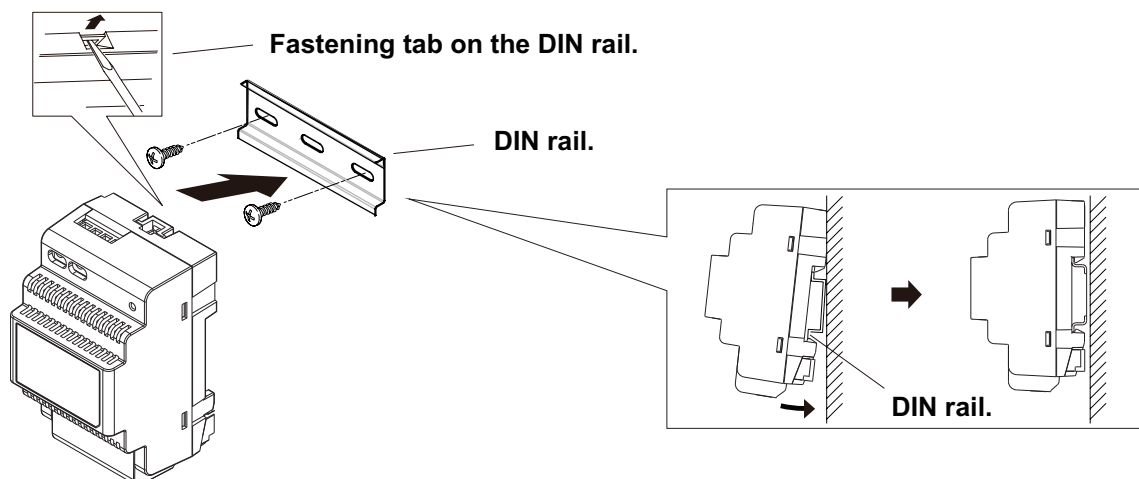

PLATINE SOUL/1

Description

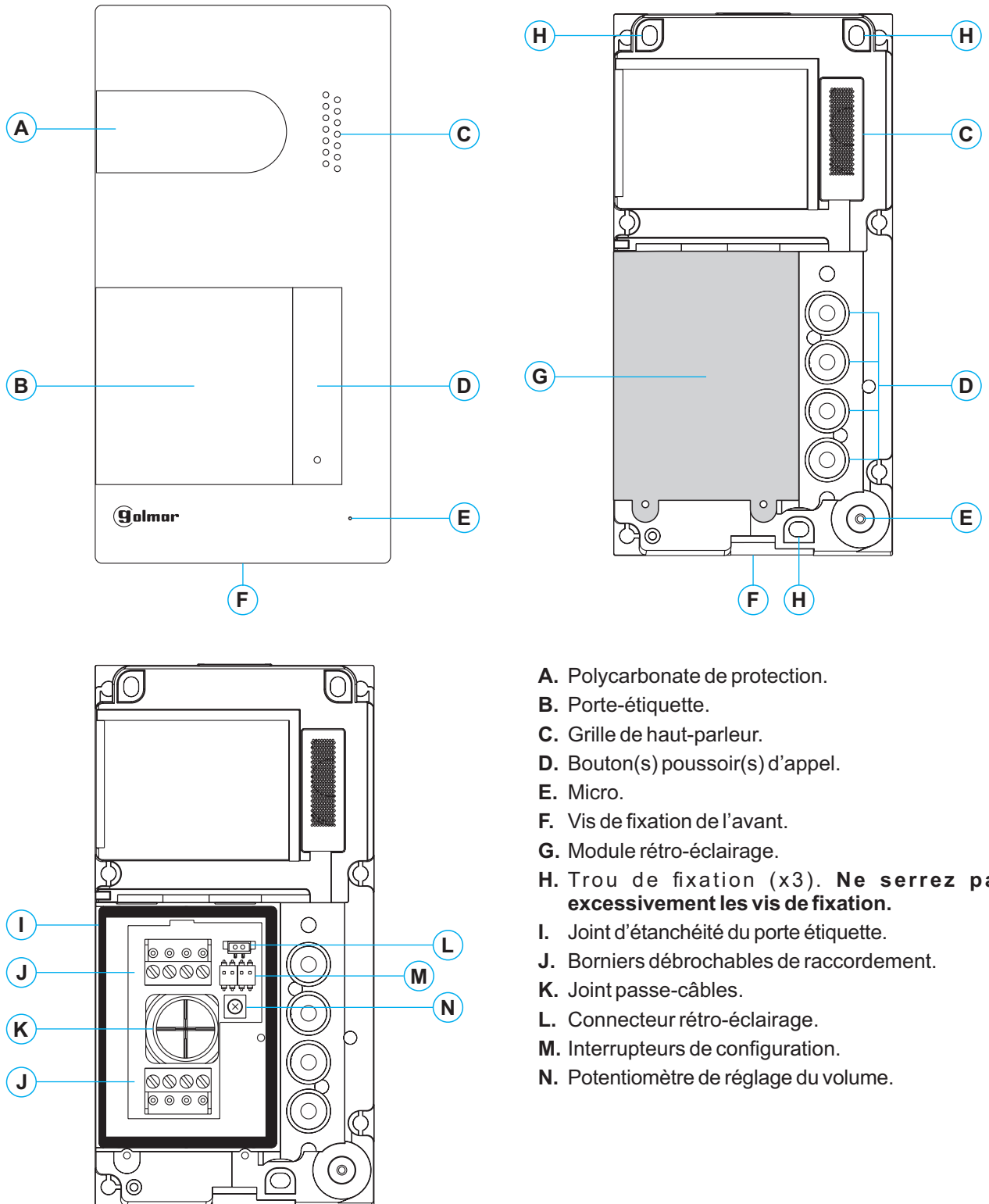

- A. Polycarbonate de protection.
- B. Porte-étiquette.
- C. Grille de haut-parleur.
- D. Bouton(s) poussoir(s) d'appel.
- E. Micro.
- F. Vis de fixation de l'avant.
- G. Module rétro-éclairage.
- H. Trou de fixation (x3). **Ne serrez pas excessivement les vis de fixation.**
- I. Joint d'étanchéité du porte étiquette.
- J. Borniers débrochables de raccordement.
- K. Joint passe-câbles.
- L. Connecteur rétro-éclairage.
- M. Interrupteurs de configuration.
- N. Potentiomètre de réglage du volume.

PLATINE SOUL/1A

Installation

La platine a été conçue pour résister à diverses conditions climatiques. Nous vous recommandons, toutefois, de prendre les précautions supplémentaires nécessaires pour prolonger sa durée de vie, comme, par exemple, l'installer dans un endroit protégé.

Pour une installation correcte : (Placez le haut de la platine à une hauteur de 1,65m).

1. Retirez l'avant métallique de la platine en desserrant la vis de la partie inférieure à l'aide de la clé fournie. Vous trouverez au dos de la partie avant l'étiquette de personnalisation du(es) bouton(s) poussoir(s).
2. Retirez les vis fixant le module de rétro-éclairage.
3. Présentez la platine au mur, en positionnant le haut à 1,65m, puis faites passer les câbles d'installation par le joint passe-câbles.
4. Percez trois trous de 6 mm aux points indiqués (H), voir p. 5. Insérez les chevilles fournies et fixez la platine au mur à l'aide des vis fournies.
5. Branchez les câbles aux borniers débrochables, en suivant les instructions des schémas installation.

Avant de remettre en place le module de rétro-éclairage et de fermer la platine, effectuez les paramètres principaux nécessaires (paramètres principaux du niveau audio, etc.), en suivant les instructions contenues dans le présent manuel. Assurez-vous que le joint d'étanchéité du module de rétro-éclairage soit correctement mis en place.

Borniers de raccordement (J)

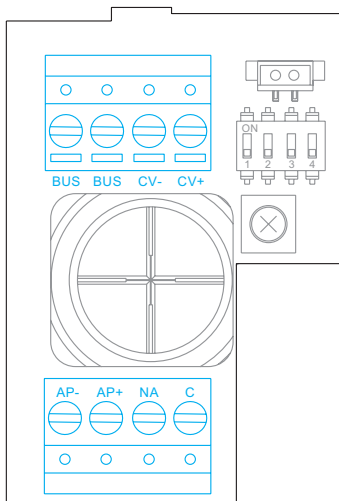

BUS, BUS : bus de communication (sans polarité)

CV-, CV+ : sorties pour gâche électrique 12 Vcc (maxi 270 mA)

AP+, AP- : connexions bouton poussoir de sortie

Note : Pour un fonctionnement correct le système doit avoir un postes avec l'adresse 1

IMPORTANT : Dans les installations avec 2 platines qui utilisent les boutons de sorties AP des 2 platines, le système ne pourra piloter directement qu'une seule gâche, la deuxième devra impérativement être alimentée par un relais SAR-12/24 et une alimentation dédiée (voir. p 24 à 25).

C, NA : sorties de relais libre de potentiel (maxi 6A/24 V)

PLATINE SOUL/1A

Configuration des DIP switch (M)

Veillez à toujours éteindre le système avant de procéder à une modification de la configuration. Si vous réalisez une modification avec le système allumé, une fois la modification réalisée, déconnectez le système pendant 10 secondes.

Tous les interrupteurs sont livrés d'usine commutés sur OFF.

Les systèmes LITE ne peuvent accepter que 2 platines par installation.

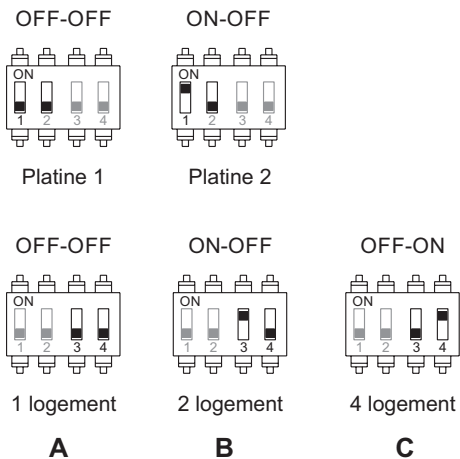

Dip switch 1 définit l'adresse de la platine (2 maxi).

Dip switch 2 doit être positionné sur OFF

Dip switch 3 et 4 définissent le n° des logements appelés :

- A : les quatre poussoirs appellent le logement 1
- B : les deux poussoirs inférieurs appellent le logement 1 et les deux poussoirs supérieurs appellent le logement 2
- C : chacun des quatre poussoirs appelle un logement

Paramètres du volume audio

Si après avoir mis le système en fonctionnement, vous jugez que le volume de l'audio n'est pas celui approprié, utilisez le potentiomètre des paramètres (N). Ce réglage vous permet d'ajuster le volume audio de communication et des tonalités de confirmation.

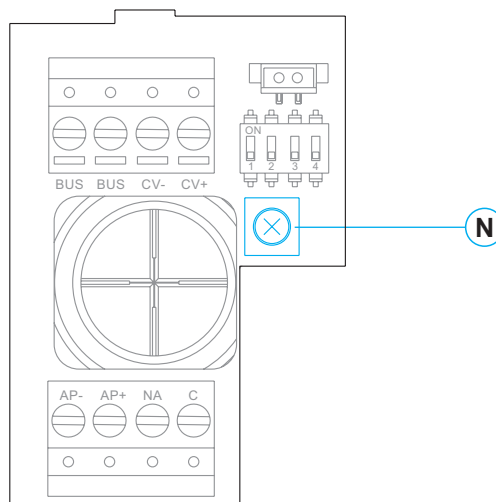

ART 1/G2+ TERMINAL DESCRIPTION:

Description:

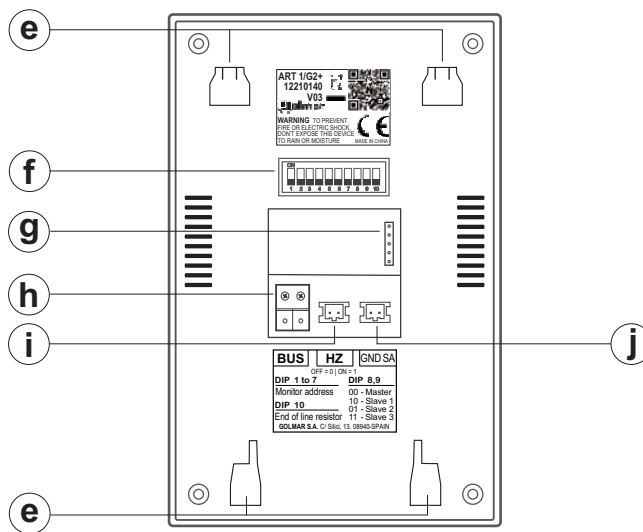
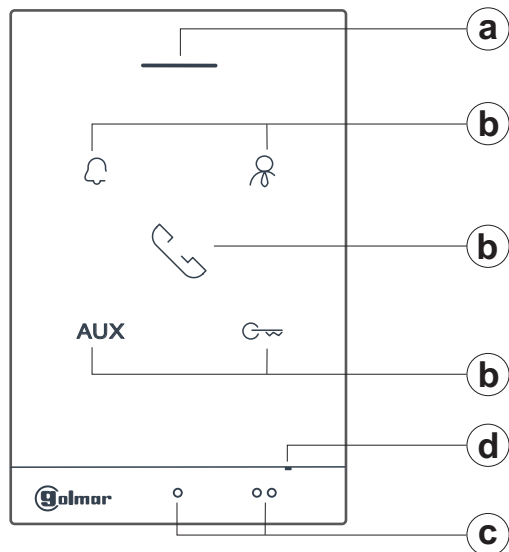

- a. Haut-parleur.
- b. Bouton poussoir de fonction.
- c. Points d'orientation pour personnes malvoyantes.

En appel / communication :

- Le poussoir masqué de «début/fin de communication» se trouve sur ce point.
- Le poussoir masqué «ouverture de porte» se trouve sur ce point .

- d. Micro.
- e. Fixation de l'étrier (x4).
- f. Interrupteurs de configuration.
- g. Usage interne.
- h. Bornes de connexion BUS.
- i. Connecteur pour l'appel palier "HZ".
- j. Connecteur pour le carillon auxiliaire (maximum 50mA/ 12Vdc).

Fonction des boutons:

- Sans fonction.
- Bouton de début / fin de communication. En veille: 2 appuis courts font un appel "intercom" (dans le même logement) et un appui de 3sec. active la communication avec la platine. voir pages 10-11.
- En veille: Un appui court permet de modifier le volume de la sonnerie, chaque appui court modifie le volume (min / moyen / max / pas de volume "mode ne pas déranger"). En communication: chaque appui court permet de régler (entre 4 niveaux) le volume audio de l'ART 1. Voir pages 10-11.

Pendant l'appel ou la communication, il permet d'ouvrir la porte 1. En veille: Un appui de 5 secondes active / désactive le mode «ouverture automatique de la porte». Voir pages 10-11.

AUX Pendant l'appel ou la communication, il permet d'ouvrir la porte 2. En veille: Une pression de 3 sec. active l'éclairage de hall (nécessite les modules SAR-G2 + et SAR-12/24). 5 appuis courts permet de régler les valeurs par défaut des tonalités de volume (le voyant du combiné clignotera 5 fois). Voir pages 10-11.

Fonction des LED d'état des boutons:

- Pendant l'appel platine, intercom: la LED clignote (blanche).
En communication: la LED est allumée (blanche).
- Mode "Ne pas déranger" la LED est allumée (rouge)
« Valeur par défaut »: La LED clignote 5 fois (rouge).
- Mode «"ouverture de porte automatique"»: La LED reste allumée (rouge).

Description des bornes de connexion:

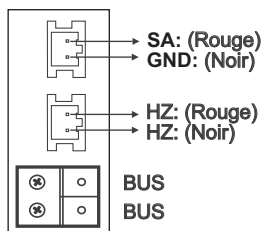

- BUS,BUS:** Bus de communication (non polarisé).
- SA,GND:** Sortie sonnerie additionnelle (maxi 50mA/12 V), relais UTRL12.
- HZ, HZ:** Entrée poussoir de porte d'entrée du palier :
Brancher seulement sur le combiné principal. Par la suite, le signal reçu est envoyé aux combinés secondaires du même logement à travers le BUS.

Remarque : Mode de fonctionnement du poussoir HZ : Il émet la tonalité d'appel et active la sonnerie additionnelle avec le combiné en repos, appel, communication (tonalité HZ avec le niveau de volume le plus bas), intercommunication et en mode « ne pas déranger ».

DESCRIPTION COMBINE ART 1/G2+

DIP switch d'adressage :

Switches 1 à 7.

Attribuent l'adresse du postes correspondant au bouton poussoir d'appel de la platine. Les switches 2 à 7 doivent rester en position OFF.

Apartment 1



Switches 8 et 9.

Permet de définir si le combiné est principal ou secondaire. Chaque logement doit avoir un seul combiné principal.

Principal



Secondaire 1



Secondaire 2



Secondaire 3



Switch 10.

Permet de définir la fin de la ligne. Dans les installations avec uniquement des combinés, il doit toujours être OFF

Switch 10 en ON





Switch 10 en OFF



DESCRIPTION DU COMBINÉ ART 1/G2+ :

Fonction d'auto-allumage :

Avec le combiné ART 1/G2+ au repos, permet d'établir une communication audio avec la platine de rue. Cela est uniquement possible si aucune communication n'est en cours.



Avec le combiné au repos, presser le poussoir  pendant 3 secondes, une tonalité de confirmation sera émise et la LED du poussoir  du combiné restera allumée pour indiquer que la communication audio avec la platine de rue est établie.

La communication prend fin après 1 minute et 30 secondes ou lorsque le poussoir  est à nouveau pressé.



Fonction d'intercommunication :

Le combiné ART1/G2+ est équipé de série de l'intercommunication entre deux combinés du même logement.

Le combiné doit être au repos pour pouvoir réaliser une intercommunication.

Pour établir une intercommunication, presser 2 fois (pressions brèves) le poussoir , la LED du poussoir  du combiné qui effectue l'appel d'intercommunication et des combinés qui reçoivent l'appel clignotent, et les combinés du logement émettent une tonalité confirmant que l'appel est établi.

Il est possible de répondre dans les 40 secondes qui suivent l'appel.



Pour établir une communication, presser le poussoir  de l'un des combinés du logement (s'il existe plus d'un combiné secondaire), la LED du poussoir  des combinés en cours de communication reste allumée et la LED du poussoir  des autres combinés du logement s'éteint.

La communication prend fin après 1 minute et 30 secondes ou lorsque le poussoir  est à nouveau pressé.



Mode "ouverture de porte automatique" :

Le combiné ART1/G2 permet d'activer/désactiver le mode « ouverture de porte automatique ».

Activer le mode «ouverture de porte automatique» :

Avec le combiné au repos, presser le poussoir  pendant 5 secondes, une tonalité de confirmation est émise et la LED du poussoir  du combiné reste allumée (rouge) pour indiquer que le mode « ouverture de porte automatique » est activé (dans les 3 secondes après la réception de l'appel de la platine).

Désactiver Mode «ouverture de porte automatique» :

Avec le combiné au repos, presser le poussoir  pendant 5 secondes, une tonalité de confirmation est émise et la LED du poussoir  du combiné s'éteint pour indiquer que le mode «ouverture de porte automatique» est désactivé.

Fonction d'allumage d'éclairage:

Pour allumer l'éclairage, le combiné ART1/G2 doit être au repos (modules SAR-G2+ et SAR-12/24 requis).

Pour allumer l'éclairage (par exemple l'«éclairage d'escalier»), presser pendant 3 secondes le poussoir **AUX** jusqu'à entendre 2 tonalités de confirmation indiquant que l'éclairage est allumé.

Important : Pour plus d'informations sur les connexions et la configuration, voir manuels TSAR-G2+ et TSAR-12/24.



Réglage du volume audio du combiné :

Le combiné permet de modifier le volume audio du haut-parleur du combiné en cours de communication (entre 4 niveaux, de minimum à maximum en mode carrousel) avec le poussoir-fonction .



Avec le combiné en communication, presser brièvement le poussoir  pour changer le volume audio du haut-parleur du combiné, chaque pression brève reproduit le volume choisi (entre 4 niveaux, de minimum à maximum et en mode carrousel), relâcher le poussoir après avoir sélectionné le niveau du volume du combiné souhaité. À la fin de la communication, le volume établi pour le combiné sera maintenu.

Réglage du volume de la tonalité d'appel et mode «ne pas déranger» :

Le combiné doit être au repos pour pouvoir régler le volume de tonalité d'appel ou activer / désactiver le mode «ne pas déranger».

Presser brièvement le poussoir  pour modifier le volume de tonalité d'appel, chaque pression brève reproduit le volume choisi (minimum / moyen / maximum et sans volume mode « ne pas déranger », relâcher le poussoir après avoir sélectionné le mode «ne pas déranger» (la LED du poussoir  reste allumée en rouge) ou le volume de tonalité d'appel souhaité.

Si le mode «ne pas déranger» a été sélectionné, la LED du poussoir  reste allumée (rouge) pour indiquer que le mode «ne pas déranger» est activé. Le combiné n'émettra aucune tonalité d'appel en cas d'appel (voir la remarque «HZ», page 8).

Pour désactiver le mode « ne pas déranger », presser le poussoir , chaque pression brève reproduit le volume choisi (minimum / moyen / maximum et sans volume mode « ne pas déranger »), relâcher le poussoir après avoir sélectionné le volume (minimum, moyen ou maximum) de tonalité d'appel souhaité; la LED du poussoir  s'éteint pour indiquer que le mode «ne pas déranger» est désactivé.

Suite de la page précédente

DESCRIPTION DU COMBINÉ ART 1/G2+ :

Configuration et sélection de la tonalité d'appel :

Pour pouvoir configurer et sélectionner la tonalité d'appel, le combiné doit être au repos.

Pour modifier les tonalités d'appel, presser le poussoir  pendant 3 secondes jusqu'à entendre 3 tonalités de confirmations indiquant que le combiné est en mode de configuration. Une fois en mode configuration, presser le poussoir pertinent pour modifier la tonalité d'appel (entre 6 tonalités d'appel différentes et en mode carrousel) :

- Pour modifier la tonalité d'appel « palier » (HZ), presser le poussoir **AUX**.

Chaque pression brève sur le poussoir **AUX** reproduit une tonalité d'appel différente, relâcher le poussoir après avoir sélectionné la tonalité d'appel « palier » souhaitée.

- Pour modifier la tonalité d'appel « intercommunication », presser le poussoir .

Chaque pression brève sur le poussoir  reproduit une tonalité d'appel différente, relâcher le poussoir après avoir sélectionné la tonalité d'appel « intercommunication » souhaitée.

- Pour modifier la tonalité d'appel « moniteur du gardien », presser le poussoir  : pas de fonction

- Pour modifier la tonalité d'appel « platine de rue », presser le poussoir .

Chaque pression brève sur le poussoir  reproduit une tonalité d'appel différente, relâcher le poussoir après avoir sélectionné la tonalité d'appel de la « platine de rue » souhaitée.

Pour quitter et confirmer les tonalités d'appel, presser le poussoir  pendant 3 secondes jusqu'à entendre 3 tonalités de confirmations indiquant le combiné a enregistré les tonalités et qu'il a quitté le mode de configuration.

Effectuer un appel pour vérifier que le combiné a bien enregistré les tonalités d'appel souhaitées.

Valeur par défaut des « tonalités et du volume des tonalités d'appel » :

Le combiné ART 1/G2+ permet de restaurer la « valeur par défaut » des tonalités et du volume des tonalités d'appel.

Avec le combiné au repos, presser brièvement 5 fois le poussoir **AUX**, 3 tonalités de confirmation sont émises et la LED du poussoir  clignote 9 fois pour indiquer que la valeur par défaut des tonalités et du volume des tonalités d'appel du combiné a été restaurée.

INSTALLATION DU COMBINÉ ART 1/G2+ SUR L'ÉTRIER SAILLIE

Éviter les emplacements trop proches d'une source de chaleur, poussiéreuse ou exposés à la fumée.

Emplacement de l'étrier :

Veiller à installer l'étrier à 1,60 m de hauteur. La distance minimale entre les côtés de l'étrier et tout autre objet doit être de 5 cm.

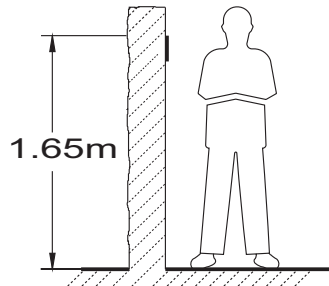

Fixer l'étrier du combiné sur le mur :

Fixez l'étrier du combiné sur le mur en perçant deux trous de 6 mm de diamètre et en utilisant les vis et les chevilles fournies avec le combiné.

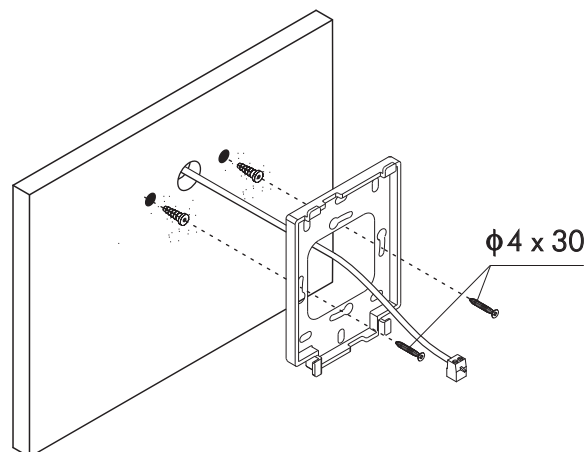

Installation du combiné :

Branchez les câbles au combiné (voir page 8), puis installez le combiné face à l'étrier en veillant à faire correspondre les orifices de la base du combiné avec les orifices de fixation de l'étrier ①, puis faites glisser le combiné vers le bas ② jusqu'à ce que le combiné soit fermement fixé sur l'étrier ③.

Une fois les travaux d'installation terminés, veillez à retirer le film de protection avant du combiné.

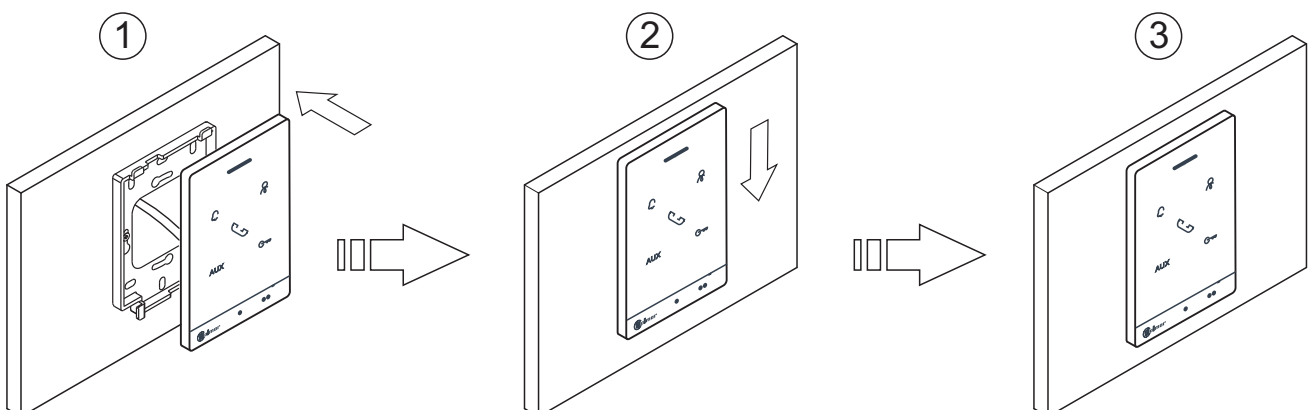

INSTALLATION DU COMBINÉ ART 1/G2+ SUR UNE BOÎTE D'ENCASTREMENT

Éviter les emplacements trop proches d'une source de chaleur, poussiéreux ou exposés à la fumée.

Emplacement du boîtier d'encastrement :

Percez un trou sur le mur de sorte à installer le boîtier d'encastrement à 1,60 m de hauteur. La distance minimale entre les côtés du boîtier d'encastrement et tout autre objet doit être de 5 cm.

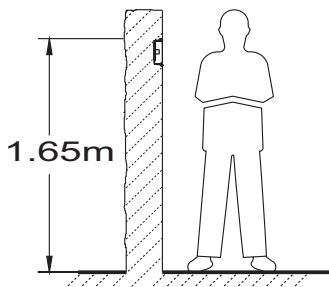

Installation du boîtier d'encastrement et montage de l'étrier :

Passez les câbles à travers le trou sur le boîtier d'encastrement. Encastrez et mettez à niveau le boîtier. Fixez l'étrier du combiné à l'aide des vis fournies avec le boîtier d'encastrement.

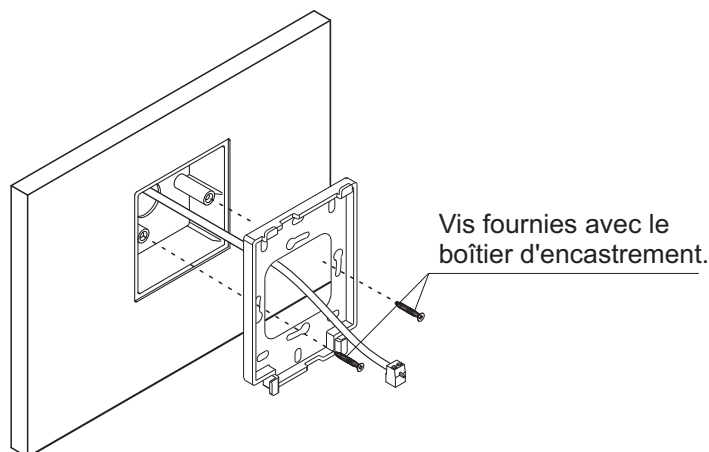

Installation du combiné :

Branchez les câbles au combiné (voir page 8), puis installez le combiné face à l'étrier en veillant à faire correspondre les orifices de la base du combiné avec les orifices de fixation de l'étrier ①, puis faites glisser le combiné vers le bas ② jusqu'à ce que le combiné soit fermement fixé sur l'étrier ③.

Une fois les travaux d'installation terminés, veillez à retirer le film de protection avant du combiné.

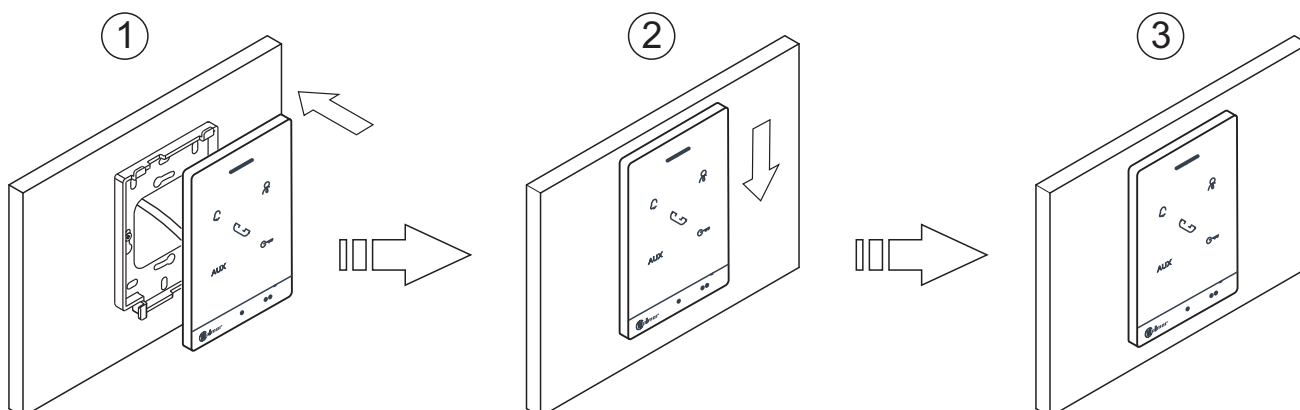

T-ART/G2+ TELEPHONE DESCRIPTION:

Description:

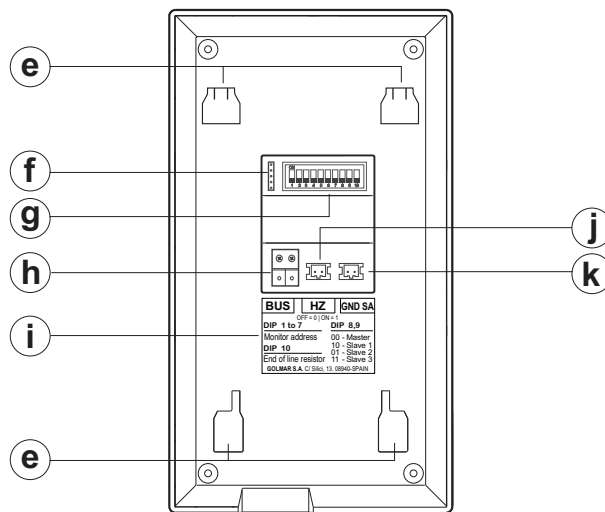
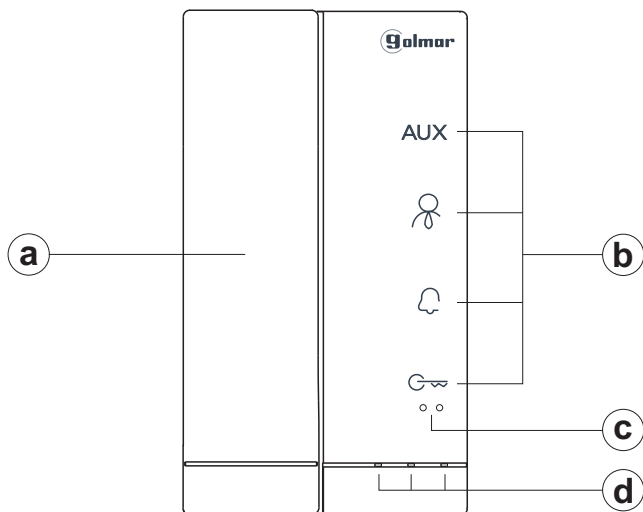



- a. Combiné.
- b. Bouton poussoir de fonction.
- c. Points d'orientation pour personnes malvoyantes.
En appel / communication :
 ●● Au-dessus de ce point d'orientation se trouve le bouton  "Ouverture de porte".
- d. LED d'état.

- e. Fixation de l'étrier (x4).
- f. Utilisation interne.
- g. Interrupteurs de configuration.
- h. Bornes pour connexion Bus.
- i. Étiquette.
- j. Connecteur pour le poussoir de porte « HZ ».
- k. Connecteur pour sonnerie additionnelle (maxi 50 mA/12 Vcc).

Poussoirs-fonction :

 Sans fonction.



AUX Pendant l'appel ou la communication, il permet d'ouvrir la porte 2. En veille et combiné raccroché: Une pression de 3 sec. active l'éclairage de hall (nécessite les modules SAR-G2+ et SAR-12/24). 5 appuis courts permettent de régler les valeurs par défaut des tonalités de volume (le voyant  du combiné clignotera 9 fois). En veille et combiné décroché: 2 appuis courts font un appel "intercom" (dans le même logement) et un appui de 3sec. active la communication avec la platine 1. voir pages 16-17

 Pendant l'appel ou la communication, il permet d'ouvrir la porte 1. En veille: Un appui de 5 secondes active / désactive le mode «ouverture automatique de la porte». voir pages 16-17.

 En veille: Un appui court permet de modifier le volume de la sonnerie, chaque appui court modifie le volume (min / moyen / max / pas de volume "mode ne pas déranger").

En communication: chaque appui court permet de régler (entre 4 niveaux) le volume audio du TART. (Pour les autres réglages voir manuel TART/G2+), voir pages 16-17.

Fonction des LED d'état des boutons :

-  -En veille: Led allumée fixe (blanche). Pendant l'appel platine de rue, et intercom: la LED clignote (blanche).
-  - « Mode ne pas déranger » : La LED reste allumée (rouge).
 « Valeur par défaut » : La LED clignote 9 fois (rouge).
-  - Mode «ouverture de porte automatique» : La LED reste allumée (rouge).

Description des bornes de connexion:

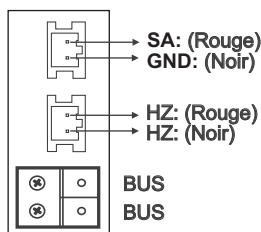

BUS, BUS: Communication BUS (non-polarisé).
 SA, GND: Sortie sonnerie additionnelle (maxi 50mA/12 V), relais UTRL12.
 HZ, HZ: Entrée poussoir de porte d'entrée du palier :
 Brancher seulement sur le combiné principal. Par la suite, le signal reçu est envoyé aux combinés secondaires de la même logement à travers le BUS.

Remarque : Mode de fonctionnement du poussoir HZ : Il émet la tonalité d'appel et active la sonnerie additionnelle avec le combiné en repos, appel, communication (tonalité HZ avec le niveau de volume le plus bas), intercommunication et en mode « ne pas déranger ».

DESCRIPTION COMBINE T-ART/G2+ :

DIP switch d'adressage :

Switches 1 à 7.

Attribuent l'adresse du postes correspondant au bouton poussoir d'appel de la platine. Les switches 2 à 7 doivent rester en position OFF.

Apartment 1



Switches 8 et 9.

Permet de définir si le combiné est principal ou secondaire. Chaque logement doit avoir un seul combiné principal.

Principal



Secondaire 1



Secondaire 2



Secondaire 3



Switch 10.

Permet de définir la fin de la ligne. Dans les installations avec uniquement des combinés , il doit toujours être OFF

Switch 10 en ON



Switch 10 en OFF



DESCRIPTION COMBINE T-ART/G2+ :**Fonction d'auto-allumage :**

Avec le combiné T-ART/G2+ au repos et le combiné décroché, permet d'établir une communication audio avec la plaque (de rue) principale. Cela est uniquement possible si aucune communication n'est en cours.

Avec le combiné au repos et le combiné décroché, presser le poussoir **AUX** pendant 3 secondes, une tonalité de confirmation sera émise pour indiquer que la communication audio avec la plaque (de rue) principale est établie.

La communication prend fin après 1 minute et 30 secondes ou lorsque le combiné est raccroché.

Fonction d'intercommunication :

Le combiné T-ART/G2+ est équipé de série de l'intercommunication entre deux points du même logement. Le combiné doit être au repos et le combiné décrocher pour pouvoir réaliser une intercommunication.

Pour établir une intercommunication, presser 2 fois (pressions brèves) le poussoir **AUX**, la LED d'état  du combiné qui effectue l'appel d'intercommunication et des postes d'appel qui reçoivent l'appel clignotent, et les combinés du logement émettent une tonalité confirmant que l'appel est établi.

L'appel doit recevoir une réponse dans les 40 secondes qui suivent.



Pour établir une communication, décrocher l'écouteur de l'un des postes d'appel du logement (s'il existe plus d'un combiné secondaire), la LED d'état  des postes d'appel en cours de communication et des autres postes d'appel du logement reste allumées.

La communication prend fin après 1 minute et 30 secondes ou lorsque le combiné est raccroché.

Mode « ouverture de porte automatique » :

Le combiné T-ART/G2 permet d'activer/désactiver le mode « ouverture de porte automatique ».

Activer le mode « ouverture de porte automatique » :

Avec le combiné au repos et le combiné dans n'importe quelle position, presser le poussoir  pendant 5 secondes, une tonalité de confirmation est émise et la LED d'état  du combiné reste allumée (rouge) pour indiquer que le mode « ouverture de porte automatique » est activé (dans les 3 secondes après la réception de l'appel de la platine).

Désactiver Mode « ouverture de porte automatique » :

Avec le combiné au repos et le combiné dans n'importe quelle position, presser le poussoir  pendant 5 secondes, une tonalité de confirmation est émise et la LED d'état  du combinés'éteint que le mode « ouverture de porte automatique » est désactivé.

Fonction d'allumage d'éclairage :

Pour allumer l'éclairage, le combiné ART1/G2 doit être au repos (modules SAR-G2+ et SAR-12/24 requis).

Pour allumer l'éclairage (par exemple l'«éclairage d'escalier»), presser pendant 3 secondes le poussoir **AUX** jusqu'à entendre 2 tonalités de confirmation indiquant que l'éclairage est allumé.

Important : Pour plus d'informations sur les connexions et la configuration, voir manuels TSAR-G2+ et TSAR-12/24.



Réglage du volume audio du combiné:

Le combiné permet de modifier le volume audio du haut-parleur du combiné en cours de communication (entre 4 niveaux, de minimum à maximum en mode carrousel) avec le poussoir-fonction .



Avec le combiné en communication, presser brièvement le poussoir  pour changer le volume audio du haut-parleur du combiné, chaque pression brève reproduit le volume choisi (entre 4 niveaux, de minimum à maximum et en mode carrousel), relâcher le poussoir après avoir sélectionné le niveau du volume du combiné souhaité. À la fin de la communication, le volume établi pour le combiné sera maintenu.

Réglage du volume de la tonalité d'appel et mode « ne pas déranger » :

Le combiné doit être au repos pour pouvoir régler le volume de tonalité d'appel ou activer / désactiver le mode «ne pas déranger».

Presser brièvement le poussoir  pour modifier le volume de tonalité d'appel, chaque pression brève reproduit le volume choisi (minimum / moyen / maximum et sans volume mode « ne pas déranger »), relâcher le poussoir après avoir sélectionné le mode «ne pas déranger» (la LED du poussoir  reste allumée en rouge) ou le volume de tonalité d'appel souhaité.

Si le mode «ne pas déranger» a été sélectionné, la LED du poussoir  reste allumée (rouge) pour indiquer que le mode «ne pas déranger» est activé. Le combiné n'émettra aucune tonalité d'appel en cas d'appel (voir la remarque «HZ», page 8).

Pour désactiver le mode « ne pas déranger », presser le poussoir , chaque pression brève reproduit le volume choisi (minimum / moyen / maximum et sans volume mode « ne pas déranger »), relâcher le poussoir après avoir sélectionné le volume (minimum, moyen ou maximum) de tonalité d'appel souhaité; la LED du poussoir  s'éteint pour indiquer que le mode «ne pas déranger» est désactivé.

Suite de la page précédente

DESCRIPTION COMBINE T-ART/G2+ :

Configuration et sélection de la tonalité d'appel :

Pour pouvoir configurer et sélectionner la tonalité d'appel, le combiné doit être au repos et le combiné raccroché.

Pour modifier les tonalités d'appel, presser le poussoir  pendant 3 secondes jusqu'à entendre 3 tonalités de confirmations indiquant que le combiné est en mode de configuration. Une fois en mode configuration, presser le poussoir pertinent pour modifier la tonalité d'appel (entre 6 tonalités d'appel différentes et en mode carrousel) :

- Pour modifier la tonalité d'appel « palier » (HZ), presser le poussoir **AUX**.

Chaque pression brève sur le poussoir **AUX** reproduit une tonalité d'appel différente, relâcher le poussoir après avoir sélectionné la tonalité d'appel « palier » souhaitée.

- Pour modifier la tonalité d'appel « intercommunication », presser le poussoir .

Chaque pression brève sur le poussoir  reproduit une tonalité d'appel différente, relâcher le poussoir après avoir sélectionné la tonalité d'appel « intercommunication » souhaitée.

- Pour modifier la tonalité d'appel « moniteur du gardien », presser le poussoir  : pas de fonction

- Pour modifier la tonalité d'appel « platine de rue », presser le poussoir .

Chaque pression brève sur le poussoir  reproduit une tonalité d'appel différente, relâcher le poussoir après avoir sélectionné la tonalité d'appel de la « platine de rue » souhaitée.

Pour quitter et confirmer les tonalités d'appel, presser le poussoir  pendant 3 secondes jusqu'à entendre 3 tonalités de confirmations indiquant le combiné a enregistré les tonalités et qu'il a quitté le mode de configuration. Effectuer un appel pour vérifier que le combiné a bien enregistré les tonalités d'appel souhaitées.

Valeur par défaut des « tonalités et du volume des tonalités d'appel » :

Le combiné TART /G2+ permet de restaurer la « valeur par défaut » des tonalités et du volume des tonalités d'appel. Avec le combiné au repos, presser brièvement 5 fois le poussoir **AUX**, 3 tonalités de confirmation sont émises et la LED du poussoir  clignote 9 fois pour indiquer que la valeur par défaut des tonalités et du volume des tonalités d'appel du combiné a été restaurée.

INSTALLATION DU COMBINÉ T ART /G2+ SUR L'ÉTRIER SAILLIE

Éviter les emplacements trop proches d'une source de chaleur, poussiéreuse ou exposés à la fumée.

Emplacement de l'étrier :

Veiller à installer l'étrier à 1,60 m de hauteur. La distance minimale entre les côtés de l'étrier et tout autre objet doit être de 5 cm.

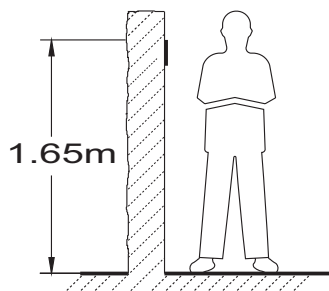

Fixer l'étrier du combiné sur le mur :

Fixez l'étrier du combiné sur le mur en perçant deux trous de 6 mm de diamètre et en utilisant les vis et les chevilles fournies avec le combiné.

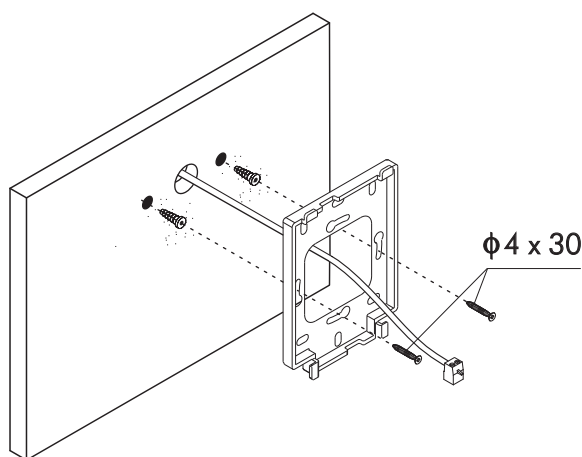

Installation du combiné :

Branchez les câbles au combiné (voir page 14), puis installez le combiné face à l'étrier en veillant à faire correspondre les orifices de la base du combiné avec les orifices de fixation de l'étrier ①, puis faites glisser le combiné vers le bas ② jusqu'à ce que le combiné soit fermement fixé sur l'étrier ③.

Une fois les travaux d'installation terminés, veillez à retirer le film de protection avant du combiné.

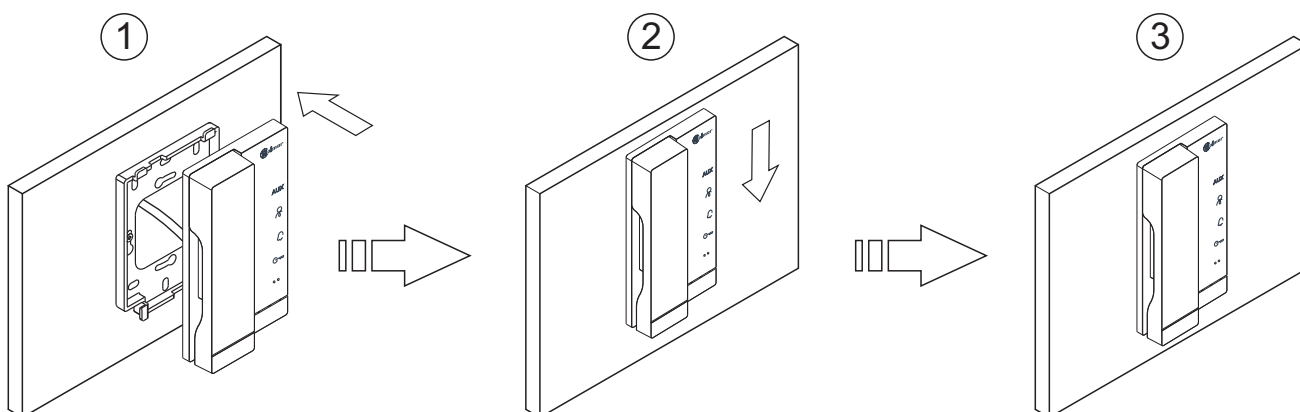

INSTALLATION DU COMBINÉ T ART /G2+ SUR UNE BOÎTE D'ENCASTREMENT

Éviter les emplacements trop proches d'une source de chaleur, poussiéreux ou exposés à la fumée.

Emplacement du boîtier d'encastrement :

Percez un trou sur le mur de sorte à installer le boîtier d'encastrement à 1,60 m de hauteur. La distance minimale entre les côtés du boîtier d'encastrement et tout autre objet doit être de 5 cm.

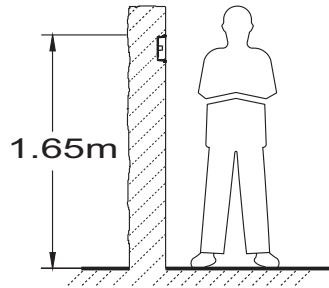

Installation du boîtier d'encastrement et montage de l'étrier :

Passez les câbles à travers le trou sur le boîtier d'encastrement. Encastrez et mettez à niveau le boîtier. Fixez l'étrier du combiné à l'aide des vis fournies avec le boîtier d'encastrement.

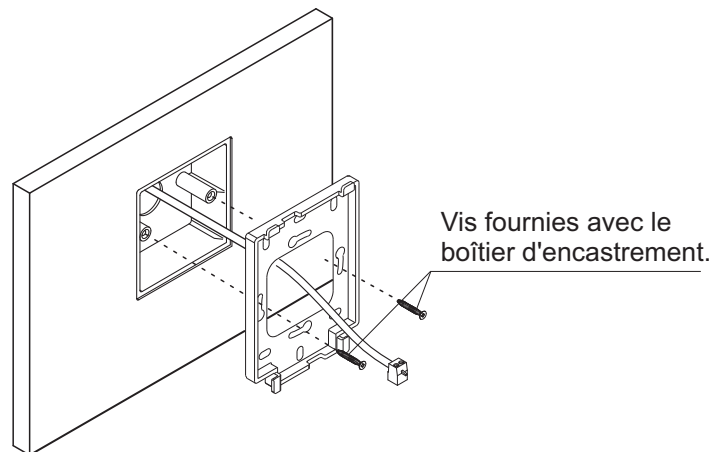

Installation du combiné :

Branchez les câbles au combiné (voir page 14), puis installez le combiné face à l'étrier en veillant à faire correspondre les orifices de la base du combiné avec les orifices de fixation de l'étrier ①, puis faites glisser le combiné vers le bas ② jusqu'à ce que le combiné soit fermement fixé sur l'étrier ③.

Une fois les travaux d'installation terminés, veillez à retirer le film de protection avant du combiné.

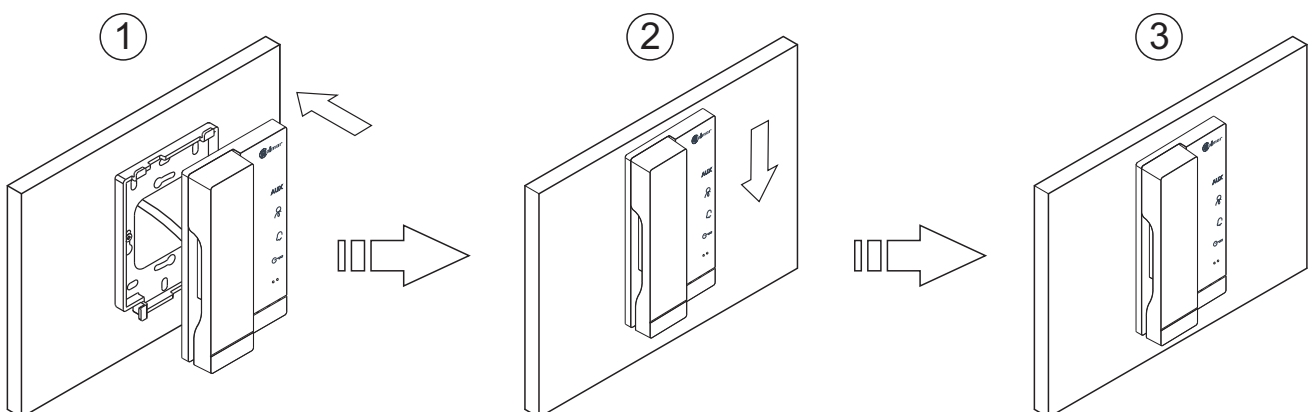

SCHEMAS D'INSTALLATION :

Sections et distances

- Maximum 1 logement
- 4 Combinés maximum dans l'appartement.
- 4 Combinés maximum en cascade.
- 2 Platines de rue maximum .

| type de câble | A | B |
|-------------------|------|------|
| 2 x 0,8mm (AWG20) | 60 m | 60 m |
| CAT5 (*) | 60 m | 60 m |

A. Distance entre l'alimentation et la platine la plus éloignée.
 B. Distance entre l'alimentation et le combiné le plus éloigné

(*) . Utilisez la même paires torsadées pour le bus

Important : n'utilisez jamais de câble UTP en aluminium recouvert de cuivre (CCA).

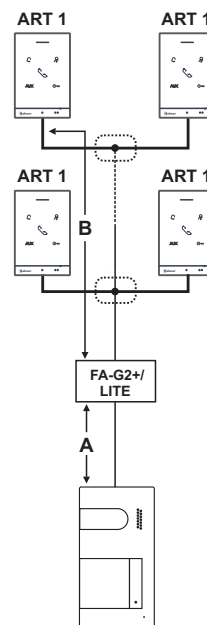

Un logement avec une platine de rue et un combiné ART 1/G2+

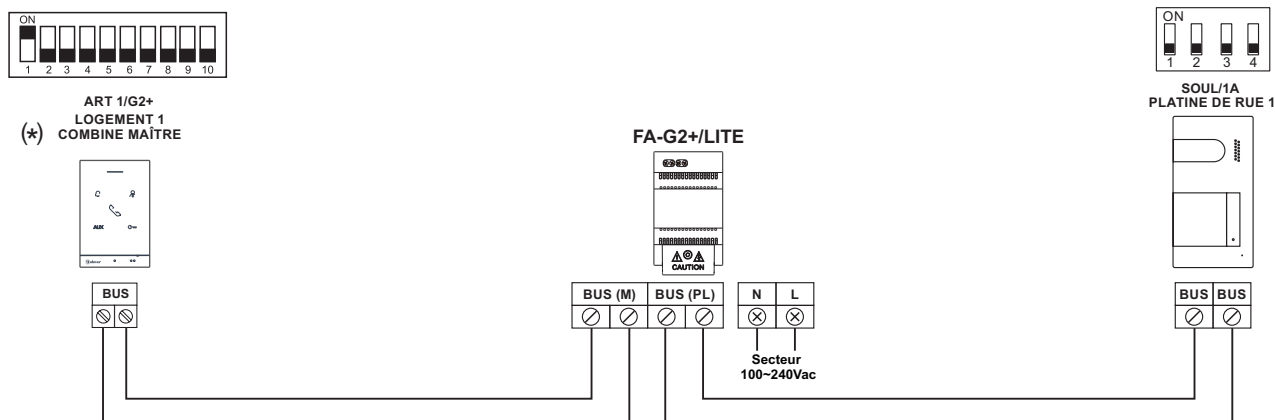

(*) Note: Combiné programmé en maître (réglage d'usine), voir page 9.

Un logement avec deux platines de rue et un combiné ART 1/G2+

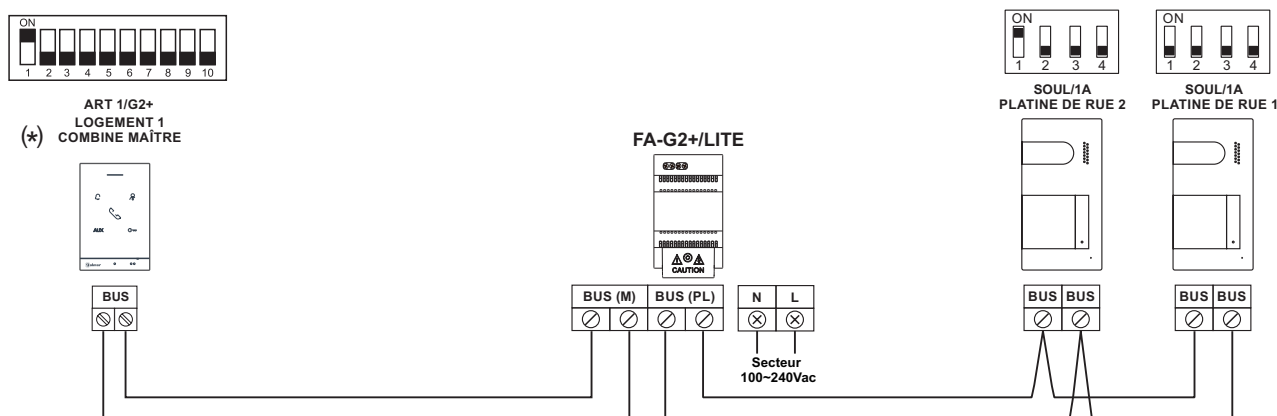

(*) Note: Combiné programmé en maître (réglage d'usine), voir page 9.

SCHEMAS D'INSTALLATION :

Un logement avec deux platines de rue et 4 combinés ART 1/G2+ en cascade

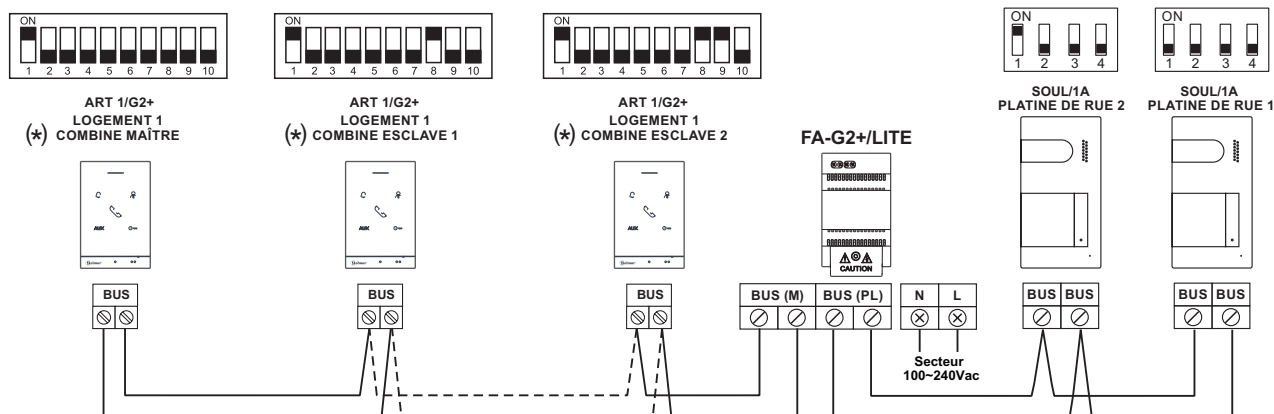

(* Note: Pour définir le combiné en maître (réglage d'usine) ou esclave, voir page 9.

**Un logement avec deux platines de rue et 4 combinés ART 1/G2+
(Connexion avec des boîtes de dérivation)**

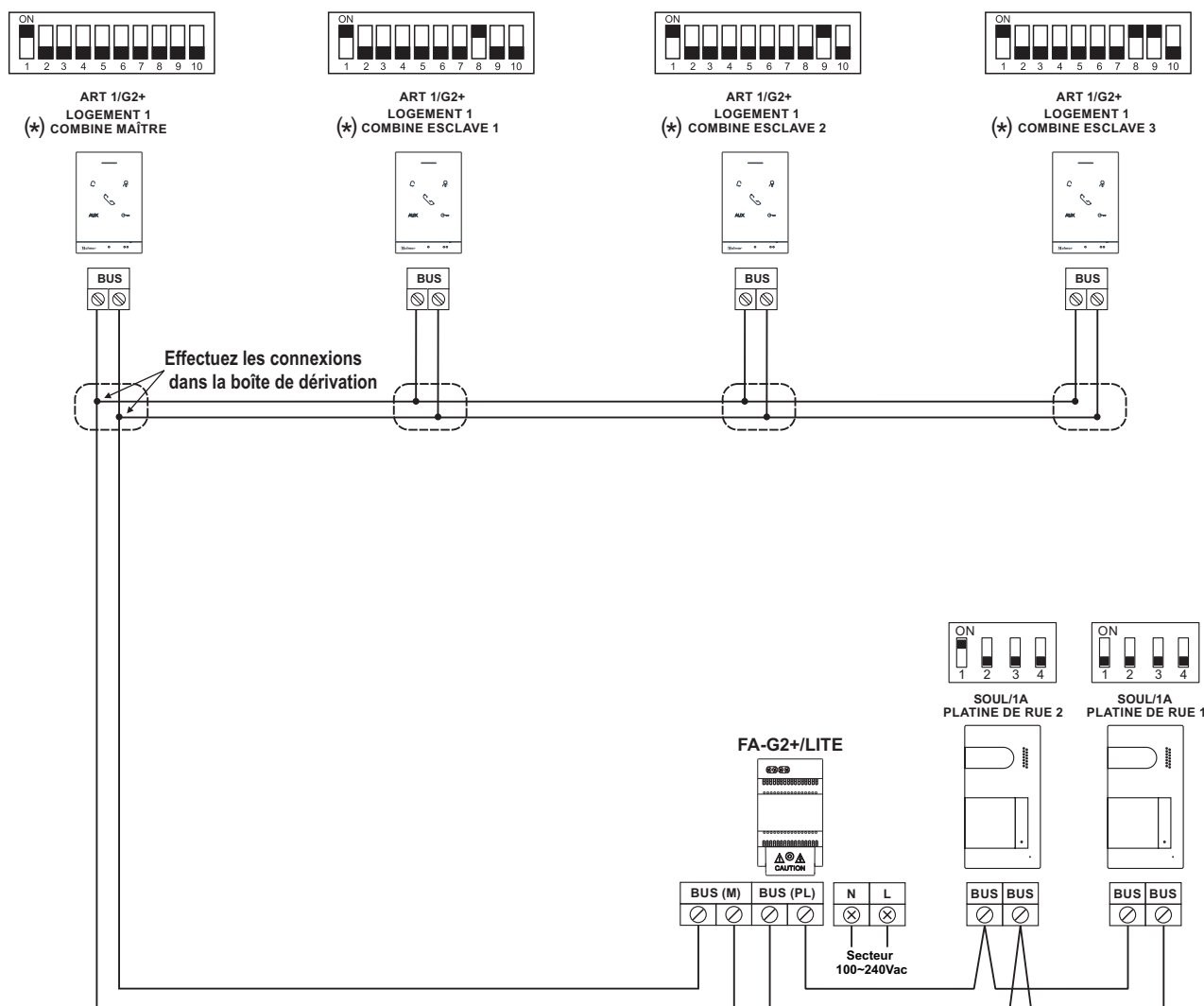

(* Note: Pour définir le combiné en maître (réglage d'usine) ou esclave, voir page 9.

SCHEMAS D'INSTALLATION :

Sections et distances

- Maximum 1 logement
- 4 Combinés maximum dans l'appartement.
- 4 Combinés maximum en cascade.
- 2 Platines de rue maximum .

| Type of cable | A | B |
|--------------------------------|------|------|
| 2 x 0,8mm ² (AWG20) | 60 m | 60 m |
| CAT5 (*) | 60 m | 60 m |

- A. Distance entre l'alimentation et la platine la plus éloignée.
- B. Distance entre l'alimentation et le combiné le plus éloigné

(*) . Utilisez la même paires torsadées pour le bus

Important : n'utilisez jamais de câble UTP en aluminium recouvert de cuivre (CCA).

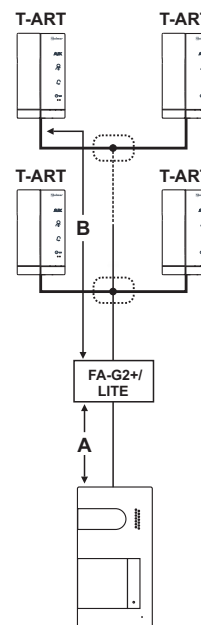

Un logement avec une platine de rue et un combiné T-ART/G2+

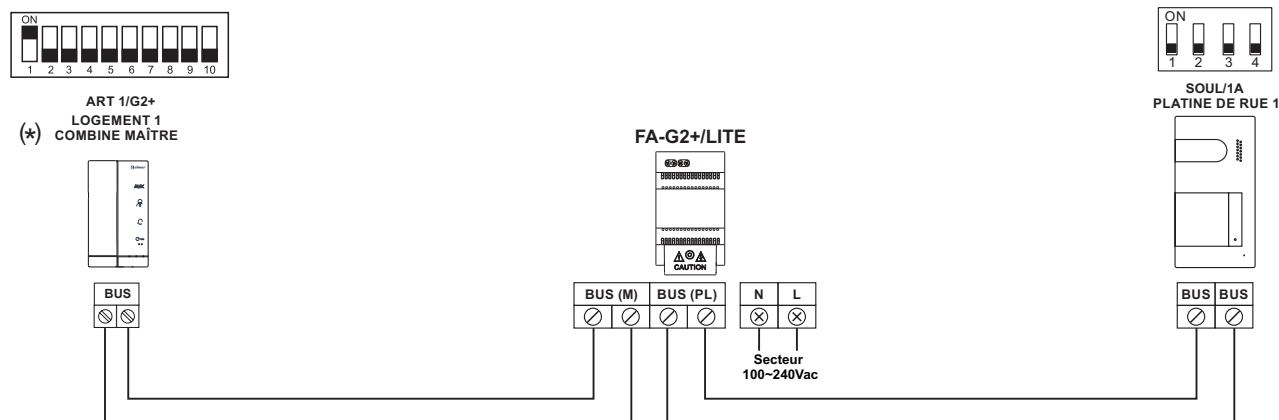

(*) Note: Combiné programmé en maître (réglage d'usine), voir page 9.

Un logement avec deux platines de rue et un combiné T-ART/G2+

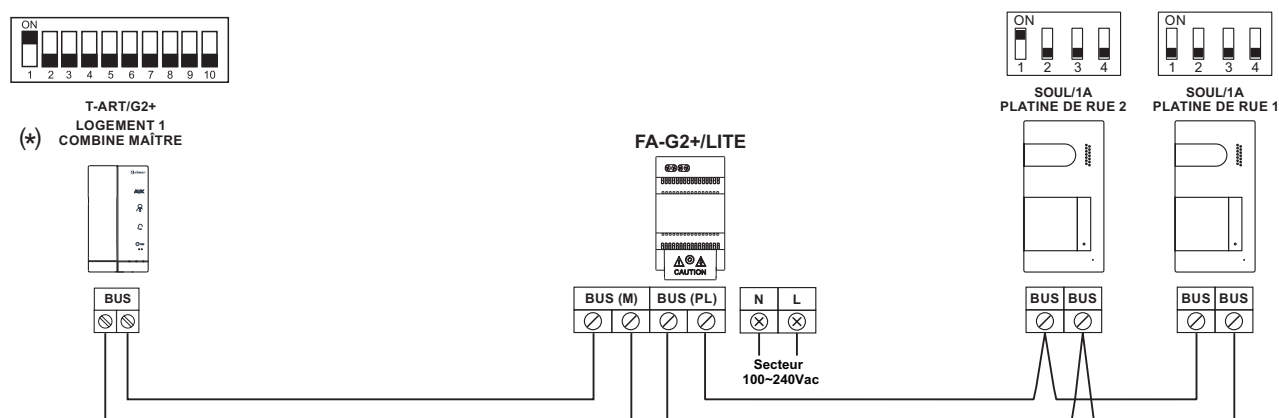

(*) Note: Combiné programmé en maître (réglage d'usine), voir page 9.

SCHEMAS D'INSTALLATION :

Un logement avec deux platines de rue et 4 combinés T ART/G2+ en cascade

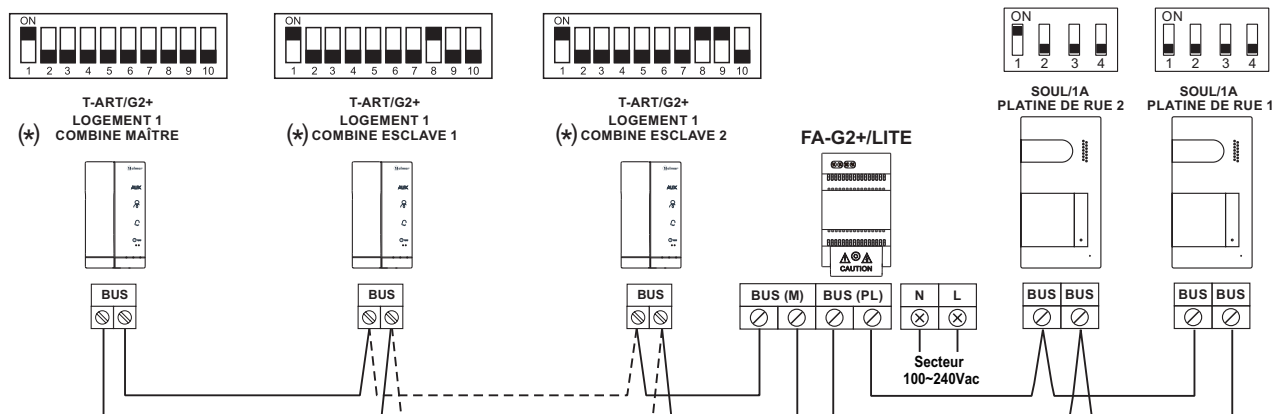

(* Note: Pour définir le combiné en maître (réglage d'usine) ou esclave, voir page 9.

Un logement avec deux platines de rue et 4 combinés T ART/G2+ (Connexion avec des boîtes de dérivation)

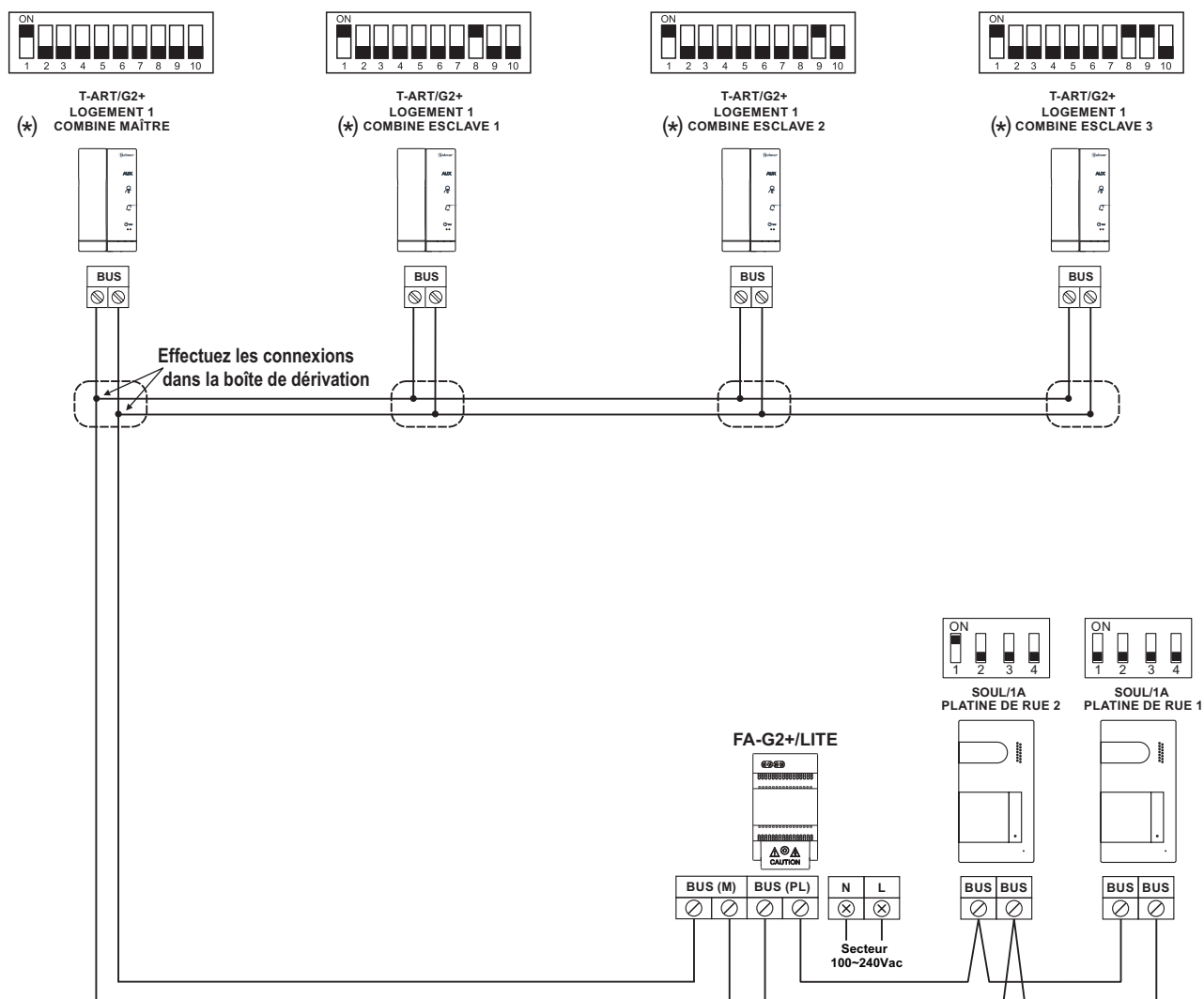

(* Note: Pour définir le combiné en maître (réglage d'usine) ou esclave, voir page 9.

SCHEMAS D'INSTALLATION :

Connexion d'une gâche électrique

Le schéma illustre la connexion d'une gâche électrique de 12 V CC, d'une consommation maximale de 270 mA. Il est recommandé d'utiliser le modèle Golmar CV-14/DC, CV-24/DC, CV-14P/UNI ou CV-24P/UNI. L'activation se fait en appuyant sur l'icône lumineux  du poste ART 1 ou du combiné T-ART.

Le délai d'activation est de 3 secondes.

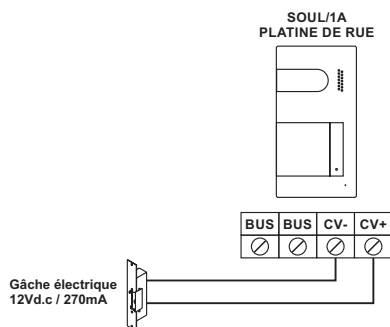

Si vous souhaitez installer une gâche électrique en courant alternatif, veuillez employer un relais et un transformateur adapté à la consommation, et la varistance fournie. L'exemple illustre un relais UTRL12 et un transformateur TF-104 (12Vac/1.5A).

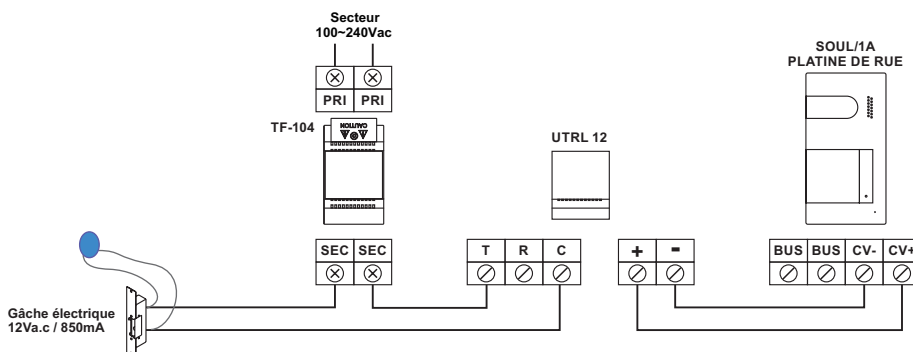

IMPORTANT : Dans les installations avec 2 platines qui utilisent les boutons de sorties AP des 2 platines, le système ne pourra piloter directement qu'une seule gâche, la deuxième devra impérativement être alimentée par un relais UTRL12 et une alimentation dédiée .

Connexion d'un dispositif auxiliaire à la sortie de relais

Le schéma fournit un exemple de connexion d'une deuxième gâche électrique en courant alternatif ou d'un automate. Le relais peut commuter des charges de 6 A/24 V. L'activation se fait en pressant l'icône **AUX** des poste ART 1 ou du combiné T-ART.

Le délai d'activation est de 1 secondes.

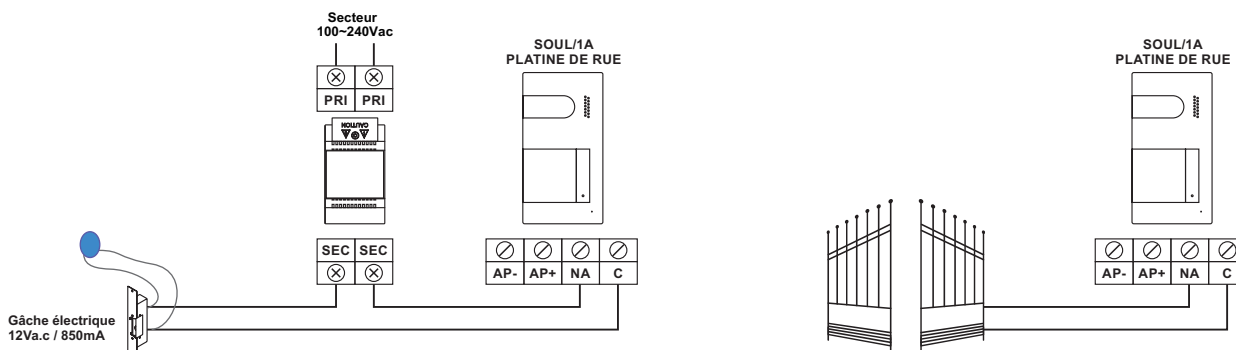

SCHÉMAS D'INSTALLATION :

Connexion d'un bouton de sortie

Le bouton de sortie permet d'activer à distance le déverrouillage connecté entre les bornes CV- et CV+. Le délai retard de l'activation est de 2 secondes.

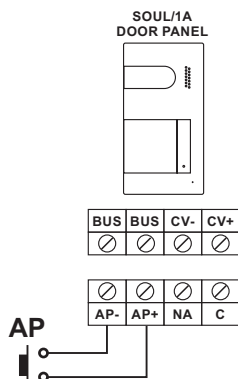

IMPORTANT : Dans les installations avec 2 platines qui utilisent les boutons de sorties AP des 2 platines, le système ne pourra piloter directement qu'une seule gâche, la deuxième devra impérativement être alimentée par un relais UTRL12 et une alimentation dédiée , voir page 24.

Connexion du bouton d'appel palier avec un combiné ART 1/G2+.

Connectez le bouton-poussoir d'appel palier uniquement sur le combiné maître de l'appartement qui recevra l'appel (voir note "HZ" page 8). Le signal reçu est ensuite transmis aux terminaux esclaves du même appartement).

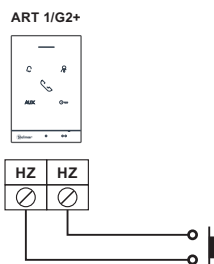

Connexion du bouton d'appel palier avec un combiné T ART/G2+.

Connectez le bouton-poussoir d'appel palier uniquement sur le combiné maître de l'appartement qui recevra l'appel (voir note "HZ" page 14). Le signal reçu est ensuite transmis aux terminaux esclaves du même appartement).

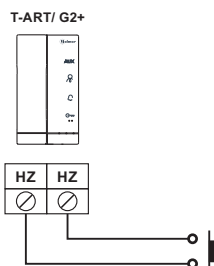

NETTOYAGE DU COMBINÉ ART 1/G2+ ET T-ART/G2+

- Ne jamais utiliser de solvants ni de produits de nettoyage contenant des acides, du vinaigre ou abrasifs.
- Utiliser un chiffon doux et non pelucheux humecté (imbibé) d'eau.
- Passer le chiffon sur le combiné, toujours dans la même direction, de haut en bas.
- Une fois le combiné propre, le sécher soigneusement à l'aide d'un chiffon sec, doux et non pelucheux pour éliminer l'humidité.

ART 1/G2+ terminal

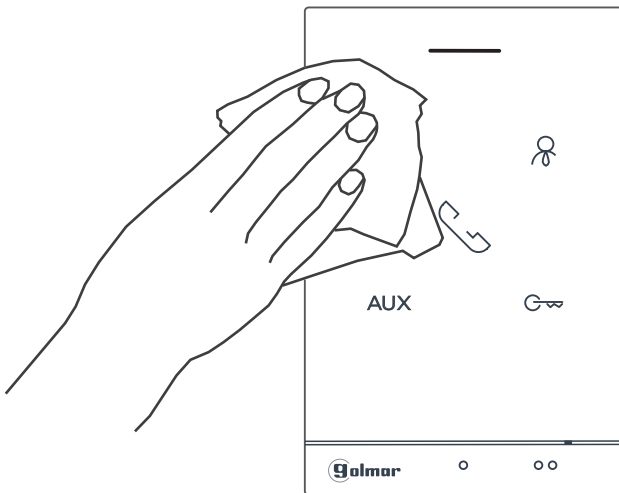

T-ART/G2+ telephone

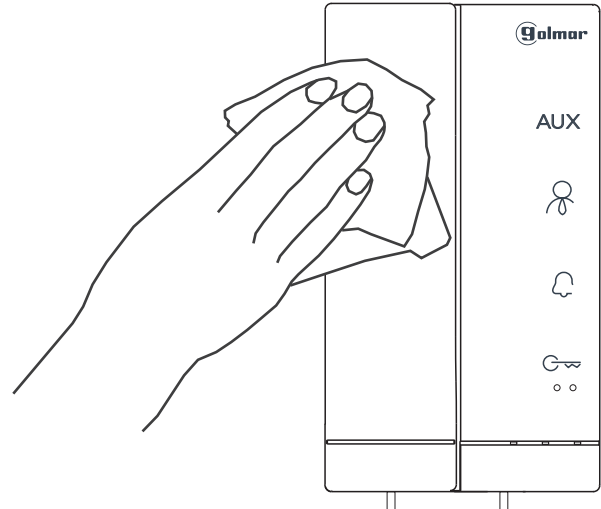

NETTOYAGE DE LA PLATINE DE RUE

- Pour le nettoyage de la platine, ne jamais utiliser de solvants ni de produits de nettoyage contenant des acides, du vinaigre ou abrasifs.
- Utiliser à chiffon doux et non pelucheux humecté (imbibé) d'eau.
- Passer le chiffon sur la platine, toujours dans la même direction, de haut en bas.
- Après avoir nettoyé la platine, la sécher soigneusement à l'aide d'un chiffon sec, doux et non pelucheux pour éliminer l'humidité.

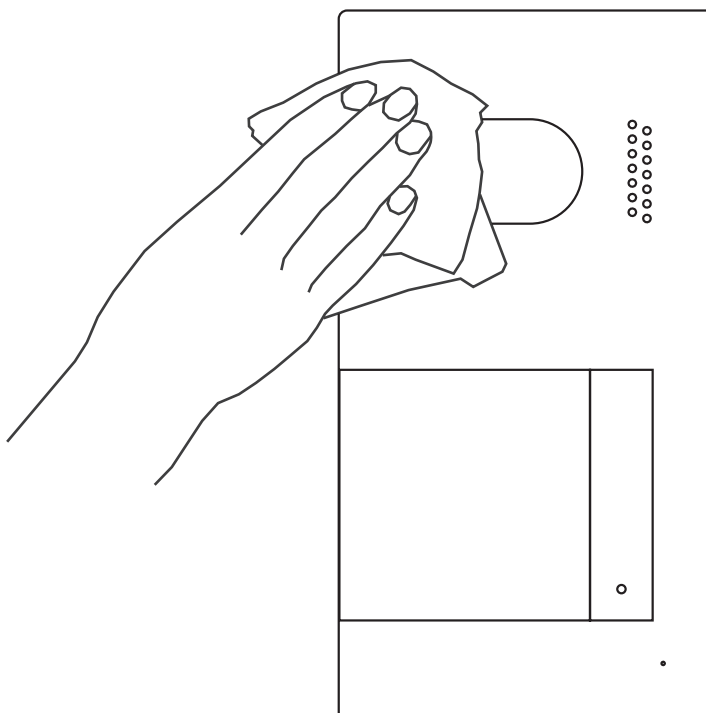

COMPLIANCE:

*Ce produit est conforme aux réglementations européennes en vigueur en ce qui concerne les équipements radio **2014/53/ECC**, la sécurité électrique **2014/35/ECC** et la compatibilité électromagnétique **2014/30/ECC**.*



NOTE: Le bon fonctionnement de ce produit est soumis aux conditions suivantes :

(1) Ce produit ne provoque pas d'interférences nuisibles, et (2) et il doit accepter en réception toutes les interférences , incluant celles qui peuvent provoquer un fonctionnement indésirable.

DIRECTIVE EUROPEENNE 2012/19/UE du 4 juillet 2012 relatif aux déchets d'équipements électriques et électroniques (DEEE)



Ce symbole présent sur le produit ou sur son emballage indique que ce produit ne doit pas être considéré comme un déchet ménager.

Il est de votre responsabilité de vous débarrasser de vos équipements usagés en les remettant à un point de collecte spécialisé pour le recyclage des déchets des équipements électriques et électroniques (DEEE).

La collecte et le recyclage séparés de vos équipements usagés au moment de leur mise au rebut aidera à conserver les ressources naturelles et à assurer qu'elles sont recyclées d'une manière



golmar@golmar.es

www.golmar.es

GOLMAR S.A.
C/ Silici, 13
08940- Cornellá de Llobregat
SPAIN



Golmar se reserva el derecho a cualquier modificación sin previo aviso.
Golmar se réserve le droit de toute modification sans préavis.
Golmar reserves the right to make any modifications without prior notice.