

# XTWA1203

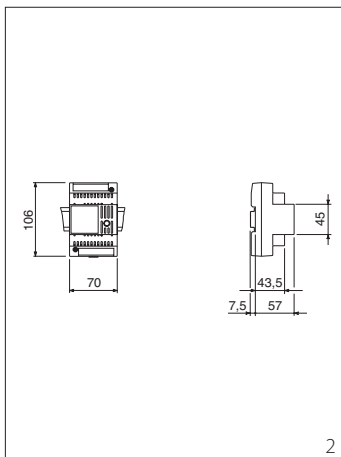
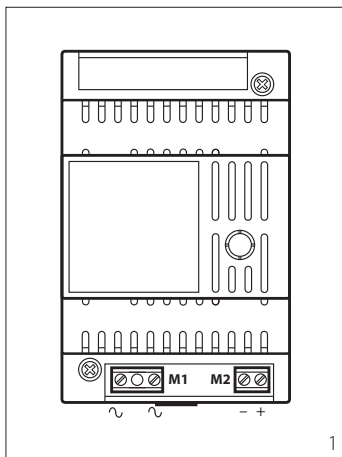

## DE INSTALLATIONS-ANLEITUNG

### NETZGERÄT XTWA1203

Gerät zu allgemeinen Gebrauch bestimmt. Kann zur Versorgung einer Kamera 12 VDC verwendet werden. Er kann 1 A bei 12 VDC versorgen und ist gegen Überlast und Kurzschluß geschützt.

### Belegung der Klemmleisten (Abb.1)

#### Klemmleiste M1

~ Netz

#### Klemmleiste M2

+ Versorgung 12 VDC

### Technische Daten

- Stromversorgung: 230V AC 50/60 Hz. Selbst rückstellbarer elektrischer Schutz.
- Verlustleistung: 10 W max.
- Nennstromversorgung: 12 VDC, 1A.
- Abmessungen: 4 DIN-Einheiten, flach (Abb. 1).
- Lagerungstemperatur: -25 °C + 70 °C.
- Betriebstemperatur: von 0 °C bis +35 °C.
- IP-Grad: IP 30.

Nach Entfernung der Klemmabdeckungen lassen sich diese Geräte auf DIN-Montageschienen in Verteilerkästen montieren (EN 50022).

Maßangaben, siehe Abb. 2.

### ENTSORGUNG

Vergewissern Sie sich, dass das Verpackungsmaterial gemäß den Vorschriften des Bestimmungslandes ordnungsgemäß und umweltgerecht entsorgt wird.

Das nicht mehr benutzbare Gerät ist umweltgerecht zu entsorgen.

Die Entsorgung hat den geltenden Vorschriften zu entsprechen und vorzugsweise das Recycling der Geräteteile vorzusehen.

Die wiederverwertbaren Geräteteile sind mit einem Materialsymbol und -zeichen versehen.

## FR INSTRUCTIONS POUR L'INSTALLATION

### ALIMENTATION XTWA1203

Dispositif d'usage général. Peut être utilisé pour alimenter un caméra à 12 Vdc. Protégée contre les surcharges et courts-circuits, peut fournir un courant de 1 A sous 12 VDC.

### Fonction des bornes (fig.1)

#### Bornier M1

~ Secteur

#### Bornier M2

+ Alimentation 12 VDC

### Caractéristiques techniques

- Alimentation: 230Vca 50/60 Hz. Protection électrique à réarmement automatique.
- Puissance dissipée: 10 W max.
- Alimentation nominale: 12 VDC, intermittent, 1A.
- Dimensions: module de 4 unités bas (fig. 1).
- Température de stockage: -25 °C + 70 °C.
- Température de fonctionnement: de 0 °C à +35 °C.
- Degré IP: IP 30.

L'appareil peut être installé sans couvercles dans des armoires DIN avec rail EN 50022 (voir fig. 2).

### ELIMINATION

S'assurer que le matériel d'emballage n'est pas abandonné dans la nature et qu'il est éliminé conformément aux normes en vigueur dans le pays d'utilisation du produit.

À la fin du cycle de vie de l'appareil, faire en sorte qu'il ne soit pas abandonné dans la nature.

L'appareil doit être éliminé conformément aux normes en vigueur et en privilégiant le recyclage de ses pièces.

Le symbole et le sigle du matériau sont indiqués sur les pièces pour lesquelles le recyclage est prévu.

## ES INSTRUCCIONES PARA LA INSTALACION

### ALIMENTADOR XTWA1203

Dispositivo de propósito general. Puede ser utilizado para alimentar una cámara a 12 Vdc.

Es capaz de generar de 1 A a 12 Vcc y está protegido contra sobrecargas y cortocircuitos.

### Funciones de los bornes (fig.1)

#### Bornier M1

~ red

#### Bornier M2

+ Alimentación 12 VDC

### Características técnicas

- Alimentación: 230V 50/60 Hz. Protección eléctrica con autoreactivación.
- Potencia disipada: 10 W max.
- Alimentación nominal: 12 VDC, intermitente, 1A.
- Dimensiones: módulo de 4 unidades bajo para guía DIN (fig. 1).
- Temperatura de almacenamiento: -25 °C + 70 °C.
- Temperatura de funcionamiento: de 0 °C a +35 °C.
- Grado IP: IP 30.

El aparato se puede instalar, sin cubrebornes, en cajas dotadas de guías DIN (EN 50022).

Por las dimensiones consultar la fig. 2.

### ELIMINACION

Comprobar que no se tire al medioambiente el material de emba-laje, sino que sea eliminado conforme a las normas vigentes en el país donde se utilice el producto.

Al final del ciclo de vida del aparato evítase que éste sea tirado al medioambiente. La eliminación del aparato debe efectuarse conforme a las normas vigentes y privilegiando el reciclaje de sus partes componentes.

En los componentes, para los cuales está prevista la eliminación con reciclaje, se indican el símbolo y la sigla del material.

## I ISTRUZIONI PER L'INSTALLAZIONE

### ALIMENTATORE XTWA1203

Apparecchio di uso generale. Può essere utilizzato per alimentare una telecamera a 12 VDC.

È in grado di erogare 1 A a 12 VDC ed è protetto contro i sovraccarichi ed i cortocircuiti.

### Funzione dei morsetti (fig.1)

#### Morsettiera M1

~ rete

#### Morsettiera M2

+ alimentazione 12 VDC

### Caratteristiche tecniche

- Alimentazione: 230 VAC 50/60Hz. Protezione elettrica autoripristinabile.
- Potenza dissipata: 10W max.
- Alimentazione nominale: 12 VDC, 1 A.
- Dimensioni: modulo da 4 unità basso (fig. 1).
- Temperatura di stoccaggio: -25 °C + 70 °C.
- Temperatura di funzionamento: da 0 °C a +35 °C.
- Grado IP: IP 30.

L'apparecchio può essere installato, senza coprimorsetti, in scatole munite di guida DIN (EN 50022).

Per le dimensioni di ingombro vedere la fig. 2.

### SMALTIMENTO

Assicurarsi che il materiale d'imballaggio non venga disperso nell'ambiente, ma smaltito seguendo le norme vigenti nel paese di utilizzo del prodotto.

Alla fine del ciclo di vita dell'apparecchio evitare che lo stesso venga disperso nell'ambiente.

Lo smaltimento dell'apparecchiatura deve essere effettuato rispettando le norme vigenti e privilegiando il riciclaggio delle sue parti costituenti.

Sui componenti, per cui è previsto lo smaltimento con riciclaggio, sono riportati il simbolo e la sigla del materiale.

## EN INSTALLATION INSTRUCTIONS

### DC POWER SUPPLIER XTWA1203

General purpose device. Can be used to power a camera to 12 VDC.

It is capable of supplying 1 A at 12 VDC and is protected against overloading and short circuiting.

### Function of each terminal (fig.1)

#### Terminal block M1

~ mains

#### Terminal block M2

+ Power supply 12 VDC

### Technical features

- Mains supply: 230V AC 50/60Hz. Self-resetting electric safety switch.
- Dissipated power: 10W max.
- Nominal power supply: 12 VDC, 1A.
- Dimensions: 4 DIN units, low profile module, figure 1.
- Storage temperature: -25 °C + 70 °C.
- Working temperature range: from 0 °C to +35 °C.
- IP Degree: IP 30.

The equipment can be installed without terminal covers into boxes provided with DIN rail (EN 50022).

Dimensions are shown in figure 2.

### DISPOSAL

Do not litter the environment with packing material: make sure it is disposed of according to the regulations in force in the country where the product is used.

When the equipment reaches the end of its life cycle, take measures to ensure it is not discarded in the environment.

The equipment must be disposed of in compliance with the regulations in force, recycling its component parts wherever possible.

Components that qualify as recyclable waste feature the relevant symbol and the material's abbreviation.

### **ALIMENTADOR XTWA1203**

Dispositivo de propósito geral. Pode ser usado para alimentar a câmara a 12 Vdc. Está em condições de fornecer 1 A a 12Vcc e é protegido contra as sobrecargas e os curtos-circuitos.

#### **Função dos bornes (fig.1)**

**Bornera M1**

 red

**Bornera M2**

 Alimentação 12 VDC

#### **Características técnicas**

- Alimentação: 230V 50/60 Hz. Protecção eléctrica com estabelecimento automático.
- Potência dissipada: 10 W max.
- Alimentação nominal: 12 VDC, intermitente, 1A.
- Dimensões: módulo de 4 unidades baixo para calha DIN (fig. 1).
- Temperatura de armazenagem: -25 °C + 70 °C.
- Temperatura de funcionamento: de 0 °C a +35 °C.
- Grau IP: IP 30.

O aparelho pode ser instalado, sem a tampa dos bornes, em caixas com calha DIN (EN 50022).

Para as dimensões ver fig. 2.

#### **ELIMINAÇÃO**

Assegurar-se que o material da embalagem não seja disperso no ambiente, mas eliminado seguindo as normas vigentes no país de utilização do produto. Ao fim do ciclo de vida do aparelho evitar que o mesmo seja disperso no ambiente.

A eliminação da aparelhagem deve ser efectuada respeitando as normas vigentes e privilegiando a reciclagem das suas partes constituintes. Sobre os componentes, para os quais é previsto o escoamento com reciclagem, estão reproduzidos o símbolo e a sigla do material.

**brahms** **CE**

BPT S.p.A.  
Centro direzionale e Sede legale  
Via Cornia, 1  
33079 Sesto al Reghena/PN/Italy  
<http://www.bpt.it>/e-mail: [info@bpt.it](mailto:info@bpt.it)

