

FR Écran supplémentaire 7" pour visiophone
2 fils

réf. 112279



V1

SOMMAIRE

A - CONSIGNES DE SÉCURITÉ	05
1 - INTRODUCTION	05
2 - ENTRETIEN ET NETTOYAGE	05
3 - RECYCLAGE	05
B - DESCRIPTION DU PRODUIT	06
1 - CONTENU DU KIT	06
2 - MONITEUR	06
3 - SUPPORT MURAL	07
4 - ADAPTATEUR SECTEUR	07
C - INSTALLATION	08
1 - INSTALLATION DU MONITEUR	08
2 - LES CONNEXIONS	09
2.1 - BRANCHEMENT ENTRE LE MONITEUR ET LA PLATINE DE RUE	10
2.2 - CONNEXIONS	10
2.2.1 - CONNEXION KIT 112266 (YLVA 3) + 1 CAMÉRA (112248) + MONITEUR	10
2.2.2 - CONNEXION KIT 112271 (YLVA 3+) + 1 PLATINE DE RUE (112273) + MONITEUR	11

D - UTILISATION **12**

1 - IDENTIFIER LE VISITEUR ET LUI PARLER	12
2 - ACTIVER LA PLATINE DE RUE DEPUIS MONITEUR	12
3 - OUVERTURE D'UNE SERRURE ÉLECTRIQUE ET D'UNE COMMANDE AUTOMATIQUE (EN OPTION)	12
4 - FONCTION D'INTERCOMMUNICATION	12
5 - VISUALISATION DE LA CAMÉRA SUPPLÉMENTAIRE	13
6 - PARAMÈTRES SUR LE MONITEUR	13

E - INFORMATIONS TECHNIQUES ET LÉGALES **14**

1 - CARACTÉRISTIQUES TECHNIQUES	14
2 - GARANTIE	15
3 - ASSISTANCE ET CONSEILS	15
4 - RETOUR PRODUIT - SAV	15
5 - DÉCLARATION DE CONFORMITE	15



A - CONSIGNES DE SÉCURITÉ

1 - INTRODUCTION

Ce pack inclut un moniteur supplémentaire compatible avec les références d'interphones vidéo suivantes :

- 112266 : Ylva 3
- 112271 : Ylva 3+
- 112272 : Ylva 3+ Compact

Caractéristiques principales :

- Réception vidéo couleur : lorsqu'un visiteur appuie sur la touche d'appel de la platine de rue, ceci transmet immédiatement l'image à l'écran et un carillon signale sa présence.
- Protection en cas de court-circuit
- Protection en cas d'inversion de polarité
- Ouverture de la porte et d'une commande : en appuyant sur les touches du moniteur, vous pouvez contrôler une serrure électrique et un contact sec pour la commande automatique (non fournie).

IMPORTANT : Cette notice doit être lue attentivement avant l'installation. En cas de problème, les techniciens de notre Hotline sont à votre disposition pour tout renseignement.

ATTENTION : toute erreur de branchement peut causer des dommages à l'appareil et annuler la garantie.

2 - ENTRETIEN ET NETTOYAGE

Avant d'installer votre interphone, il est important de vérifier les points suivants :

- Ne pas l'installer en cas d'humidité, de température, de risque de corrosion ou de poussière extrêmes.
- Ne pas exposer directement à la lumière du soleil, à la pluie ou à une forte humidité.
- Ne pas brancher l'appareil à une multiprise ou à une rallonge.
- Ne pas installer à proximité d'autres appareils électroniques, comme un ordinateur, une télévision ou un enregistreur vidéo.
- Ne pas installer à proximité de produits chimiques acides, d'ammoniaque ou d'une source d'émission de gaz toxiques.
- Ne pas nettoyer avec un produit abrasif ou

corrosif. Utiliser un chiffon légèrement humide avec de l'eau savonneuse.

- Débrancher l'appareil s'il n'est pas utilisé pendant une longue durée.
- Ne pas brancher l'appareil aux installations nationales de télécommunication.
- Le câble moniteur - platine de rue doit être d'un seul tenant. Éviter les jonctions (dominos, soudures, etc...).

3 - RECYCLAGE



Ce logo signifie qu'il ne faut pas jeter les appareils hors d'usage avec les ordures ménagères.

Les substances dangereuses qu'ils sont susceptibles de contenir peuvent nuire à la santé et à l'environnement. Faites reprendre ces appareils par votre distributeur ou utilisez les moyens de collecte sélective mis à votre disposition par votre commune.



Pour en savoir plus :
www.quefairedemesdechets.fr

B - DESCRIPTION DU PRODUIT

1 - CONTENU DU KIT

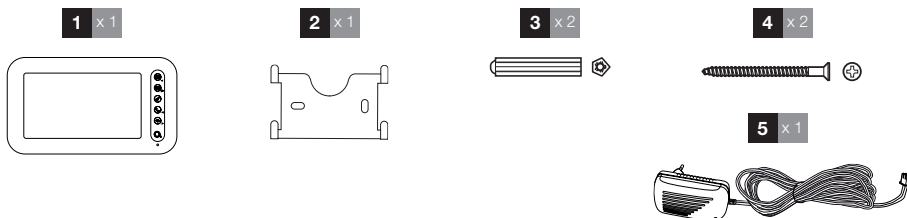

1	Moniteur	4	Vis de fixation (2 pour le moniteur, 3 pour platine de rue)
2	Support mural pour moniteur	5	Adaptateur secteur
3	Chevilles (2 pour le moniteur, 3 pour platine de rue)		

2 - MONITEUR

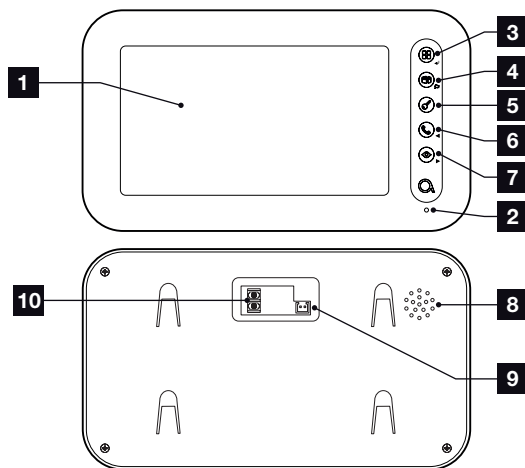

1	Écran LCD 4,3 pouces	6	Touche combiné pour répondre aux appels, appeler un autre moniteur (ref. 112279) ou flèche de gauche
2	Microphone	7	Mode espion pour visualiser la platine de rue ou flèche de droite
3	Touche visionnage des photos ou accès menu (appui 5sec)	8	Haut-parleur
4	Touche ouverture de portail/caméra (si connectée) ou flèche du haut	9	Borniers d'alimentation
5	Touche ouverture gâche électrique ou flèche du bas	10	Borniers de communication de et vers les autres éléments de l'installation

*Sous réserve de stock disponible.

B - DESCRIPTION DU PRODUIT

3 - SUPPORT MURAL

Le moniteur est prévu pour être fixé au mur. Un support mural et la visserie nécessaire sont fournis.

4 - ADAPTATEUR SECTEUR

Un adaptateur secteur 230Vac 50 Hz/ 17Vdc 1,5A est fourni dans le kit pour l'alimentation du moniteur. Ne pas utiliser d'autres modèles d'alimentation sous risque de détériorer irrémédiablement l'appareil et annuler la garantie.

Ne pas sectionner ou raccourcir le fil de l'adaptateur secteur sous peine d'annulation de la garantie.

C - INSTALLATION

La hauteur d'installation recommandée est située à environ 160 cm du sol pour la platine de rue et 150 cm du sol pour l'unité interne.

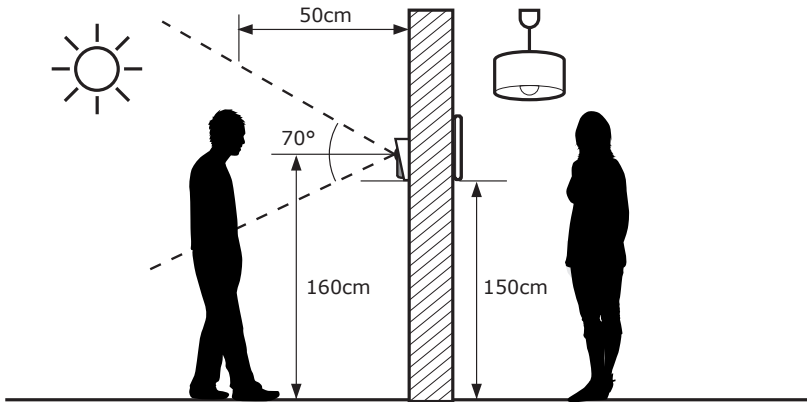

ATTENTION : Pour des raisons évidentes de sécurité, les branchements ne doivent être effectués qu'après avoir coupé l'alimentation électrique.

1 - INSTALLATION DU MONITEUR

Fixer le support mural au mur à l'aide de vis et chevilles adaptées au support (les vis et chevilles fournies conviennent pour des murs en matériaux pleins).

Après avoir effectué les branchements du moniteur (voir paragraphe «connexions»), fixer le moniteur sur son support.

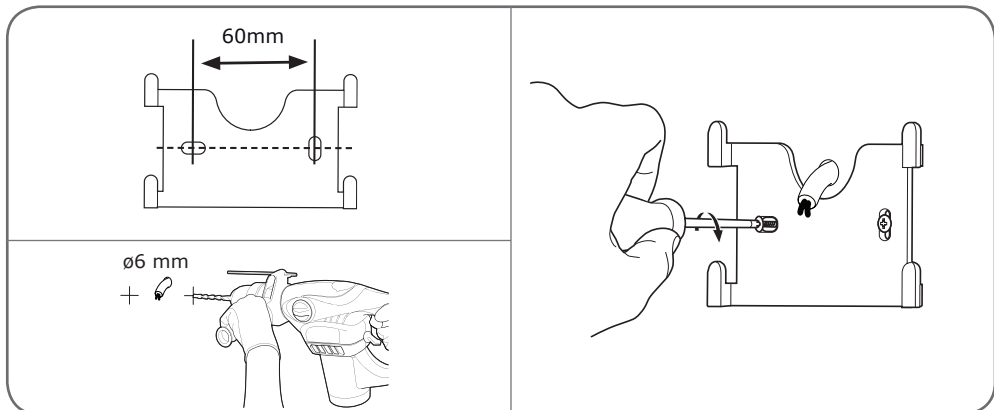

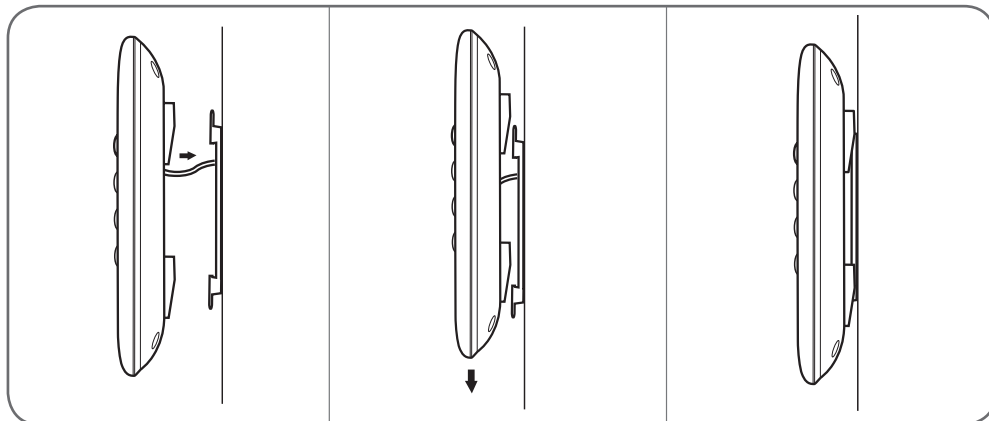

2 - LES CONNEXIONS

- Ne multipliez pas les dominos ou raccords sur le fil de liaison entre la platine de rue et le moniteur
- Eloignez le fil de liaison entre la platine de rue et le moniteur de plus de 50cm de toute perturbation électromagnétique (câble 230V, appareil WiFi, four à micro-ondes, etc.)
- Vous pouvez connecter et utiliser une gâche électrique (non fournie) avec votre platine de rue, avec ou sans mémoire mécanique.

Entre le moniteur et la platine de rue (100m maximum)

Afin de s'assurer d'une bonne qualité audio et vidéo, il est conseillé de ne pas utiliser plus de 100m de câble entre l'interphone et la platine de rue. Bien raccorder les fils comme suit (une inversion de branchement peut endommager la platine de rue).

La section du câble à utiliser dépend de sa longueur :

Longueur du câble	Section à utiliser
De 0 à 50m	0,75mm ²
De 50m à 100m	1,5mm ²

Entre la platine de rue et une gâche électrique (non fournie)

Utiliser une gâche 12V/1,1A maximum avec ou sans mémoire mécanique.

Pour la connexion entre la platine de rue et la gâche, utiliser du câble de type :

Longueur du câble	Section à utiliser
De 0 à 50m	0,75mm ²

Entre la platine de rue et une motorisation de portail (non fournie)

Section à utiliser : 0,75mm² mini

C - INSTALLATION

2.1 - BRANCHEMENT ENTRE LE MONITEUR ET LA PLATINE DE RUE

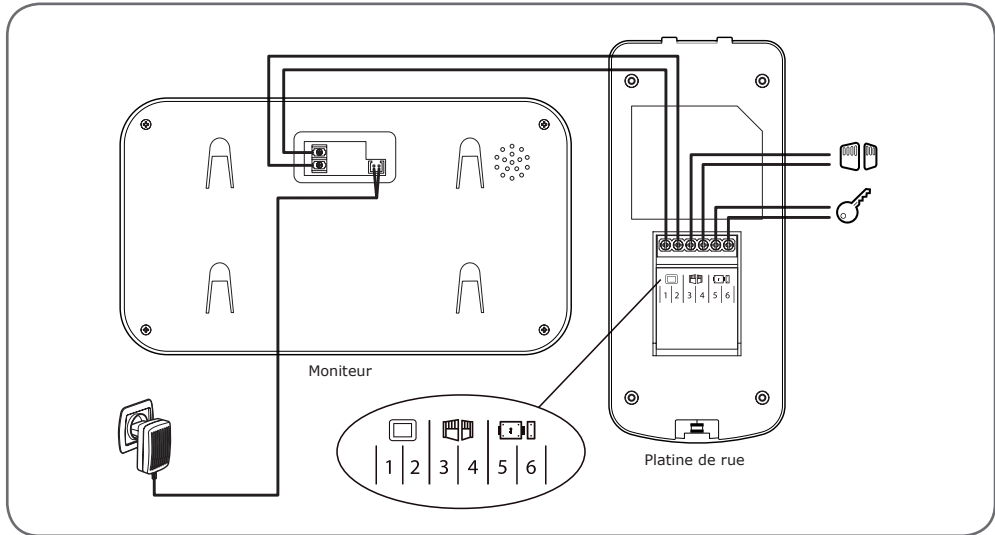

IMPORTANT : connectez les bornes 3 et 4 directement au contact d'ouverture/fermeture de la commande automatique (entrée de commande filaire d'une motorisation de portail).

2.2 - CONNEXIONS

2.2.1 - CONNEXION KIT 112266 (YLVA 3) + 1 CAMÉRA (112248) + MONITEUR

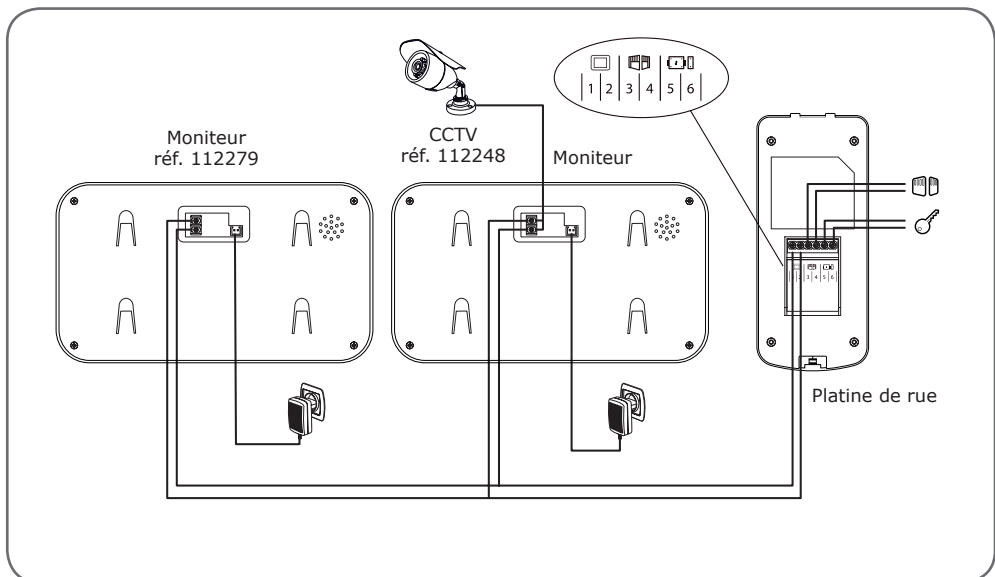

C - INSTALLATION

2.2.2 - CONNEXION KIT 112271 (YLVA 3+) + 1 PLATINE DE RUE (112273) + MONITEUR

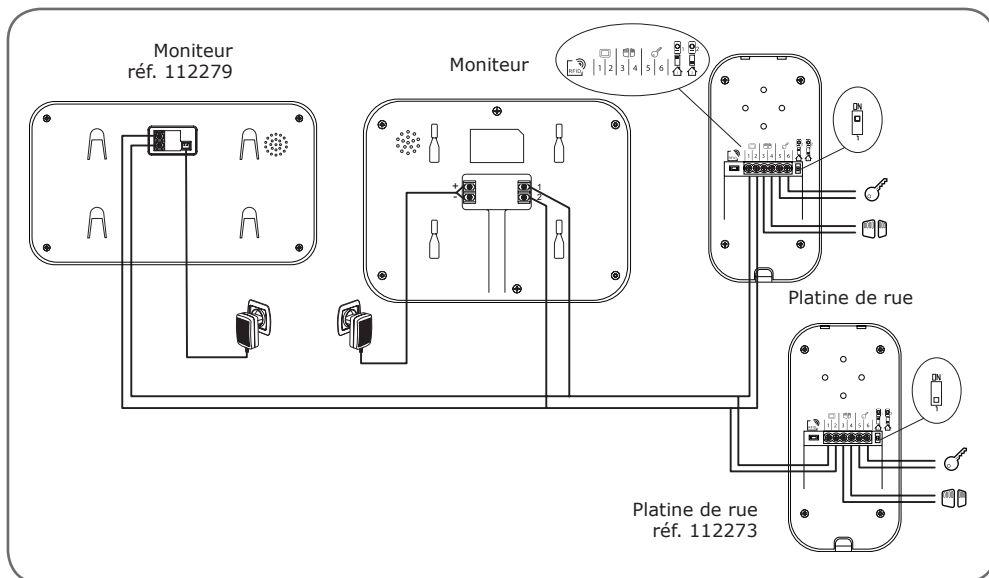

NOTE : Le schéma de câblage sera équivalent pour la référence Ylva 3+ Compact (112272).

IMPORTANT : si vous rencontrez des problèmes avec l'ouverture de la serrure, causés par exemple par une grande distance entre l'écran et la platine de rue, nous vous conseillons de l'alimenter séparément. si vous utilisez une alimentation séparée, vous devez connecter un relais 12 v (non fourni) pour piloter à partir de l'interphone vidéo, comme illustré.



D - UTILISATION

1 - IDENTIFIER LE VISITEUR ET LUI PARLER

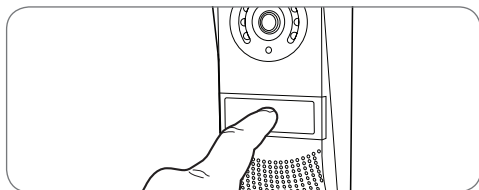
Le visiteur appuie sur le porte nom  de la platine de rue :



Le carillon se déclenche via le haut-parleur du moniteur qui active la caméra vidéo de la platine de rue. Si le visiteur se situe dans le champ de la caméra, son image apparaîtra sur le moniteur pendant 30 secondes. À la fin des 30 secondes, le moniteur repassera en mode veille.

Pour parler au visiteur, appuyez sur la touche . Pour terminer la conversation et désactiver la platine de rue, appuyez sur la touche .

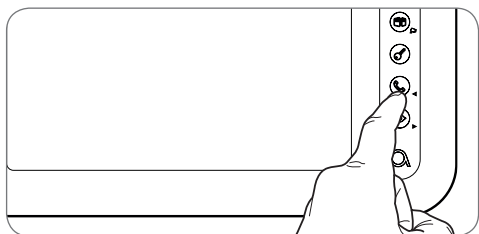



2 - ACTIVER LA PLATINE DE RUE DEPUIS LE MONITEUR

Pour identifier un visiteur sans qu'il sache qu'il est observé ou pour regarder tout simplement dehors, appuyez sur la touche  : l'image de la platine de rue apparaît alors à l'écran pendant 60 secondes. Si vous souhaitez communiquer directement avec l'extérieur, appuyez sur la touche  une fois la caméra vidéo externe affichée. Cette fonction particulièrement utile vous permet d'observer le visiteur, même s'il n'a pas sonné.

3 - OUVERTURE D'UNE SERRURE ÉLECTRIQUE ET D'UNE COMMANDE AUTOMATIQUE

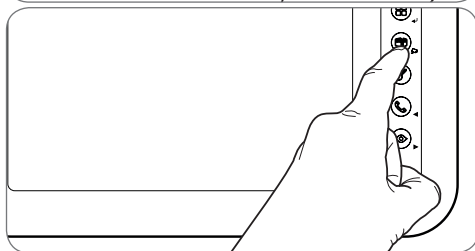
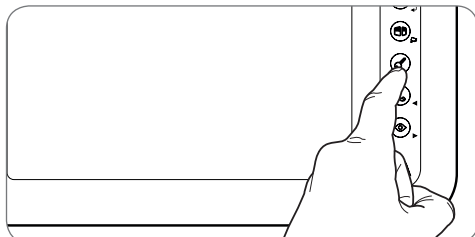

Si l'appareil est équipé d'une serrure électrique et/ou d'une commande automatique (voir paragraphe

«Connexion»), appuyez sur la touche  (pour la serrure) ou sur  (pour la commande automatique) pour laisser entrer le visiteur.



Attention, il est nécessaire que l'écran soit allumé pour que les commandes contact sec et sortie alimentée soient opérationnelles. Si l'écran est éteint, il est nécessaire de l'allumer grâce au bouton .

4 - FONCTION D'INTERCOMMUNICATION

Vous pouvez démarrer une communication interne avec le moniteur esclave (si présent) à l'aide de la fonction Intercom. Cette fonction peut être utilisée lorsque le moniteur est en mode veille : Appuyez sur la touche  du moniteur esclave, vous pouvez effectuer l'appel vers le moniteur esclave et inversement. Vous pouvez répondre en appuyant sur la touche  et communiquer jusqu'à à un temps maximum de 120 secondes. Le terminal revient ensuite au mode veille. La communication avec la platine de rue reste prioritaire.

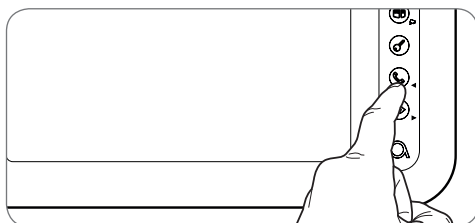



D - UTILISATION

5 - VISUALISATION DE LA CAMÉRA SUPPLÉMENTAIRE

Lorsque vous avez installé une caméra supplémentaire (112248), il est possible d'afficher cette caméra en appuyant sur 



6 - PARAMÈTRES SUR LE MONITEUR

Pendant que l'écran est allumé, appuyez sur la touche  pour afficher l'écran suivant :



Naviguez dans les sous-menus en appuyant sur les touches 





• **BRT :**

Luminosité : appuyez sur les touches  et  pour réduire ou augmenter le niveau de luminosité de l'image.



• **CON :**

Contraste : appuyez sur les touches  et  pour réduire ou augmenter le niveau de contraste de l'image.



• **COL :**

Couleur : appuyez sur les touches  et  pour réduire ou augmenter le niveau de saturation de l'image.

• **CALL :**

Volume microphone : appuyez sur les touches  et  pour augmenter ou réduire le volume du microphone.

• **INCOME :**

Volume carillon : appuyez sur les touches  et  pour réduire ou augmenter le volume de la sonnerie.

• **RING :**

Sélectionner le carillon : appuyez sur les touches  et  pour sélectionner la sonnerie souhaitée.

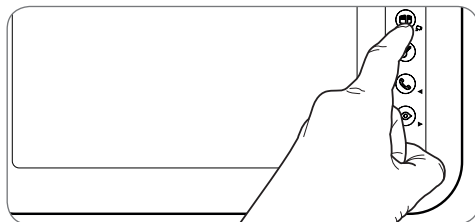

Une fois sur le sous-menu RING, appuyez sur la touche  pour sortir.

E - INFORMATIONS TECHNIQUES ET LÉGALES

1 - CARACTERISTIQUES TECHNIQUES

MONITEUR	
<i>Écran</i>	couleur 7 pouces LCD extra plat
<i>Standard vidéo</i>	PAL/NTSC
<i>Résolution</i>	800 x (RGB) x 480
<i>Alimentation</i>	avec adaptateur secteur 230 VAC 50 Hz/17 VDC 1,5 A fourni
<i>Tension d'alimentation</i>	17 VDC 1,5 A (adaptateur fourni)
<i>Protection</i>	Protection en cas de court-circuit et en cas d'inversion de polarité
<i>Système de transmission (audio et vidéo)</i>	2 fils
<i>Plage de température de fonctionnement idéale</i>	-20 °C à 50 °C
<i>Taux d'humidité max.</i>	85 %
<i>Nombre de sonneries</i>	6
<i>Dimension</i>	124 x 218 x 15,8 cm

E - INFORMATIONS TECHNIQUES ET LÉGALES

2 - GARANTIE

- Ce produit est garanti 2 ans, pièces et main d'œuvre, à compter de la date d'achat. Il est impératif de garder une preuve d'achat durant toute cette période de garantie.
- La garantie ne couvre pas les dommages causés par négligence, chocs ou accidents.
- Aucun des éléments de ce produit ne doit être ouvert ou réparé par des personnes étrangères à la société Smarthome France.
- Toute intervention sur l'appareil annulera la garantie.
- Ne pas sectionner ou rallonger le fil de l'adaptateur secteur sous peine d'annulation de la garantie.

3 - ASSISTANCE ET CONSEILS

- Malgré tout le soin que nous avons porté à la conception de nos produits et à la réalisation de cette notice, si vous rencontrez des difficultés lors de l'installation de votre produit ou des questions, il est fortement conseillé de contacter nos spécialistes qui sont à votre disposition pour vous conseiller.
- En cas de problème de fonctionnement pendant l'installation ou après quelques jours d'utilisation, il est impératif de nous contacter avant votre installation afin que l'un de nos techniciens diagnostique l'origine du problème car celui-ci provient certainement d'un réglage non adapté ou d'une installation non conforme.

Contactez les techniciens de notre service après-vente au :

0 892 701 369 Service 0,35 €/min
* prix appel

Du lundi au vendredi de 9H à 12H et de 14H à 18H.



Besoin d'aide ?
Avidssy
répond à vos question sur le site
www.avidsen.com

4 - RETOUR PRODUIT - SAV

Malgré le soin apporté à la conception et fabrication de votre produit, si ce dernier nécessite un retour en service après-vente dans nos locaux, il est possible de consulter l'avancement des interventions sur notre site Internet à l'adresse suivante :
<http://sav.avidsen.com>

Smarthome France s'engage à disposer d'un stock de pièces détachées sur ce produit pendant la période de garantie contractuelle.

5 - DÉCLARATION DE CONFORMITE

A la directive RED
Smarthome France déclare que l'équipement désigné ci-dessous :
(112279)

Normes applicables en vigueur:
EN 55032: 2015
EN 55024 : 2010 + A1 : 2015
EN 62368-1 : 2014 + A11 : 2017

A Tours le 14/08/18
Alexandre Chaverot, président



Smarthome France
19 Avenue Marcel Dassault
ZAC des Deux Lions - 37200 Tours - France