

AXOVIA 220B RTS

- FR** Manuel d'utilisation
- EN** User's manual
- DE** Bedienungsanleitung
- IT** Manuale d'uso
- PL** Instrukcja obsługi
- CS** Uživatelská příručka
- RU** Руководство по эксплуатации
- RO** Manual de utilizare

VERSION ORIGINALE DU MANUEL

SOMMAIRE

1. Généralités	1
1.1. L'univers Somfy ?	1
1.2. Assistance	1
2. Consignes de sécurité	1
2.1. Mise en garde - Instructions importantes de sécurité	1
2.2. Généralités	2
2.3. Mise en garde - Instructions importantes de sécurité	2
2.4. Consignes de sécurité relatives à l'utilisation	2
2.5. À propos des piles	3
2.6. Recyclage et mise au rebut	3
3. Fonctionnement et utilisation	3
3.1. Fonctionnement par défaut en mode séquentiel	3
3.2. Fonctionnement en mode fermeture automatique	4
3.3. Fonctionnements particuliers	4
3.4. Débrayage manuel	4
4. Entretien	5
4.1. Vérifications	5
4.2. Remplacement de la pile	5

GÉNÉRALITÉS

Consignes de sécurité

 **Danger**
Signale un danger entraînant immédiatement la mort ou des blessures graves.

 **Avertissement**
Signale un danger susceptible d'entraîner la mort ou des blessures graves.

 **Précaution**
Signale un danger susceptible d'entraîner des blessures légères ou moyennement graves.

 **Attention**
Signale un danger susceptible d'endommager ou de détruire le produit.

1. GÉNÉRALITÉS

Nous vous remercions d'avoir choisi un équipement SOMFY. Ce matériel a été conçu, fabriqué par Somfy selon une organisation qualité conforme à la norme ISO 9001.

1.1. L'univers Somfy ?

Somfy développe, produit et commercialise des automatismes pour les ouvertures et les fermetures de la maison. Centrales d'alarme, automatismes pour stores, volets, garages et portails, tous les produits Somfy répondent à vos attentes de sécurité, confort et gain de temps au quotidien.

Chez Somfy, la recherche de la qualité est un processus d'amélioration permanent. C'est sur la fiabilité de ses produits que s'est construite la renommée de Somfy, synonyme d'innovation et de maîtrise technologique dans le monde entier.

1.2. Assistance

Bien vous connaître, vous écouter, répondre à vos besoins, telle est l'approche de Somfy.

Pour tout renseignement concernant le choix, l'achat ou l'installation de systèmes Somfy, vous pouvez demander conseil à votre installateur Somfy ou prendre contact directement avec un conseiller Somfy qui vous guidera dans votre démarche.

2. CONSIGNES DE SÉCURITÉ

DANGER

La motorisation doit être installée et réglée par un installateur professionnel de la motorisation et de l'automatisation de l'habitat, conformément à la réglementation du pays dans lequel elle est mise en service.

Le non respect de ces instructions pourrait gravement blesser des personnes, par exemple écrasées par le portail.

L'utilisateur n'a pas le droit de procéder à la moindre modification.

2.1. Mise en garde - Instructions importantes de sécurité

AVERTISSEMENT

Il est important pour la sécurité des personnes de suivre toutes les instructions car une installation incorrecte peut entraîner des blessures graves. Conserver ces instructions.

Somfy ne peut pas être tenu pour responsable des dommages résultant du non respect des instructions de ce manuel.

2.2. Généralités

Ce produit est une motorisation pour un portail battant, en usage résidentiel, tel que défini dans la norme EN 60335-2-103 à laquelle il est conforme. Ces instructions ont notamment pour objectif de satisfaire les exigences de la dite norme et ainsi d'assurer la sécurité des biens et des personnes.

⚠ AVERTISSEMENT

Toute utilisation de ce produit sur un autre portail que celui d'origine est interdite.

L'ajout de tout accessoire ou de tout composant non préconisé par Somfy est interdit. Le non respect de ces instructions pourrait gravement blesser des personnes, par exemple écrasées par le portail.

Si un doute apparaît lors de l'utilisation de cette motorisation ou pour obtenir des informations complémentaires, consulter l'installateur de la motorisation du portail.

2.3. Mise en garde - Instructions importantes de sécurité

⚠ AVERTISSEMENT

Il est important pour la sécurité des personnes de suivre ces instructions car une utilisation incorrecte peut entraîner des blessures graves. Conserver ces instructions.

Tout changement de réglage des paramètres doit être réalisé par un installateur professionnel de la motorisation et de l'automatisation de l'habitat.

Toutes modifications qui ne respectent pas ces instructions mettent en péril la sécurité des biens et des personnes.

Somfy ne peut pas être tenu pour responsable des dommages résultant du non respect des instructions de ce manuel.

2.4. Consignes de sécurité relatives à l'utilisation

⚠ AVERTISSEMENT

Cette motorisation peut être utilisée par des enfants âgés d'au moins 8 ans et par des personnes ayant des capacités physiques, sensorielles ou mentales réduites ou dénuées d'expérience ou de connaissance, s'ils (si elles) sont correctement surveillé(e)s ou si des instructions relatives à l'utilisation de la motorisation en toute sécurité leur ont été données et si les risques encourus ont été appréhendés.

Ne pas laisser les enfants jouer avec les dispositifs de commande du portail. Mettre les télécommandes hors de portée des enfants.

Le nettoyage et l'entretien par l'utilisateur ne doivent pas être effectués par des enfants.

Le niveau de pression acoustique de la motorisation est inférieur ou égal à 70 dB(A). Le bruit émis par la structure à laquelle la motorisation sera connectée n'est pas pris en considération.

⚠ AVERTISSEMENT

Tout utilisateur potentiel doit impérativement être formé à l'utilisation de la motorisation par la personne ayant réalisé l'installation, en appliquant toutes les préconisations de ce manuel. Il est impératif de s'assurer qu'aucune personne non formée ne puisse mettre le portail en mouvement.

L'utilisateur doit surveiller le portail pendant tous les mouvements et maintenir les personnes éloignées jusqu'à ce que le portail soit complètement ouvert ou fermé.

Ne pas empêcher volontairement le mouvement du portail.

En cas de mauvais fonctionnement, couper l'alimentation secteur et débrancher la batterie et/ou le kit solaire. Contacter immédiatement un installateur professionnel de la motorisation et de l'automatisation de l'habitat.

⚠ DANGER

La motorisation doit être déconnectée de toute source d'alimentation durant le nettoyage, la maintenance et lors du remplacement des pièces.

Ne pas essayer d'ouvrir manuellement le portail si la motorisation n'a pas été déverrouillée.

⚠ AVERTISSEMENT

Le déverrouillage manuel peut entraîner un mouvement incontrôlé du portail.

Éviter que tout obstacle naturel (branche, pierre, herbes hautes, etc.) puisse entraver le mouvement du portail.

Si l'installation est équipée de cellules photoélectriques et/ou d'un feu orange, nettoyer régulièrement les optiques des cellules photoélectriques et le feu orange.

Chaque année, faire contrôler la motorisation par du personnel qualifié.

⚠ AVERTISSEMENT

Vérifier chaque mois :

- l'installation pour déceler tout signe d'usure ou de détérioration des câbles et du montage.
- que la motorisation change de sens quand le portail rencontre un objet de 50 mm positionné à mi-hauteur du vantail.

Si ce n'est pas le cas, contacter immédiatement un installateur, professionnel de la motorisation et de l'automatisation de l'habitat.

⚠ AVERTISSEMENT

Ne pas utiliser la motorisation si une réparation ou un réglage est nécessaire. Les portails en mauvais état doivent être réparés, renforcés, voire changés.

⚠ DANGER

Si le câble d'alimentation est endommagé, il doit être remplacé par l'installateur, son service après vente ou des personnes de qualification similaire afin d'écartier tout danger.

2.5. À propos des piles

⚠ DANGER

Ne pas laisser les piles/piles boutons/accus à la portée des enfants. Les conserver dans un endroit qui leur est inaccessible. Il y a un risque qu'elles soient avalées par des enfants ou des animaux domestiques. Danger de mort ! Si cela devait arriver malgré tout, consulter immédiatement un médecin ou se rendre à l'hôpital.

Faire attention de ne pas court-circuiter les piles, ni les jeter dans le feu, ni les recharger. Il y a un risque d'explosion.

2.6. Recyclage et mise au rebut

La batterie, si installée, doit être retirée de la motorisation avant que celle-ci ne soit mise au rebut.

 Ne pas jeter les piles usagées des télécommandes ou la batterie, si installée, avec les déchets ménagers. Les déposer à un point de collecte dédié pour leur recyclage.

 Ne pas jeter la motorisation hors d'usage avec les déchets ménagers. Faire reprendre la motorisation par son distributeur ou utiliser les moyens de collecte sélective mis à disposition par la commune.

3. FONCTIONNEMENT ET UTILISATION

3.1. Fonctionnement par défaut en mode séquentiel

Par défaut, le portail fonctionne en mode séquentiel.

3.1.1. Fonctionnement «ouverture totale» avec une télécommande 2 ou 4 touches

Appuyez sur la touche programmée pour piloter l'ouverture totale du portail.

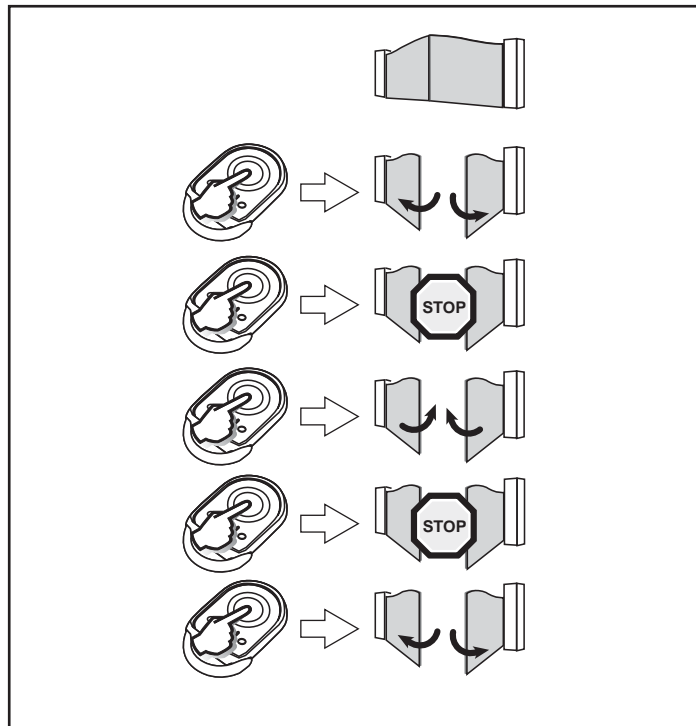

3.1.2. Fonctionnement «ouverture piétonne» avec une télécommande 2 ou 4 touches

Appuyez sur la touche programmée pour piloter l'ouverture piétonne du portail.

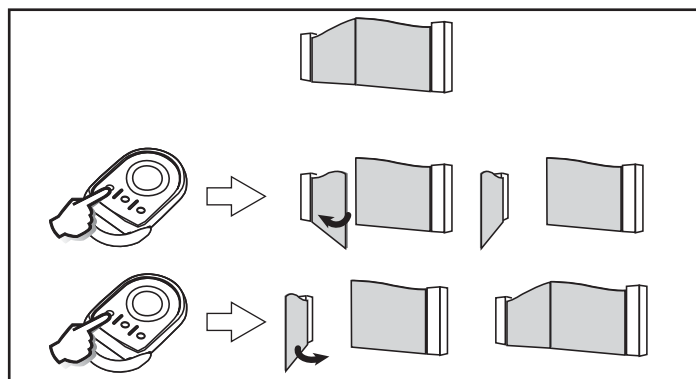

3.1.3. Fonctionnement «ouverture totale» avec une télécommande 3 touches

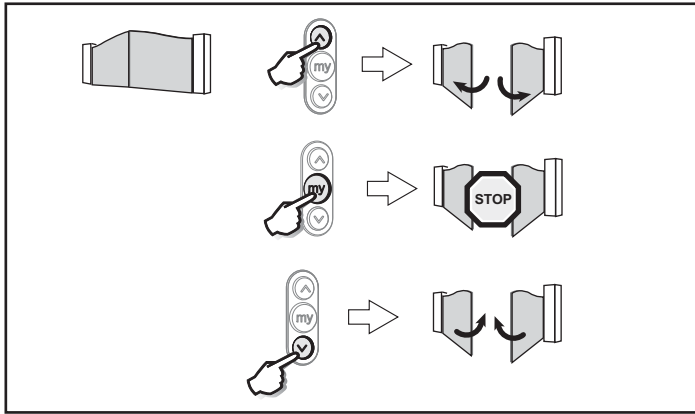

3.1.4. Fonctionnement «ouverture piétonne» avec une télécommande 3 touches

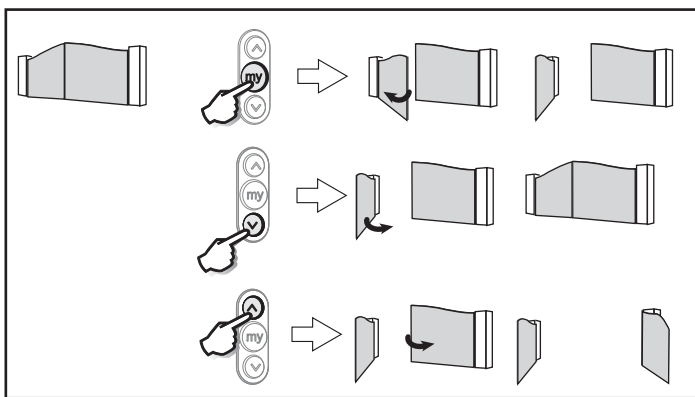

3.1.5. Fonctionnement de la détection d'obstacle

Une détection d'obstacle pendant l'ouverture provoque l'arrêt du portail.
Un appui sur la touche programmée de la télécommande provoque la fermeture du portail.

Une détection d'obstacle pendant la fermeture provoque l'arrêt du portail.
Un appui sur la touche programmée de la télécommande provoque la réouverture du portail.

3.2. Fonctionnement en mode fermeture automatique

Si le mode fermeture automatique a été programmé lors de l'installation, le fonctionnement du portail est le suivant :

Un appui sur une touche programmée de la télécommande provoque l'ouverture du portail. Le portail se referme automatiquement au bout de 30 secondes.

Si des cellules photoélectriques sont installées, un passage devant les cellules provoque la fermeture automatique du portail au bout de 5 secondes.

Il est possible de maintenir le portail en position ouverte en donnant un ordre d'arrêt pendant le délai de temporisation. Pour refermer le portail, appuyer alors une nouvelle fois sur la touche de la télécommande.

3.3. Fonctionnements particuliers

Selon les périphériques installés, la motorisation peut avoir les fonctionnements particuliers suivants :

3.3.1. Fonctionnement avec des cellules de sécurité

Portail ouvert : un obstacle placé entre les cellules empêche la fermeture du portail car la cellule détecte une présence.

Portail en mouvement : Si un obstacle est détecté pendant l'ouverture du portail, le portail continue son mouvement (pas de prise en compte de l'état des cellules).
Si un obstacle est détecté pendant la fermeture du portail, celui-ci s'arrête pendant 1 seconde puis se réouvre automatiquement.

3.3.2. Fonctionnement avec feu orange clignotant

Le feu orange est activé lors de tout mouvement du portail, avec un préavis de 2 secondes.

3.3.3. Fonctionnement avec éclairage de zone

L'éclairage de zone s'allume dès la mise en route du moteur, et s'éteint 1 minute 30 après l'arrêt complet du moteur.

3.3.4. Fonctionnement sur batterie de secours

Si une batterie de secours est installée, la motorisation peut fonctionner même en cas de coupure générale de courant.

Le fonctionnement s'effectue alors dans les conditions suivantes :

- Les vantaux s'ouvrent l'un après l'autre à vitesse réduite.
- Les périphériques (cellules photoélectriques, feu orange, clavier à code filaire, etc.) ne fonctionnent pas.

Caractéristiques de la batterie :

- Autonomie : 24 h, 10 cycles de fonctionnement suivant le poids du portail.
- Temps de recharge : 48 h
- Durée de vie avant remplacement : 3 ans environ.

Pour une durée de vie optimale de la batterie, il est recommandé de couper l'alimentation principale et de faire fonctionner le moteur sur batterie pendant quelques cycles, ceci 3 fois par an.

3.4. Débrayage manuel

En cas de panne d'alimentation électrique, le dispositif de débrayage manuel permet d'ouvrir le portail.

Déverrouiller le bras des moteurs en tournant le bouton situé sur le dessus des moteurs.

Cadenas fermé : bras verrouillé ; cadenas ouvert : bras déverrouillé, fonctionnement manuel.

⚠ Attention

En position déverrouillée, manœuvrer les bras lentement pour éviter la détérioration des moteurs.

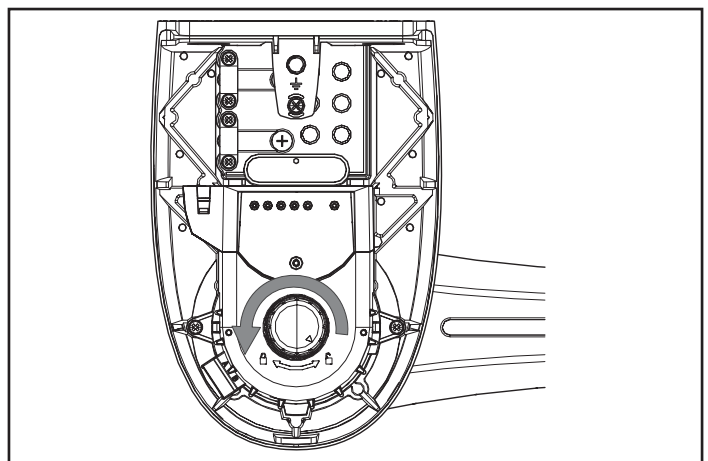

4. ENTRETIEN

4.1. Vérifications

4.1.1. Dispositifs de sécurité (cellules)

Vérifier le bon fonctionnement tous les 6 mois (voir page 4).

4.1.2. Batterie de secours

Pour une durée de vie optimale de la batterie, il est recommandé de couper l'alimentation principale et de faire fonctionner le moteur sur batterie pendant quelques cycles, ceci 3 fois par an. Faire appel à du personnel qualifié (installateur) pour remplacer la batterie de secours.

4.2. Remplacement de la pile

4.2.1. Keytis RTS

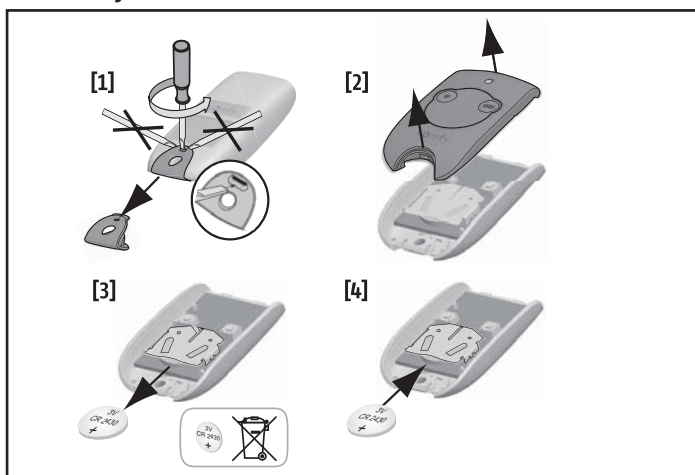

4.2.2. Keygo RTS

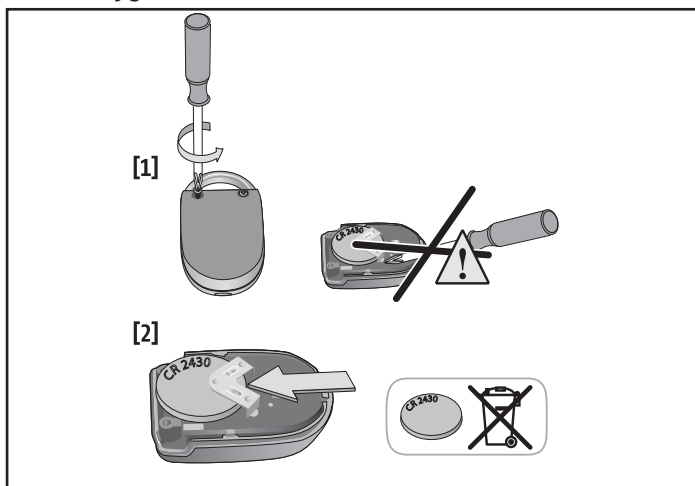

TRANSLATED VERSION OF THE GUIDE

CONTENTS

1. General information	1
1.1. About Somfy	1
1.2. Assistance	1
2. Safety instructions	1
2.1. Caution - Important safety instructions	1
2.2. General information	2
2.3. Caution - Important safety instructions	2
2.4. Safety instructions relating to operation	2
2.5. About the batteries	2
2.6. Recycling and disposal	2
3. Use and operation	3
3.1. Default operation in sequential mode	3
3.2. Operation in automatic closing mode	3
3.3. Specific operation	4
3.4. Manual back release	4
4. Maintenance	4
4.1. Checks	4
4.2. Replacing the battery	4

GENERAL INFORMATION

Safety instructions



Danger

Indicates a danger which may result in immediate death or serious injury.



Warning

Indicates a danger which may result in death or serious injury.



Precaution

Indicates a danger which may result in minor or moderate injury.



Attention

Indicates a danger which may result in damage to or destruction of the product.

1. GENERAL INFORMATION

Thank you for choosing a SOMFY product. This equipment has been designed and manufactured by Somfy in accordance with a quality policy complying with the ISO 9001 standard.

1.1. About Somfy

Somfy develops, manufactures and sells automatic control devices for domestic opening and closing systems. We offer alarm systems, automatic control devices for awnings, roller shutters, garages and gates. We guarantee all Somfy products will meet your expectations in terms of safety, comfort and time saving on a daily basis.

At Somfy, the pursuit of quality is a continuous process of improvement. Somfy's reputation has been built upon the reliability of its products and the Somfy brand is synonymous with innovation and technological expertise worldwide.

1.2. Assistance

Getting to know our customers, listening to them, meeting their needs: this is Somfy's approach.

For further information on how to choose, purchase or install Somfy systems, please ask for advice from your Somfy installer or contact a Somfy advisor directly for help and assistance.

2. SAFETY INSTRUCTIONS



DANGER

The motorisation must be installed and adjusted by a professional motorisation and home automation installer, in compliance with the regulations of the country in which it is to be used.

Failure to follow these instructions could result in serious injury, e.g. crushing by the gate.

Users do not have the right to make any modifications whatsoever.

2.1. Caution - Important safety instructions



WARNING

For reasons of personal safety, it is important to follow all the instructions, as incorrect installation can lead to serious injury. Retain these instructions.

Somfy cannot be held liable for any damage resulting from failure to follow the instructions in this manual.

2.2. General information

This product is a drive for a hinged gate on a residential property as defined in standard EN 60335-2-103, with which it is compliant. The main purpose of these instructions is to satisfy the requirements of the aforementioned standard and to ensure the safety of equipment and persons.

⚠️ WARNING

It is strictly prohibited to use this product on any other gate than the original.

It is prohibited to add any safety accessories or any other component not recommended by Somfy. Failure to follow these instructions may result in serious injury, e.g. due to crushing by the gate.

Contact the gate motorisation installer if you require further information or if you have any questions concerning the use of this motorisation.

2.3. Caution - Important safety instructions

⚠️ WARNING

For reasons of personal safety, it is important to follow all the instructions, as incorrect use can lead to serious injury. Retain these instructions.

Any change to the settings must be performed by a professional motorisation and home automation installer.

Making any changes which do not comply with these instructions could risk personal injury or damage to property.

Somfy cannot be held liable for any damage resulting from failure to follow the instructions in this manual.

2.4. Safety instructions relating to operation

⚠️ WARNING

This motorisation may be used by children aged 8 and over and by persons whose physical, sensory or mental capacity is impaired, or persons with little experience or knowledge, as long as they are under supervision or have received instructions on safe use of the motorisation and fully understand the associated risks.

Do not allow children to play with the gate control devices. Keep remote controls out of the reach of children.

Children must not be allowed to clean or maintain the unit.

The sound pressure level of the motorisation is less than or equal to 70 dB(A). The noise emitted by the structure to which the motorisation will be connected is not taken into account.

⚠️ WARNING

Any potential users must be shown how to use the motorisation by the installer, applying all the recommendations in this manual. It is essential to ensure that no untrained persons are able to put the door into motion.

The user must monitor the gate each time it moves and keep people away from it until it is completely open or closed.

Do not deliberately prevent the gate from moving.

If not operating correctly, switch off the power supply and disconnect the battery and/or the solar kit. Contact a professional motorisation and home automation installer immediately.

⚠️ DANGER

The motorisation must be disconnected from any power supply during cleaning and maintenance and when parts are replaced.

Do not try to open the gate manually if the motorisation has not been unlocked.

⚠️ WARNING

Manual unlocking may result in uncontrolled movement of the gate.

Ensure that no natural obstacles (branches, stones, tall grasses, etc.) are able to obstruct the movement of the gate.

If the installation is equipped with photoelectric cells and/or an orange light, regularly clean the photoelectric cell optical units and the orange light.

Have the drive checked every year by a qualified technician.

⚠️ WARNING

Every month, check:

- the installation, looking for any signs of wear or damage to the cables and assembly.
- that the drive changes direction when the gate encounters an object measuring 50 mm positioned halfway up the leaf.

If this is not the case, contact a professional motorisation and home automation installer immediately.

⚠️ WARNING

Do not use the drive if it needs repairing or adjusting. Gates in poor condition must be repaired, reinforced or even replaced.

⚠️ DANGER

If the power supply cable is damaged, it must be replaced by the installer, the after-sales department or an individual with similar qualifications to prevent any danger.

2.5. About the batteries

⚠️ DANGER

Do not leave batteries of any kind within reach of children. Keep them somewhere children cannot access. There is a risk that they could be swallowed by children or pets. Danger of death! If this does occur, seek medical advice immediately or go to hospital.

Ensure that the batteries are not short-circuited, thrown in the fire or recharged. There is a risk of explosion.

2.6. Recycling and disposal

If installed, the battery must be removed from the drive before the latter is disposed of.



Do not dispose of used remote control or other batteries with household waste. They must be taken to the relevant recycling points.



Do not dispose of the motorisation with household waste at the end of its life. Return the drive to its distributor or use your local authority's special waste collection services.

3. USE AND OPERATION

3.1. Default operation in sequential mode

By default, the gate will operate in sequential mode.

3.1.1. Full opening mode with a 2- or 4-button remote control

Press the programmed button to open the gate fully.

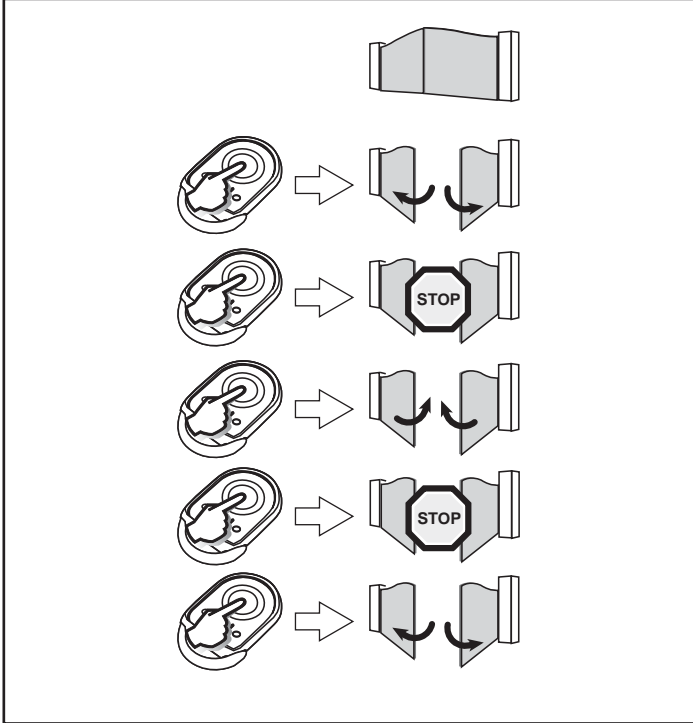

3.1.2. Pedestrian opening mode with a 2- or 4-button remote control

Press the programmed button to open the gate in pedestrian mode.

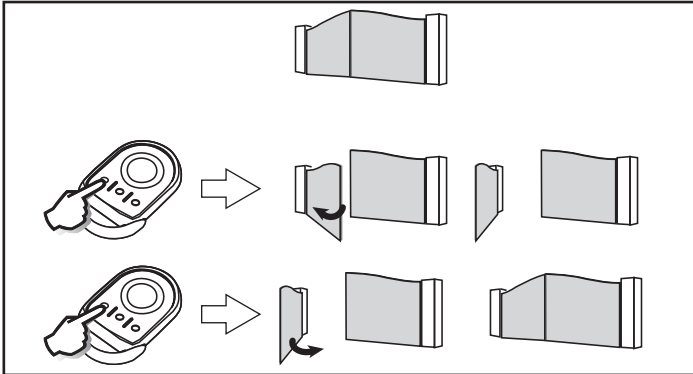

3.1.3. Full opening mode with a 3-button remote control

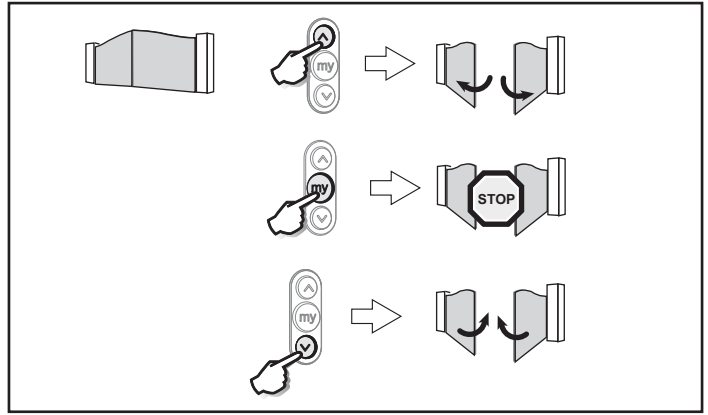

3.1.4. Full pedestrian opening mode with a 3-button remote control

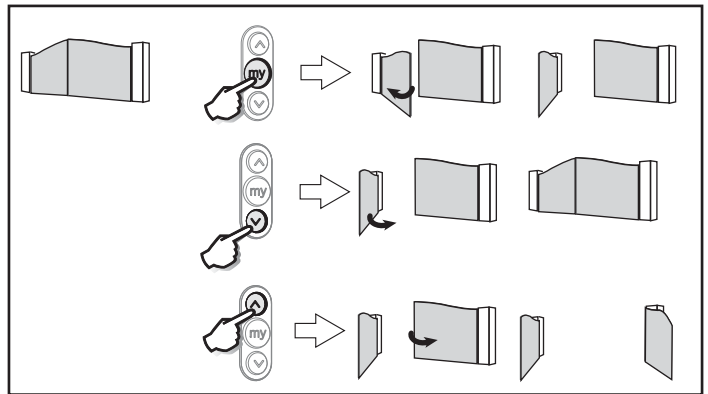

3.1.5. Obstacle detection operation

When an obstacle is detected during opening, the gate will stop. Pressing the programmed button on the remote control closes the gate.

If an obstacle is detected during closing, the gate will stop. Pressing the programmed button on the remote control reopens the gate.

3.2. Operation in automatic closing mode

If automatic closing mode has been programmed during installation, the gate will operate as follows:

Pressing a programmed button on the remote control will cause the gate to open. The gate will close automatically after 30 seconds.

If photoelectric cells are installed, any movement in front of the cells will cause the gate to close automatically after 5 seconds.

The gate can be held in the opened position by giving a stop command during the time delay. To close the gate, press the remote control button again.

3.3. Specific operation

Depending on the installed additional devices, the drive may operate in the following specific ways:

3.3.1. Operation with safety cells

Gate open: an obstacle placed between the cells will inhibit closing of the gate as the cells have detected a presence.

Gate moving: If an obstacle is detected while the gate is opening, the gate will continue moving (cell status not recognised).
If an obstacle is detected when closing, the gate will stop for 1 second and then reopen automatically.

3.3.2. Operation with orange flashing light

The orange light is activated during any movement of the gate with a 2-second warning.

3.3.3. Operation with zonal lighting

Zonal lighting comes on with the motor, and goes out 1 minute and 30 seconds after the motor has come to a complete stop.

3.3.4. Operation using the backup battery

If a backup battery is installed, the drive will work even during a power outage.

Operation is then activated under the following conditions:

- The gate leaves open one after the other at reduced speed.
- The additional devices (photoelectric cells, orange light, wired code keypad, etc.) do not operate.

Battery specifications:

- Operating range: 24 hrs; 10 operating cycles depending on the weight of the gate.
- Recharging time: 48 hours
- Service life before replacement: Approximately 3 years.

For optimum battery life it is recommended that the main power supply be switched off and the motor operated using the battery for several cycles, three times a year.

3.4. Manual back release

In case of a power cut, the manual back release device makes it possible to open the gate.

Unlock the motor arms by turning the button located above the motors.

Padlock closed: arm locked; padlock open: arm unlocked, manual operation.

△ Attention
In the unlocked position, move the arms slowly to avoid damaging the motors.

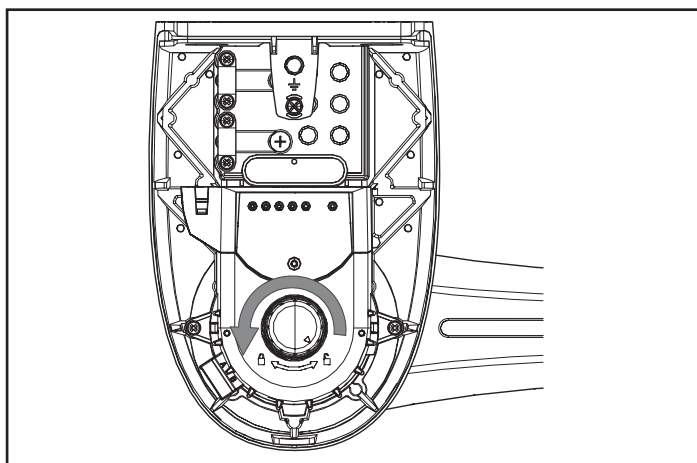

4. MAINTENANCE

4.1. Checks

4.1.1. Safety devices (cells)

Check for correct operation every 6 months (see page 4).

4.1.2. Backup battery

For optimum battery life, it is recommended that the main power supply be switched off and the motor operated using the battery for several cycles, three times a year. Contact a qualified person (installer) to have the backup battery replaced.

4.2. Replacing the battery

4.2.1. Keytis RTS

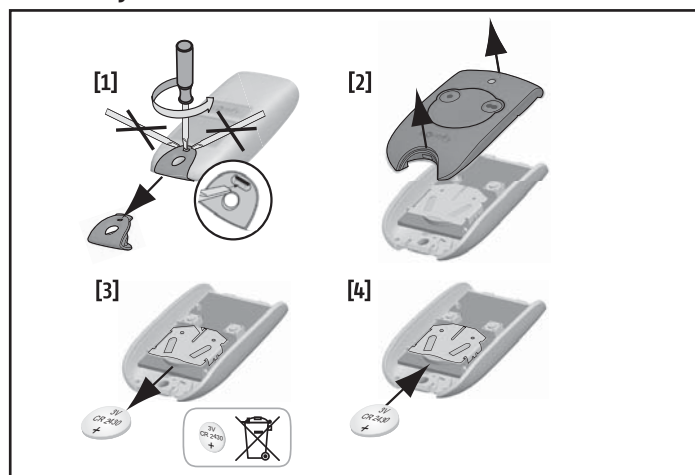

4.2.2. Keygo RTS

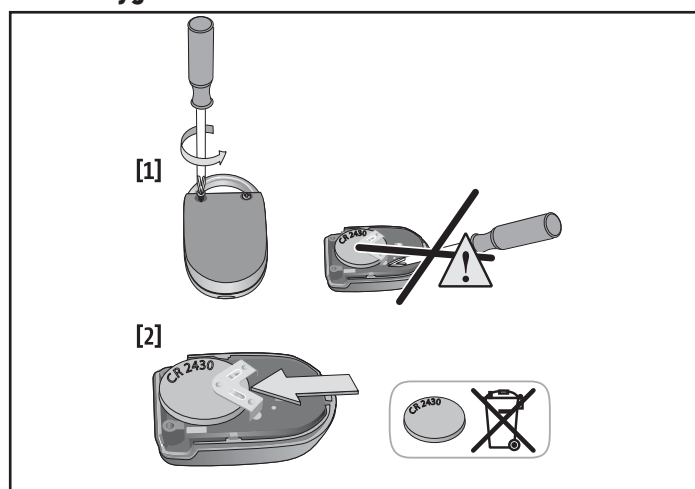

DEUTSCHE ÜBERSETZUNG DES HANDBUCHS

INHALT

1. Allgemeines	1
1.1. Tätigkeitsbereich von Somfy	1
1.2. Support	1
2. Sicherheitshinweise	1
2.1. Warnhinweis - Wichtige Sicherheitshinweise	1
2.2. Allgemeines	2
2.3. Warnhinweis - Wichtige Sicherheitshinweise	2
2.4. Sicherheitshinweise bei der Benutzung	2
2.5. Batterien	3
2.6. Recycling und Entsorgung	3
3. Funktionsweise und Bedienung	3
3.1. Standardmäßige Funktion im sequenziellen Modus	3
3.2. Funktionsweise im automatischen Zulauf	4
3.3. Besondere Betriebsweisen	4
3.4. Manuelles Auskuppeln	4
4. Wartung	5
4.1. Kontrollen	5
4.2. Austausch der Batterie	5

ALLGEMEINES

Sicherheitshinweise



Gefahr

Weist auf eine Gefahr hin, die sofort zu schweren bis tödlichen Verletzungen führt.



Warnung

Weist auf eine Gefahr hin, die zu schweren bis tödlichen Verletzungen führen kann.



Vorsicht

Weist auf eine Gefahr hin, die zu leichten bis mittelschweren Verletzungen führen kann.



Achtung

Weist auf eine Gefahr hin, durch die das Produkt beschädigt oder zerstört werden kann.

1. ALLGEMEINES

Wir bedanken uns für das Vertrauen, das Sie uns mit dem Kauf einer SOMFY Anlage entgegenbringen. Diese Anlage wurde von Somfy gemäß einer Qualitätsorganisation nach Norm ISO 9001 konzipiert und hergestellt.

1.1. Tätigkeitsbereich von Somfy

Somfy entwickelt, produziert und vertreibt automatische Öffnungs- und Schließmechanismen für den Privatbereich. Alarmzentralen, Automatisierungen für Markisen, Klappläden, Garagen und Tore: Alle Somfy Produkte erfüllen Ihre Erwartungen an Sicherheit, Komfort und Zeitgewinn im Alltag.

Somfy ist ständig um die Qualitätsverbesserung seiner Produkte bemüht. Somfy verdankt seinen Ruf der Zuverlässigkeit seiner Produkte, die für Innovation und weltweites technologisches Know-how stehen.

1.2. Support

Das Credo von Somfy: Sie gut kennen, Ihnen zuhören und Ihre Wünsche erfüllen.

Für Auskünfte über Auswahl, Kauf und Installation von Somfy Systemen fragen Sie Ihren Somfy Monteur oder setzen sich direkt mit einem Somfy Berater in Verbindung, der Ihnen gerne weiterhilft.

2. SICHERHEITSHINWEISE



GEFAHR

Die Installation des Antriebs muss von einem Fachmann für Gebäudeautomation unter Einhaltung der am Ort der Inbetriebnahme geltenden Vorschriften ausgeführt werden.

Die Nichtbeachtung dieser Anweisungen kann zu schweren Verletzungen wie zum Beispiel Quetschungen durch das Tor führen.

Dem Benutzer ist jegliche Änderung untersagt.

2.1. Warnhinweis - Wichtige Sicherheitshinweise



WARNUNG

Für die Gewährleistung der Sicherheit von Personen ist es wichtig, dass diese Hinweise befolgt werden, da es bei unsachgemäßer Installation zu schweren Verletzungen kommen kann. Bewahren Sie diese Sicherheitshinweise gut auf.

Somfy kann nicht für Schäden haftbar gemacht werden, die auf die Nichtbefolgung der Hinweise in dieser Anleitung zurückzuführen sind.

2.2. Allgemeines

Dieses Produkt ist ein Antrieb für ein Torflügeltor im Wohnbereich gemäß Norm EN 60335-2-103, mit der es konform ist. Zweck dieser Anleitung ist es, die Anforderungen der genannten Norm zu erfüllen und somit die Sicherheit von Sachen und Personen zu gewährleisten.

⚠️ WARNUNG

Jegliche Verwendung dieses Produkts an einem anderen als dem Originaltor ist untersagt.

Der nachträgliche Einbau jeglichen nicht von Somfy empfohlenen Zubehörs oder sonstiger Komponenten ist untersagt. Die Nichtbeachtung dieser Anweisungen kann zu schweren Verletzungen wie zum Beispiel Quetschungen durch das Tor führen.

Bei Unklarheiten hinsichtlich der Verwendung dieses Antriebs oder bezüglich weiterer Informationen Kontakt mit dem Monteur des Torantriebs aufnehmen.

2.3. Warnhinweis - Wichtige Sicherheitshinweise

⚠️ WARNUNG

Für die Gewährleistung der Sicherheit von Personen ist es wichtig, dass diese Hinweise befolgt werden, da es bei unsachgemäßer Benutzung zu schweren Verletzungen kommen kann. Bewahren Sie diese Sicherheitshinweise gut auf.

Jegliche Änderung der Einstellparameter muss durch eine fachlich qualifizierte Person für Antriebe und Gebäudeautomation durchgeführt werden.

Jegliche von diesen Anweisungen abweichende Änderung stellt eine Gefahr für die Sicherheit von Personen und Gütern dar.

Somfy kann nicht für Schäden haftbar gemacht werden, die auf die Nichtbefolgung der Hinweise in dieser Anleitung zurückzuführen sind.

2.4. Sicherheitshinweise bei der Benutzung

⚠️ WARNUNG

Dieser Antrieb ist zur Verwendung durch Kinder ab dem Alter von 8 Jahren und durch Personen mit eingeschränkten körperlichen, sensorischen und geistigen Fähigkeiten sowie durch Personen ohne Erfahrung oder Kenntnisse geeignet, wenn diese entsprechend beaufsichtigt oder in die sichere Anwendung des Antriebs eingewiesen werden und wenn alle etwaigen Gefahren berücksichtigt worden sind.

Lassen Sie Kinder nie mit den Bedieneinrichtungen des Tors spielen. Halten Sie Funkhandsender außer der Reichweite von Kindern.

Die Reinigung und Wartung durch den Benutzer darf nicht von Kindern durchgeführt werden.

Der Schalldruckpegel des Antriebs beträgt maximal 70 dB(A). Hierbei sind Geräusche nicht berücksichtigt, die von der Struktur ausgehen, an der der Antrieb angebracht ist.

⚠️ WARNUNG

Alle Benutzer müssen unbedingt von der Person, die den Antrieb installiert hat, über die Verwendung des Antriebs gemäß den Vorgaben in dieser Anleitung informiert werden. Es ist unbedingt sicherzustellen, dass nicht unterwiesene Personen das Tor nicht in Bewegung setzen können.

Der Benutzer muss das Tor bei der Ausführung aller Bewegungen beobachten und Personen fernhalten, bis das Tor vollständig geöffnet oder geschlossen ist.

Behindern Sie die Torbewegungen nicht absichtlich.

Unterbrechen Sie bei Fehlfunktionen die Netzspannungsvorsorgung und trennen Sie die Batterie und/oder die Solarstromversorgung. Wenden Sie sich umgehend an einen für Antriebe und Automatisierungen im Haustechnikbereich qualifizierten Monteur.

⚠️ GEFAHR

Der Antrieb muss während der Reinigung, Wartung und beim Austausch von Bauteilen von der Stromversorgung getrennt sein.

Versuchen Sie nicht, das Tor von Hand zu öffnen, wenn der Antrieb nicht ausgekuppelt ist.

⚠️ WARNUNG

Die manuelle Entriegelung kann eine unkontrollierte Bewegung des Tors zur Folge haben.

Achten Sie darauf, dass keine natürlichen Hindernisse (Äste, Steine, hohes Gras etc.) die Bewegung des Tors behindern können.

Wenn die Anlage mit Fotozellen und/oder einer gelben Signalleuchte ausgestattet ist, reinigen Sie die Fotozellen und die Signalleuchte regelmäßig.

Lassen Sie den Antrieb einmal pro Jahr von einer qualifizierten Fachkraft überprüfen.

⚠️ WARNUNG

Prüfen Sie einmal pro Monat:

- die Anlage, um jegliche Spuren von Verschleiß oder eine Beschädigung der Kabel und der Montage zu erkennen.
- dass der Antrieb die Richtung wechselt, wenn das Tor auf einen 50 mm hohen Gegenstand auf halber Höhe des Tors stößt.

Ist dies nicht der Fall, wenden Sie sich bitte an eine für Antriebe und Gebäudeautomation qualifizierte Person.

⚠️ WARNUNG

Verwenden Sie den Antrieb nicht, wenn eine Reparatur oder Einstellung erforderlich ist. Tore in schlechtem Zustand sind instand zu setzen, zu verstärken oder ggf. umzubauen.

⚠️ GEFAHR

Ist das Stromversorgungskabel beschädigt, muss es zur Vermeidung jeglicher Gefahr vom Monteur, dessen Kundendienst oder von einer Person mit vergleichbarer Qualifikation ausgetauscht werden.

2.5. Batterien

⚠ GEFAHR

Halten Sie Batterien/Knopfbatterien/Akkus außerhalb der Reichweite von Kindern. Bewahren Sie diese an einem Ort außerhalb der Reichweite von Kindern auf. Sie können sonst von Kindern oder Haustieren verschluckt werden. Lebensgefahr! Sollte es dennoch zu einem Verschlucken kommen, wenden Sie sich unverzüglich an einen Arzt oder gehen Sie in die Notaufnahme des Krankenhauses.

Achten Sie darauf, Batterien nicht kurzzuschließen, in ein Feuer zu werfen oder neu aufzuladen. Hierbei besteht Explosionsgefahr.

2.6. Recycling und Entsorgung

Wenn eine Batterie installiert ist, muss diese vor Entsorgung des Antriebs ausgebaut werden.



Gebrauchte Batterien der Funkhandsender oder eventuell im Antrieb installierte Batterien dürfen nicht mit dem Hausmüll entsorgt werden. Geben Sie diese bei einer Recycling-Sammelstelle ab.



Entsorgen Sie Ihren alten Antrieb nicht mit dem Hausmüll. Lassen Sie den Antrieb vom Lieferanten zurücknehmen oder nutzen Sie die von der Kommune bereitgestellten Möglichkeiten der getrennten Müllsammlung.

3. FUNKTIONSWEISE UND BEDIENUNG

3.1. Standardmäßige Funktion im sequenziellen Modus

Standardmäßig arbeitet das Tor im sequenziellen Modus.

3.1.1. Betrieb „Vollöffnung“ mit einem Funkhandsender mit 2 oder 4 Tasten

Drücken Sie die Taste, die auf die Steuerung der Vollöffnung des Tors programmiert ist.

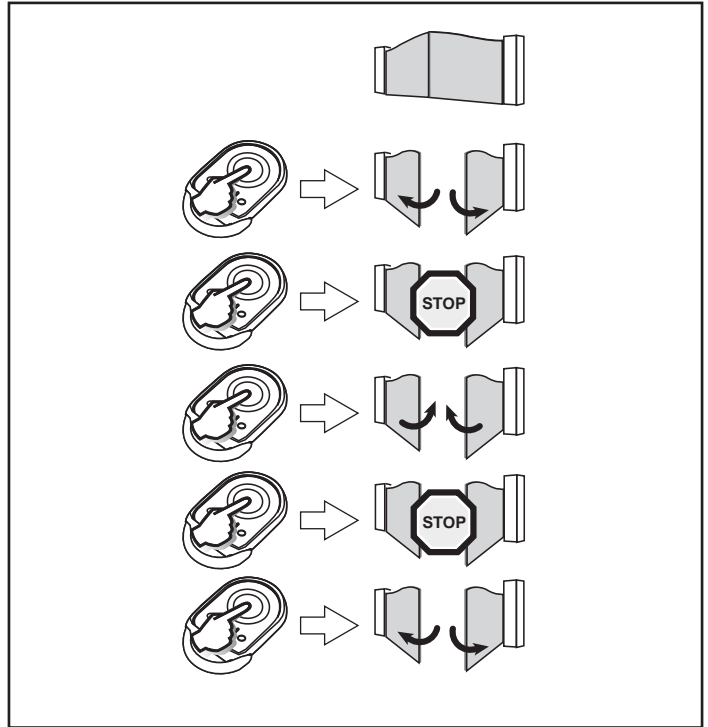

3.1.2. Betrieb „Fußgängeröffnung“ mit einem Funkhandsender mit 2 oder 4 Tasten

Drücken Sie die Taste, die auf die Steuerung der Fußgängeröffnung des Tors programmiert ist.

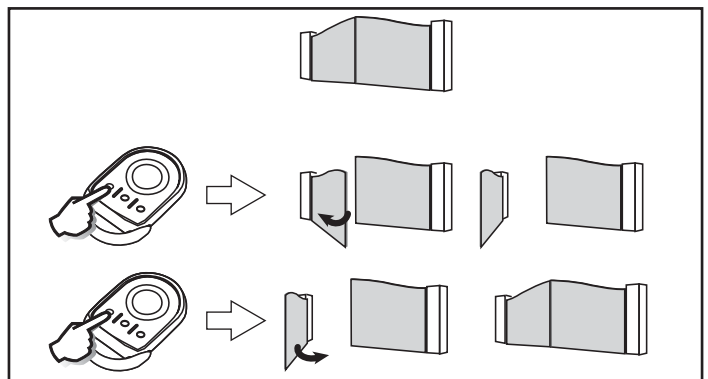

3.1.3. Betrieb „Vollöffnung“ mit einem Funkhandsender mit 3 Tasten

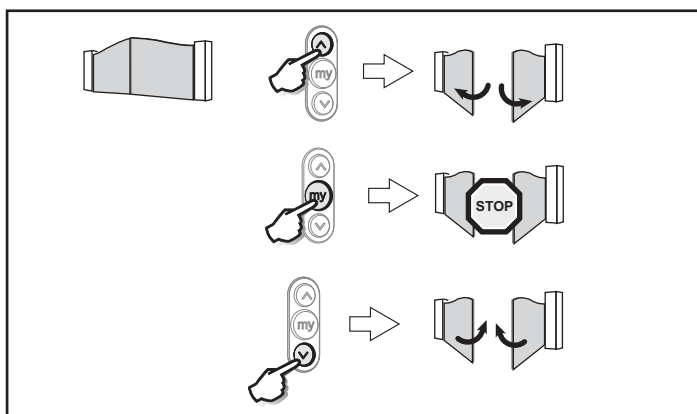

3.1.4. Betrieb „Fußgängeröffnung“ mit einem Funkhandsender mit 3 Tasten

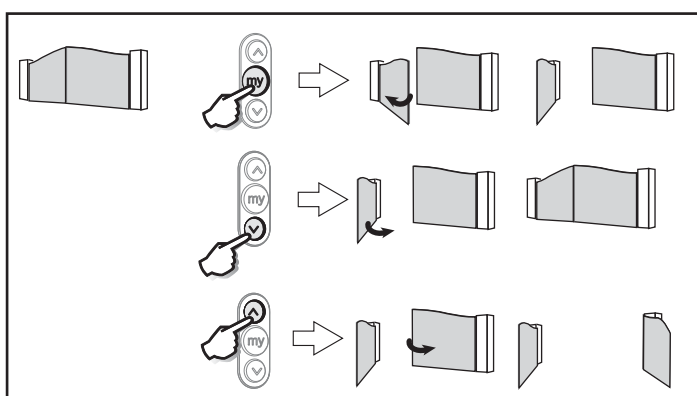

3.1.5. Betrieb der Hindernisfunktion

Wird während des Öffnens ein Hindernis erkannt, hält das Tor an. Ein Druck auf die programmierte Taste des Funkhandsenders veranlasst das Tor zu schließen.

Wird während des Schließens ein Hindernis erkannt, hält das Tor an. Ein Druck auf die programmierte Taste des Funkhandsenders veranlasst das Tor, sich wieder zu öffnen.

3.2. Funktionsweise im automatischen Zulauf

Wenn bei der Installation der automatische Schließmodus programmiert wurde, funktioniert das Tor folgendermaßen:

Ein Druck auf die programmierte Taste des Funkhandsenders öffnet das Tor komplett. Nach 30 Sekunden schließt sich das Tor wieder.

Wenn eine Lichtschranke installiert ist, wird die automatische Schließung 5 Sekunden, nachdem sie passiert wurde, ausgelöst.

Es ist möglich, das Tor offen zu halten, indem während der Verzögerungszeit ein Stopp-Befehl gegeben wird. Zum Schließen des Tors muss die Taste des Funkhandsenders erneut gedrückt werden.

3.3. Besondere Betriebsweisen

Je nach installiertem Zubehör, kann der Antrieb folgende Spezialfunktionen haben:

3.3.1. Betrieb mit Lichtschranke

Tor geöffnet: Wird zwischen die Fotozellen ein Hindernis platziert, kann das Tor nicht geschlossen werden, weil die Lichtschranke es erkennt.

Tor in Bewegung: Wird während der Öffnung des Tors ein Hindernis erkannt, setzt das Tor seine Bewegung fort (der Status der Lichtschranke wird nicht berücksichtigt). Wird während des Schließens des Tors ein Hindernis erkannt, halt das Tor 1 Sekunde lang an und öffnet sich dann wieder.

3.3.2. Betrieb mit einer gelben Warnleuchte

Die gelbe Signalleuchte wird bei allen Torbewegungen aktiviert, mit einer Vorankündigungszeit von 2 Sekunden.

3.3.3. Betrieb mit Umfeldbeleuchtung

Die Umfeldbeleuchtung leuchtet auf, sobald der Antrieb gestartet wird, und verlöscht 1 Minute 30, nachdem der Antrieb abgeschaltet hat.

3.3.4. Betrieb mit Notstrombatterie

Wenn eine Notstrombatterie installiert wird, kann der Antrieb arbeiten, selbst wenn der Netzstrom ausfällt.

Die Funktionsweise ist ändert sich unter diesen Umständen:

- Die Flügel öffnen sich nacheinander mit verringerter Geschwindigkeit.
- Der installierte Zubehör (Lichtschranke, gelbe Warnleuchte, festverkabelte Codetastatur usw.) funktionieren nicht.

Technische Daten der Batterie:

- Autonomie: 24 Std., 10 Zyklen, je nach Gewicht des Tors.
- Ladedauer: 48 Std.
- Lebensdauer, bevor sie ersetzt werden muss: ca. 3 Jahre.

Um die Lebensdauer der Batterie zu verlängern, sollten Sie dreimal pro Jahr die Spannungsversorgung unterbrechen und den Antrieb das Tor einige Male mit der Batterie öffnen und schließen lassen.

3.4. Manuelles Auskuppeln

Die manuelle Auskuppelvorrichtung ermöglicht das Öffnen des Tors, wenn die Stromversorgung gestört ist.

Die Antriebsarme können durch Drehen des Drehknopfes oberhalb des Motors entriegelt werden.

Schloss geschlossen : Arm verriegelt; Schloss offen: Arm entriegelt, Handbetätigung möglich.



Achtung

In entriegelter Stellung müssen die Arme langsam bewegt werden, um Schäden an den Antrieben zu vermeiden.

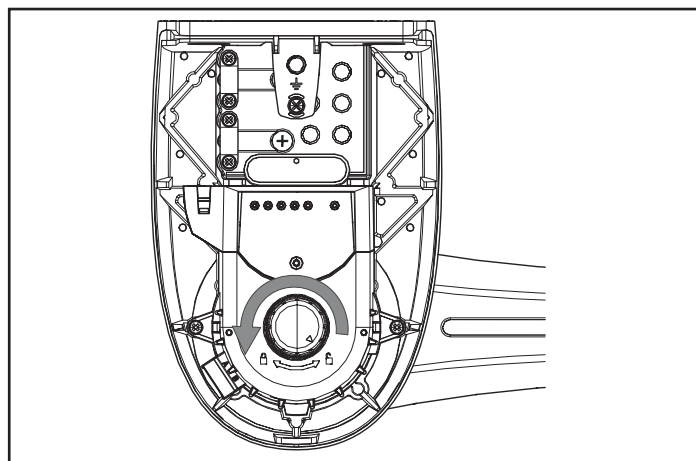

4. WARTUNG

4.1. Kontrollen

4.1.1. Sicherheitsvorrichtungen (Lichtschanke)

Prüfen Sie alle 6 Monate, ob sie funktioniert (siehe Seite 4).

4.1.2. Notstrombatterie

Um die Lebensdauer der Batterie zu verlängern, sollten Sie dreimal pro Jahr die Spannungsversorgung unterbrechen und den Antrieb des Tor einige Male mit der Batterie öffnen und schließen lassen. Lassen Sie die Notstrombatterie von einer qualifizierten Fachkraft (Monteur) austauschen.

4.2. Austausch der Batterie

4.2.1. Keytis RTS

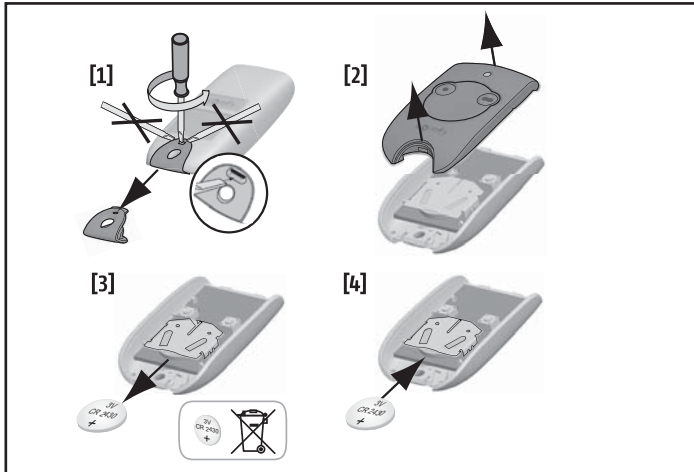

4.2.2. Keygo RTS

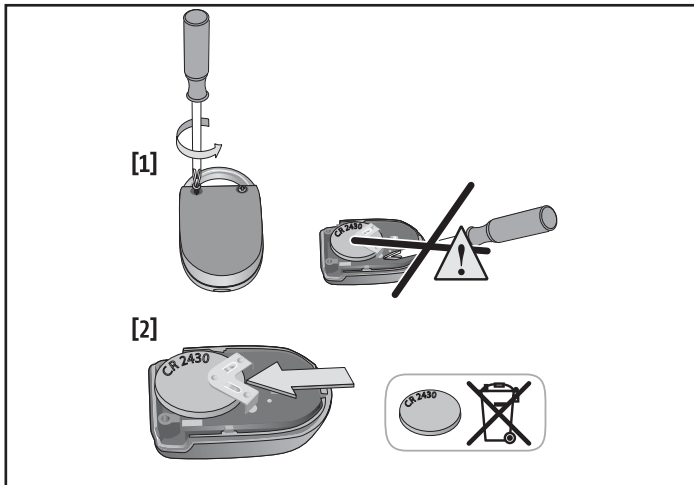

VERSIONE TRADOTTA DEL MANUALE

SOMMARIO

1. Informazioni generali	1
1.1. L'universo Somfy?	1
1.2. Assistenza	1
2. Istruzioni per la sicurezza	1
2.1. Avvertenza - Istruzioni importanti per la sicurezza	1
2.2. Informazioni generali	2
2.3. Avvertenza - Istruzioni importanti per la sicurezza	2
2.4. Istruzioni di sicurezza relative all'utilizzo	2
2.5. Informazioni sulle batterie	3
2.6. Riciclaggio e smaltimento	3
3. Funzionamento e utilizzo	3
3.1. Funzionamento predefinito in modalità sequenziale	3
3.2. Funzionamento in modalità chiusura automatica	4
3.3. Funzionamenti particolari	4
3.4. Disinnesto manuale	4
4. Manutenzione	5
4.1. Verifiche	5
4.2. Sostituzione della batteria	5

INFORMAZIONI GENERALI

Istruzioni di sicurezza



Pericolo

Segnala un pericolo che causa immediatamente il decesso o gravi lesioni corporali.



Avviso

Segnala un pericolo che può causare il decesso o gravi lesioni corporali.



Precauzione

Segnala un pericolo che può causare lesioni corporali lievi o mediamente gravi.



Attenzione

Segnala un pericolo che può danneggiare o distruggere il prodotto.

1. INFORMAZIONI GENERALI

Vi ringraziamo per aver scelto un impianto SOMFY. Questa apparecchiatura è stata progettata e fabbricata da Somfy secondo standard di qualità conformi alla norma ISO 9001.

1.1. L'universo Somfy?

Somfy sviluppa, produce e commercializza automatismi per le aperture e le chiusure domestiche. Centraline di allarme, automatismi per tapparelle, persiane, garage e cancelli, tutti i prodotti Somfy soddisfano le vostre esigenze quotidiane in termini di sicurezza, comfort e risparmio di tempo.

Presso Somfy, la ricerca della qualità è un processo di miglioramento continuo. È sull'affidabilità dei suoi prodotti che Somfy ha costruito la sua reputazione, sinonimo di innovazione e di tecnologia avanzata in tutto il mondo.

1.2. Assistenza

Conoscere i nostri clienti, ascoltarli, rispondere alle loro esigenze, questo è l'approccio di Somfy.

Per qualsiasi informazione relativa alla scelta, l'acquisto o l'installazione di sistemi Somfy, potete rivolgervi al vostro installatore Somfy o contattare direttamente un consulente Somfy che vi guiderà nella vostra procedura.

2. ISTRUZIONI PER LA SICUREZZA



PERICOLO

La motorizzazione deve essere installata e messa a punto da un tecnico specializzato nel settore della motorizzazione e dell'automazione domestica, secondo quanto disposto dalle norme applicabili nel paese in cui la motorizzazione in questione viene implementata.

Il mancato rispetto delle presenti istruzioni potrebbe causare lesioni gravi alle persone, che potrebbero, ad esempio, essere schiacciate dal cancello.

L'utilizzatore non è autorizzato ad apportare modifiche di alcun genere.

2.1. Avvertenza - Istruzioni importanti per la sicurezza



AVVISO

Per tutelare la sicurezza delle persone, è fondamentale seguire tutte le istruzioni, poiché un'installazione impropria può causare gravi lesioni corporali. Conservare il presente documento.

Somfy non può essere ritenuta responsabile dei danni risultanti dal mancato rispetto delle istruzioni contenute nel presente manuale.

2.2. Informazioni generali

Questo prodotto è un motore per cancelli scorrevoli a battenti ad uso residenziale, come definito nella norma EN 60335-2-103, cui è conforme. Le presenti istruzioni si pongono soprattutto l'obiettivo di soddisfare i requisiti della suddetta normativa, garantendo così la sicurezza delle persone e delle cose.

⚠️ AVVISI

Ogni utilizzo di questo prodotto su un cancello diverso da quello di origine è vietato.

L'aggiunta di ogni accessorio o componente non raccomandato da Somfy è vietata. Il mancato rispetto di queste istruzioni potrebbe causare gravi lesioni alle persone, che potrebbero ad esempio essere schiacciate dal cancello.

In caso di dubbi durante l'uso di questa motorizzazione o per ottenere informazioni complementari, consultare l'installatore della motorizzazione del cancello.

2.3. Avvertenza - Istruzioni importanti per la sicurezza

⚠️ AVVISI

Per tutelare la sicurezza delle persone, è fondamentale seguire tutte le istruzioni, poiché un'installazione impropria può causare lesioni gravi. Conservare il presente documento.

Eventuali modifiche delle regolazioni dei parametri devono essere eseguite da un tecnico specializzato nel settore della motorizzazione e dell'automazione domestica.

Le modifiche che non rispettano queste istruzioni mettono in pericolo la sicurezza delle cose e delle persone.

Somfy non può essere ritenuta responsabile dei danni risultanti dal mancato rispetto delle istruzioni contenute nel presente manuale.

2.4. Istruzioni di sicurezza relative all'utilizzo

⚠️ AVVISI

Questa motorizzazione può essere utilizzata dai bambini a partire dagli 8 anni di età e da persone con capacità fisiche, sensoriali o mentali ridotte ovvero inesperte o prive delle necessarie competenze, purché adeguatamente sorvegliate ovvero se sono state loro impartite le istruzioni per l'utilizzo sicuro della motorizzazione nella piena consapevolezza dei relativi rischi.

Non permettere ai bambini di giocare con i dispositivi di comando del cancello. Tenere i telecomandi al di fuori della portata dei bambini.

La pulizia e la manutenzione che devono essere svolte dall'utilizzatore non devono essere effettuate da bambini.

Il livello di pressione acustica della motorizzazione è pari o inferiore a 70 dB(A). Il livello di rumorosità della struttura, a cui la motorizzazione sarà collegata, non viene considerato.

⚠️ AVVISI

Gli utenti potenziali devono essere tassativamente istruiti dall'installatore all'uso della motorizzazione, applicando tutte le raccomandazioni contenute nel manuale. È obbligatorio assicurarsi che nessuna persona non addestrata possa mettere in movimento il cancello.

L'utilizzatore deve sorvegliare il cancello durante tutti i movimenti e mantenere le persone a distanza fino all'apertura o alla chiusura completa del cancello stesso.

Non impedire volontariamente il movimento del cancello.

In caso di funzionamento improprio, spegnere l'alimentatore di rete e scollegare la batteria e/o il kit solare. Contattare un tecnico specializzato nel settore della motorizzazione e dell'automazione domestica.

⚠️ PERICOLO

La motorizzazione deve essere scollegata da qualunque fonte di alimentazione durante le operazioni di pulizia, gli interventi di manutenzione e la sostituzione dei componenti.

Non tentare di aprire manualmente il cancello se la motorizzazione non è stata sbloccata.

⚠️ AVVISI

Lo sblocco manuale può causare un movimento incontrollato del cancello.

Evitare che ogni ostacolo naturale (ramo, pietra, erba alta, ecc.) possa impedire il movimento del cancello.

Se l'impianto è dotato di fotocellule e/o di un lampeggiante arancione, pulire regolarmente le ottiche delle fotocellule e il lampeggiante arancione.

Ogni anno, far controllare la motorizzazione da personale qualificato.

⚠️ AVVISI

Verificare ogni mese:

- l'impianto al fine di individuare eventuali segni di usura o di deterioramento dei cavi e del montaggio.
- che la motorizzazione cambi direzione quando il cancello incontra un oggetto di 50 mm situato a metà altezza del battente.

In caso contrario, contattare immediatamente un installatore professionista della motorizzazione e dell'automazione domestica.

⚠️ AVVISI

Non utilizzare la motorizzazione se è necessaria una riparazione o una regolazione. I cancelli in cattivo stato devono essere riparati, rinforzati o sostituiti.

⚠️ PERICOLO

Se il cavo di alimentazione è danneggiato, dovrà essere sostituito a cura dell'installatore, del suo servizio post-vendita o di personale qualificato, al fine di scongiurare eventuali situazioni di pericolo.

2.5. Informazioni sulle batterie

⚠ PERICOLO

Tenere batterie/batterie a pastiglia/accumulatori fuori dalla portata dei bambini. Conservarli in un luogo inaccessibile ai bambini. Rischio di ingestione da parte di bambini o animali domestici. Pericolo di morte! Se tale evento dovesse comunque verificarsi, consultare immediatamente un medico o recarsi in ospedale.

Le batterie non devono essere né cortocircuitate, né gettate nel fuoco, né ricaricate. Rischio di esplosione.

2.6. Riciclaggio e smaltimento

La batteria, se presente, deve essere rimossa dalla motorizzazione prima dello smaltimento.

 Non gettare le pile esauste dei telecomandi o la batteria, se installata, insieme ai normali rifiuti domestici. Depositarle presso un apposito punto di raccolta per il riciclaggio.

 Non gettare la motorizzazione fuori uso insieme ai normali rifiuti domestici. Restituirla al distributore o utilizzare i mezzi di raccolta differenziata presenti nel proprio comune di residenza.

3. FUNZIONAMENTO E UTILIZZO

3.1. Funzionamento predefinito in modalità sequenziale

Di default, il cancello funziona in modalità sequenziale.

3.1.1. Funzionamento «apertura totale» con un telecomando a 2 o 4 pulsanti

Premere il tasto programmato per comandare l'apertura totale del cancello.

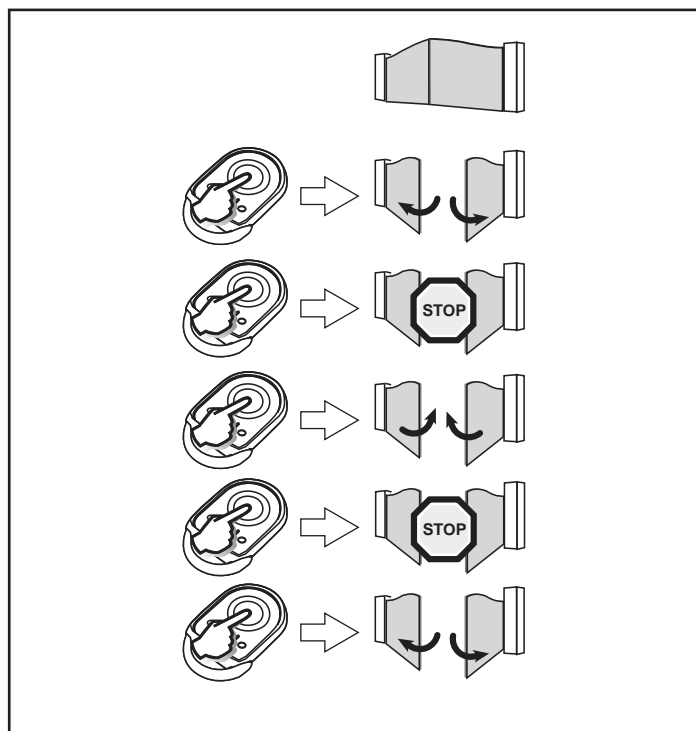

3.1.2. Funzionamento «apertura pedonale» con un telecomando a 2 o 4 pulsanti

Premere il tasto programmato per comandare l'apertura pedonale del cancello.

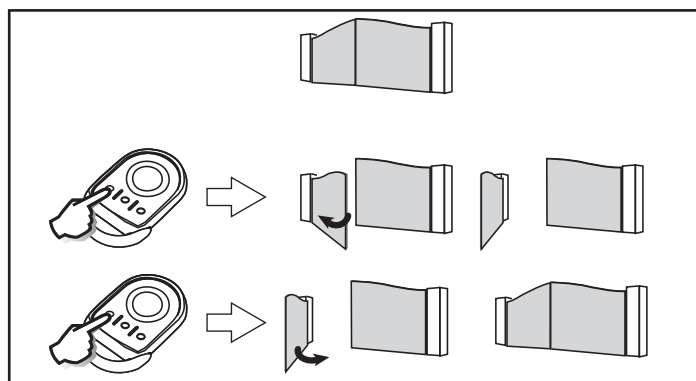

3.1.3. Funzionamento «apertura totale» con un telecomando a 3 pulsanti

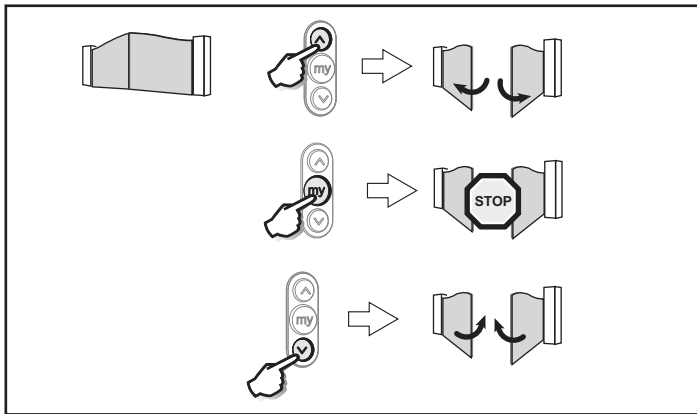

3.1.4. Funzionamento «apertura pedonale» con un telecomando a 3 pulsanti

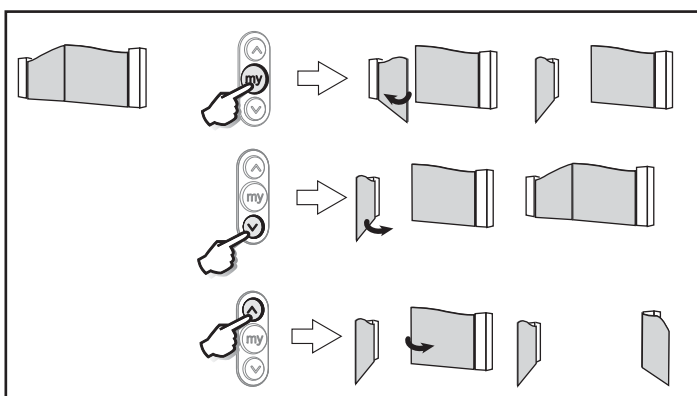

3.1.5. Funzionamento del rilevamento di ostacolo

Il rilevamento di un ostacolo durante l'apertura provoca l'arresto del cancello. Una pressione sul tasto programmato del telecomando provoca la chiusura del cancello.

Il rilevamento di un ostacolo durante la chiusura provoca l'arresto del cancello. Una pressione sul tasto programmato del telecomando provoca la riapertura del cancello.

3.2. Funzionamento in modalità chiusura automatica

Se la modalità chiusura automatica è stata programmata durante l'installazione, il funzionamento del cancello è il seguente:

Una pressione lunga su un tasto programmato del telecomando provoca l'apertura del cancello. Il cancello si chiude automaticamente dopo 30 secondi.

Se sono installate delle fotocellule, un passaggio davanti alle fotocellule provoca la chiusura automatica del cancello dopo 5 secondi.

È possibile mantenere il cancello in posizione aperta impartendo un ordine di arresto durante l'intervallo di temporizzazione. Per chiudere il cancello, premere allora di nuovo sul tasto del telecomando.

3.3. Funzionamenti particolari

In base alle periferiche installate, la motorizzazione può avere i seguenti funzionamenti particolari:

3.3.1. Funzionamento con fotocellule di sicurezza

Cancello aperto: un ostacolo posizionato tra le fotocellule impedisce la chiusura del cancello, perché la fotocellula rileva una presenza.

Cancello in movimento: Se un ostacolo viene rilevato durante l'apertura del cancello, il cancello continua il suo movimento (lo stato delle fotocellule non viene preso in considerazione). Se un ostacolo viene rilevato durante la chiusura del cancello, quest'ultimo si ferma per 1 secondo, poi si riapre automaticamente.

3.3.2. Funzionamento con luce arancione lampeggiante

Il faro arancione viene attivato durante ogni movimento del cancello, con un preavviso di 2 secondi.

3.3.3. Funzionamento con illuminazione di zona

L'illuminazione di zona si accende all'avviamento del motore e si spegne 1 minuto e 30 secondi dopo lo spegnimento completo del motore.

3.3.4. Funzionamento mediante batteria di riserva

Se è installata una batteria di riserva, la motorizzazione può funzionare anche in caso di interruzione generale della corrente.

Il funzionamento avviene in questo caso nelle seguenti condizioni:

- I battenti si aprono uno dopo l'altro a velocità ridotta.
- Le periferiche (fotocellule, faro arancione, tastiera a codice filare, ecc.) non funzionano.

Caratteristiche della batteria:

- Autonomia: 24 ore, 10 cicli di funzionamento in base al peso del cancello.
- Tempo di ricarica: 48 ore
- Durata prima della sostituzione: 3 anni circa.

Per una durata di vita ottimale della batteria, si raccomanda di interrompere l'alimentazione principale e di far funzionare il motore mediante batteria per alcuni cicli, 3 volte all'anno.

3.4. Disinnesto manuale

In caso di guasto dell'alimentazione elettrica, il dispositivo di disinnesto manuale permette di aprire il cancello.

Sbloccare il braccio dei motori ruotando il pulsante situato sulla parte superiore dei motori.

Lucchetto chiuso: braccio bloccato; lucchetto aperto: braccio sbloccato, funzionamento manuale.



Attenzione

In posizione sbloccata, manovrare i bracci lentamente, per evitare il deterioramento dei motori.

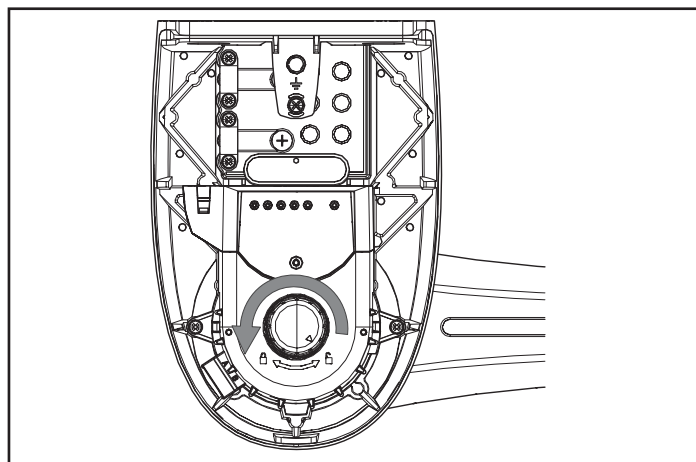

4. MANUTENZIONE

4.1. Verifiche

4.1.1. Dispositivi di sicurezza (fotocellule)

Verificare il corretto funzionamento ogni 6 mesi (vedere pagina 4).

4.1.2. Batteria di soccorso

Per una durata ottimale della batteria, si raccomanda d'interrompere l'alimentazione principale e di far funzionare il motore su batteria per qualche ciclo, 3 volte all'anno. Rivolgersi al personale qualificato (installatore) per sostituire la batteria di soccorso.

4.2. Sostituzione della batteria

4.2.1. Keytis RTS

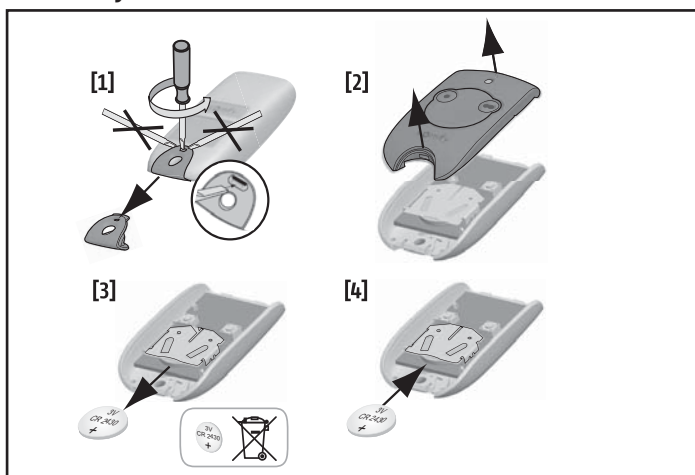

4.2.2. Keygo RTS

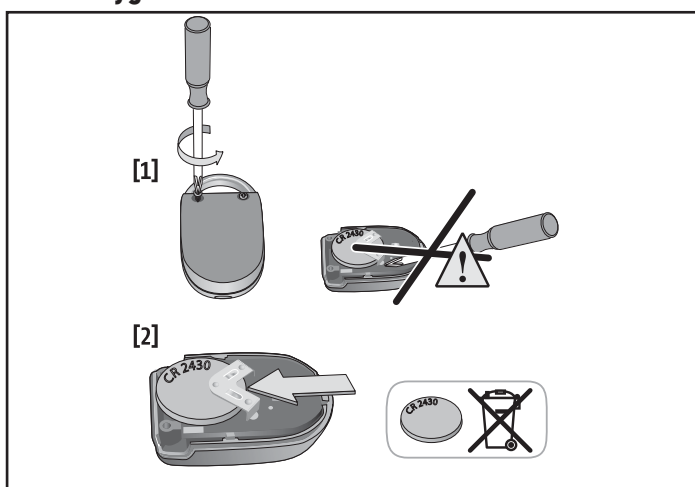





PRZETŁUMACZONA WERSJA INSTRUKCJI

SPIS TREŚCI

1. Informacje ogólne	1
1.1. Świat Somfy	1
1.2. Pomoc techniczna	1
2. Zasady bezpieczeństwa	1
2.1. Informacja o zagrożeniach - Ważne instrukcje dotyczące bezpieczeństwa	1
2.2. Informacje ogólne	2
2.3. Informacja o zagrożeniach - Ważne instrukcje dotyczące bezpieczeństwa	2
2.4. Zasady bezpieczeństwa dotyczące użytkowania	2
2.5. Informacje na temat baterii	3
2.6. Recykling i usuwanie zużytego sprzętu	3
3. Działanie i obsługa	3
3.1. Działanie domyślne w trybie sekwencyjnym	3
3.2. Działanie w trybie automatycznego zamykania	4
3.3. Specjalne tryby działania	4
3.4. Ręczne odblokowanie	4
4. Konserwacja	5
4.1. Kontrole	5
4.2. Wymiana baterii	5

INFORMACJE OGÓLNE

Zasady bezpieczeństwa

-  **Niebezpieczeństwo**
Sygnalizuje niebezpieczeństwo powodujące bezpośrednie zagrożenie życia lub poważne obrażenia ciała.
-  **Ostrzeżenie**
Sygnalizuje niebezpieczeństwo mogące doprowadzić do zagrożenia życia lub poważnych obrażeń ciała.
-  **Przeostroga**
Sygnalizuje niebezpieczeństwo mogące doprowadzić do obrażeń ciała o stopniu lekkim lub średnim.
-  **Uwaga**
Sygnalizuje niebezpieczeństwo mogące doprowadzić do uszkodzenia lub zniszczenia produktu.

1. INFORMACJE OGÓLNE

Dziękujemy za wybór urządzenia SOMFY. Zostało ono zaprojektowane i wyprodukowane przez Somfy zgodnie z zasadami kontroli jakości określonymi w normie ISO 9001.

1.1. Świat Somfy

Firma Somfy projektuje, produkuje i sprzedaje automatyczne mechanizmy do otwierania i zamykania, przeznaczone do montażu w domach prywatnych. Wszystkie produkty Somfy - centralki alarmowe, automatyczne mechanizmy do rolet, żaluzji, bram garażowych i wjazdowych - spełniają oczekiwania Klientów w dziedzinie bezpieczeństwa, komfortu użytkownika i oszczędności czasu.

Procedura zapewnienia jakości w firmie Somfy opiera się o zasadę stałego doskonalenia. Z niezawodności naszych produktów wynika renoma marki Somfy - synonimu innowacji i perfekcji technologicznej na całym świecie.

1.2. Pomoc techniczna

Ambicją firmy Somfy jest dokładne poznanie swoich Klientów, wysłuchanie ich opinii, realizacja ich potrzeb.

Informacje dotyczące wyboru, zakupu lub instalacji systemów Somfy można uzyskać od instalatora Somfy lub bezpośrednio od konsultanta Somfy, który udzieli wszelkich niezbędnych wskazówek.

2. ZASADY BEZPIECZEŃSTWA

NIEBEZPIECZEŃSTWO

Zespół napędowy musi być montowany i ustawiany przez profesjonalnego instalatora specjalizującego się w zakresie urządzeń mechanicznych i automatyki w budynkach mieszkalnych, zgodnie z przepisami obowiązującymi w kraju, w którym będzie użytkowany.

Nieprzestrzeganie tych zaleceń mogłoby spowodować poważne obrażenia ciała, na przykład przygniecenie przez bramę.

Użytkownik nie jest upoważniony do wykonywania nawet najdrobniejszych zmian.

2.1. Informacja o zagrożeniach - Ważne instrukcje dotyczące bezpieczeństwa

OSTRZEŻENIE

Przestrzeganie wszystkich podanych zaleceń jest ogromnie ważne ze względu na bezpieczeństwo ludzi, ponieważ nieprawidłowy montaż może spowodować poważne obrażenia ciała. Te instrukcje należy zachować.

Somfy nie będzie ponosić odpowiedzialności za szkody wynikłe na skutek nieprzestrzegania zaleceń podanych w tej instrukcji.

2.2. Informacje ogólne

Ten produkt jest zespołem napędowym do bram skrzydłowych, przeznaczonym do użytku w obiektach mieszkalnych określonych w normie EN 60335-2-103, z którą jest zgodny. Niniejsze zalecenia mają na celu przede wszystkim spełnienie wymogów wspomnianej normy, a tym samym zapewnienie bezpieczeństwa osób i mienia.

⚠ OSTRZEŻENIE

Zabronione jest stosowanie tego produktu przy bramie innej niż oryginalna.

Dodawanie jakichkolwiek akcesoriów lub podzespołów niezalecanych przez firmę Somfy jest zabronione. Nieprzestrzeganie tych zaleceń mogłoby spowodować poważne obrażenia ciała, na przykład przygniecenie przez bramę.

W przypadku pojawienia się wątpliwości podczas użytkowania tego napędu lub w celu uzyskania dodatkowych informacji, należy skontaktować się z instalatorem napędu do bramy.

2.3. Informacja o zagrożeniach - Ważne instrukcje dotyczące bezpieczeństwa

⚠ OSTRZEŻENIE

Przestrzeganie wszystkich podanych zaleceń jest ogromnie ważne ze względu na bezpieczeństwo ludzi, ponieważ nieprawidłowy montaż może spowodować poważne obrażenia ciała. Te instrukcje należy zachować.

Wszystkie zmiany ustawienia parametrów muszą być przeprowadzone przez profesjonalnego instalatora specjalizującego się w zakresie urządzeń mechanicznych i automatyki w budynkach mieszkalnych.

Wszelkie modyfikacje, które nie są zgodne z powyższymi instrukcjami stanowią zagrożenie dla osób i mienia.

Somfy nie będzie ponosić odpowiedzialności za szkody wynikłe na skutek nieprzestrzegania zaleceń podanych w tej instrukcji.

2.4. Zasady bezpieczeństwa dotyczące użytkowania

⚠ OSTRZEŻENIE

Ten zespół napędowy może być używany przez dzieci w wieku co najmniej 8 lat oraz osoby, których zdolności fizyczne, sensoryczne lub mentalne są ograniczone, lub przez osoby nieposiadające doświadczenia lub wiedzy, jeżeli są one objęte właściwym nadzorem albo jeżeli otrzymały wcześniej odpowiednie instrukcje dotyczące bezpiecznej obsługi urządzenia i zostały poinformowane o ewentualnych zagrożeniach.

Nigdy nie pozwalać dzieciom, żeby bawiły się urządzeniami do sterowania bramą. Piloty zdalnego sterowania powinny być niedostępne dla dzieci.

Czyszczenie i prace konserwacyjne, za które odpowiedzialny jest użytkownik, nie mogą być wykonywane przez dzieci.

Poziom ciśnienia akustycznego zespołu napędowego jest niższy lub równy 70 dB(A). Dźwięk emitowany przez konstrukcję, do której zespół napędowy będzie podłączony, nie jest brany pod uwagę.

⚠ OSTRZEŻENIE

Każdy potencjalny użytkownik musi zostać koniecznie przeszkolony w zakresie obsługi napędu, przez osobę wykonującą montaż, z uwzględnieniem wszystkich zaleceń określonych w niniejszej instrukcji. Należy koniecznie upewnić się, że żadne nieprzeszkolone osoby nie będą mogły uruchomić bramy.

Użytkownik powinien obserwować otwieranie lub zamykanie bramy i pilnować, aby wszystkie osoby pozostawały w bezpiecznej odległości do momentu całkowitego zakończenia ruchu.

Nie blokować celowo ruchu bramy.

W razie nieprawidłowego działania należy wyłączyć zasilanie z sieci elektrycznej i odłączyć akumulator i/lub zestaw solar-ny. Skontaktować się niezwłocznie z instalatorem specjalizującym się w zakresie urządzeń mechanicznych i automatyki w budynkach mieszkalnych.

⚠ NIEBEZPIECZEŃSTWO

Podczas czyszczenia, wykonywania czynności konserwacyjnych i wymiany części napęd musi być odłączony od źródła zasilania.

Nie próbować otwierać ręcznie bramy, jeżeli napęd nie został odblokowany.

⚠ OSTRZEŻENIE

Ręczne odblokowanie może spowodować niekontrolowane przesuwanie bramy.

Żadne naturalne przeszkody (gałąź, kamień, wysoka trawa itd.) nie powinny blokować ruchu bramy.

Jeżeli instalacja jest wyposażona w fotokomórki i/lub pomarańczowe światło, należy systematycznie czyścić elementy optyczne fotokomórek i pomarańczowe światło.

Co roku zlecać wykonanie kontroli zespołu napędowego wykwalifikowanemu personelowi.

⚠ OSTRZEŻENIE

Co miesiąc należy sprawdzać:

- instalację w celu wykrycia wszelkich śladów zużycia lub uszkodzenia przewodów albo elementów montażowych.
- czy napęd zmienia kierunek działania, gdy brama napotyka przeszkodę o wielkości 50 mm, która znajduje się w połowie wysokości skrzydła bramy.

Jeśli tak się nie dzieje, należy skontaktować się niezwłocznie z instalatorem specjalizującym się w zakresie urządzeń mechanicznych i automatyki w budynkach mieszkalnych.

⚠ OSTRZEŻENIE

Nie używać zespołu napędowego, jeżeli konieczna jest jego naprawa lub regulacja. Bramy w złym stanie technicznym należy naprawić, wzmocnić, a nawet wymienić.

⚠ NIEBEZPIECZEŃSTWO

Jeżeli przewód zasilający jest uszkodzony, powinien zostać wymieniony przez serwis posprzedażny, instalatora lub osoby o równorzędnych kwalifikacjach, aby uniknąć niebezpieczeństwa.

2.5. Informacje na temat baterii

⚠ NIEBEZPIECZEŃSTWO

Nie pozostawiać baterii / baterii pastylkowych / akumulatorów w zasięgu dzieci. Należy je przechowywać w miejscu niedostępnym dla dzieci. Występuje niebezpieczeństwo połknięcia tych elementów przez dzieci lub zwierzęta domowe. Ryzyko śmierci! Jeżeli, pomimo wszystko, zaistnieje taka sytuacja, należy natychmiast skontaktować się z lekarzem lub udać się do szpitala.

Uważać, aby nie wytworzyć zwarcia w bateriach, nie wrzucać ich do ognia ani nie ładować. Występuje ryzyko wybuchu.

2.6. Recykling i usuwanie zużytego sprzętu

Akumulator, jeśli był zamontowany, powinien zostać wyjęty z napędu przed przekazaniem go do utylizacji.



Nie wyrzucać zużytych baterii pilotów zdalnego sterowania lub akumulatora, o ile jest zainstalowany, razem z odpadami z gospodarstwa domowego. Należy je przekazać do specjalnego punktu zbiórki odpadów w celu ich wtórnego przetworzenia.



Nie wyrzucać napędu wycofanego z użytku razem z odpadami z gospodarstwa domowego. Taki zespół napędowy należy przekazać jego dystrybutorowi lub skorzystać z punktów selektywnej zbiórki odpadów udostępnionych przez władze danej gminy.

3. DZIAŁANIE I OBSŁUGA

3.1. Działanie domyślne w trybie sekwencyjnym

Domyślnie brama działa w trybie sekwencyjnym.

3.1.1. Działanie w trybie "całkowitego otwarcia" z pilotem zdalnego sterowania z 2 lub 4 przyciskami

Wcisnąć zaprogramowany przycisk do sterowania całkowitym otwarciem bramy.

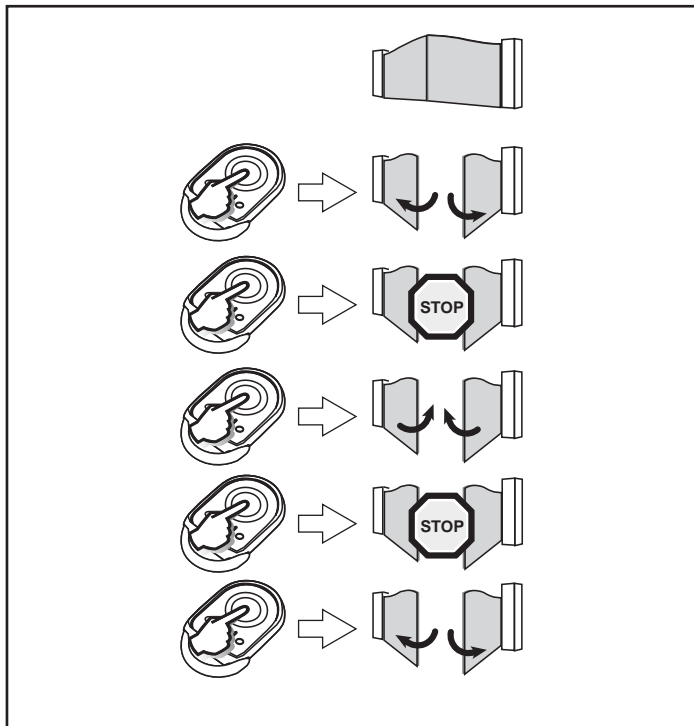

3.1.2. Działanie w trybie "otwarcia umożliwiającego przejście pieszego" z pilotem zdalnego sterowania z 2 lub 4 przyciskami

Wcisnąć zaprogramowany przycisk do sterowania otwarciem bramy umożliwiającym przejście pieszego.

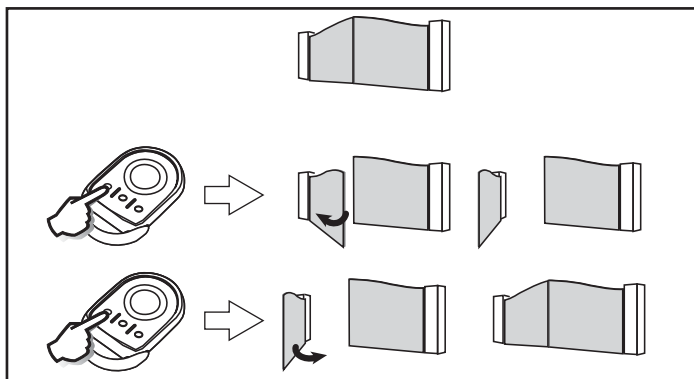

3.1.3. Działanie w trybie "całkowitego otwarcia" z pilotem zdalnego sterowania z 3 przyciskami

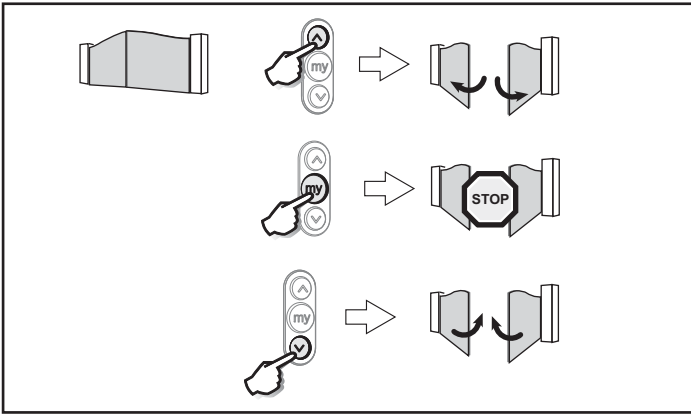

3.1.4. Działanie w trybie "otwarcia umożliwiające przejście pieszego" z pilotem zdalnego sterowania z 3 przyciskami

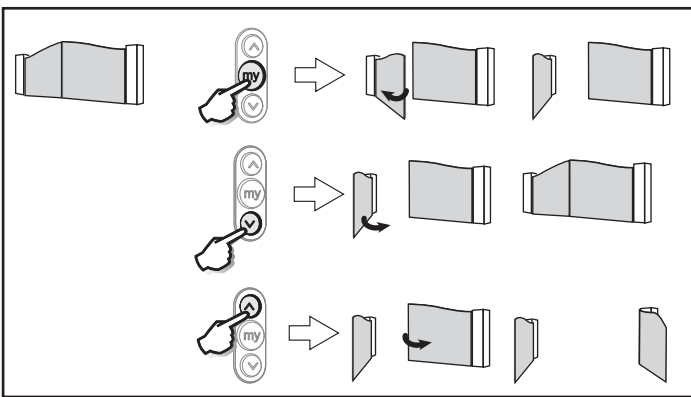

3.1.5. Działanie funkcji wykrywania przeszkód

Wykrycie przeszkody podczas otwierania powoduje zatrzymanie bramy. Ponowne wciśnięcie zaprogramowanego przycisku pilota powoduje zamknięcie bramy.

Wykrycie przeszkody podczas zamykania powoduje zatrzymanie bramy. Ponowne wciśnięcie zaprogramowanego przycisku pilota powoduje ponowne otwarcie bramy.

3.2. Działanie w trybie automatycznego zamykania

Jeżeli tryb automatycznego zamykania został zaprogramowany podczas montażu, działanie bramy jest następujące:

Jedno wciśnięcie zaprogramowanego przycisku pilota powoduje otwarcie bramy. Brama zamyka się automatycznie po 30 sekundach.

Jeśli zamontowane są fotokomórki, przejście przed fotokomórką powoduje automatyczne zamknięcie bramy po 5 sekundach.

Można utrzymać bramę w położeniu otwartym, wysyłając polecenie zatrzymania w trakcie czasu opóźnienia. W celu zamknięcia bramy, wciśnięcie ponownie przycisk pilota.

3.3. Specjalne tryby działania

W zależności od zamontowanych urządzeń zewnętrznych, zespół napędowy może posiadać następujące specjalne tryby działania:

3.3.1. Tryb zabezpieczenia przez fotokomórki

Brama otwarta: przeszkoda umieszczona między fotokomórkami uniemożliwia zamknięcie bramy, ponieważ fotokomórka wykrywa jej obecność.

Brama w ruchu: Jeżeli podczas otwierania bramy zostanie wykryta przeszkoda, brama nadal się przesuwa (nieuwzględnienie stanu fotokomórek). Jeśli podczas zamykania zostanie wykryta przeszkoda, brama zatrzyma się na 1 sekundę, a następnie ponownie otworzy się w sposób automatyczny.

3.3.2. Działanie z migającym pomarańczowym światłem

Pomarańczowe światło jest włączane przy każdym ruchu bramy, po upływie wstępnego okresu 2 sekund.

3.3.3. Działanie z oświetleniem strefowym

Oświetlenie strefowe włącza się w chwili uruchomienia napędu i gaśnie po upływie półtoręj minuty od całkowitego zatrzymania napędu.

3.3.4. Działanie z zasilaniem przez zapasowy akumulator

Przy zainstalowanym akumulatorze zapasowym, napęd będzie działał nawet przy całkowitym braku zasilania sieciowego.

Działanie odbywa się wówczas w następujących warunkach:

- Skrzydła bramy otwierają się jedno po drugim z ograniczoną prędkością.
- Nie działają dodatkowe urządzenia zewnętrzne (fotokomórki, pomarańczowe światło, przewodowa klawiatura kodowa itd.).

Dane techniczne akumulatora:

- Czas działania: 24 godz.; 10 cykli działania, zależnie od ciężaru bramy.
- Czas ładowania: 48 h
- Czas eksploatacji do wymiany: około 3 lat.

W celu zapewnienia optymalnej trwałości akumulatora, zaleca się odłączenie zasilania od napędu i przeprowadzenie kilku cykli otwierania bramy z wykorzystaniem zasilania z akumulatora (3 razy do roku).

3.4. Ręczne odblokowanie

W przypadku awarii zasilania elektrycznego, urządzenie do ręcznego odblokowania umożliwia otwarcie bramy.

Odblokować ramię napędów, obracając przycisk znajdujący się na wierzchu napędów.

Kłódka zamknięta: ramię zablokowane ; **klódka otwarta:** ramię odblokowane, działanie w trybie ręcznym.



Uwaga

W położeniu odblokowanym przesuwać ramiona powoli, aby uniknąć uszkodzenia napędów.

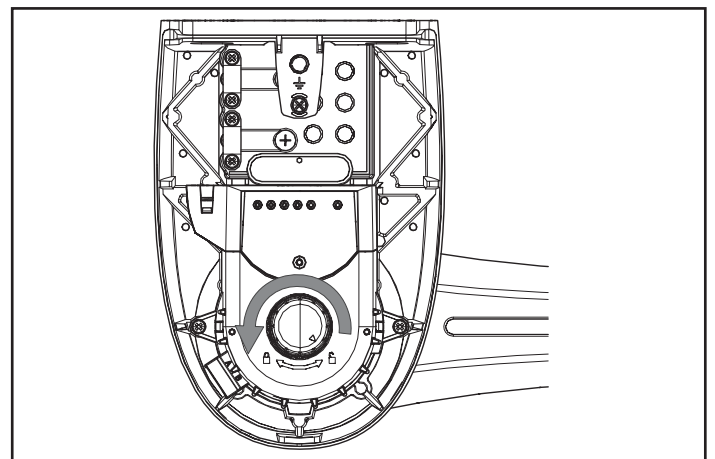

4. KONSERWACJA

4.1. Kontrole

4.1.1. Urządzenia zabezpieczające (fotokomórki)

Sprawdzać prawidłowe działanie co 6 miesięcy (patrz strona 4).

4.1.2. Zapasowy akumulator

W celu zapewnienia optymalnej trwałości akumulatora, zaleca się odłączenie zasilania od napędu i przeprowadzenie kilku cykli otwierania bramy i przeprowadzenie kilku cykli otwierania bramy z wykorzystaniem zasilania z akumulatora (3 razy do roku). W celu wymiany zapasowego akumulatora skontaktować się z wykwalifikowanym personelem (instalatorem).

4.2. Wymiana baterii

4.2.1. Keytis RTS

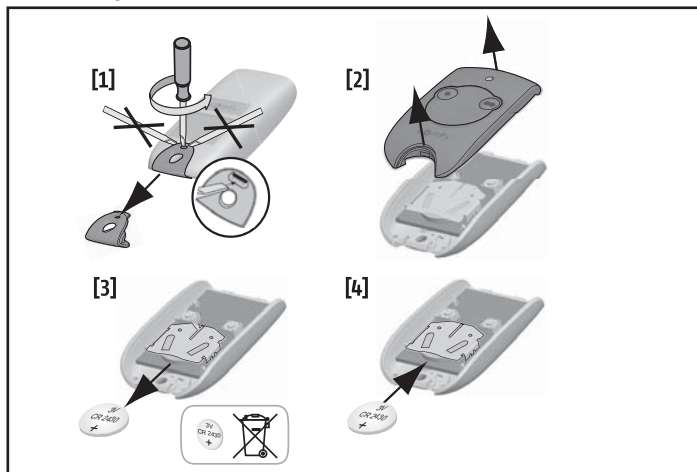

4.2.2. Keygo RTS

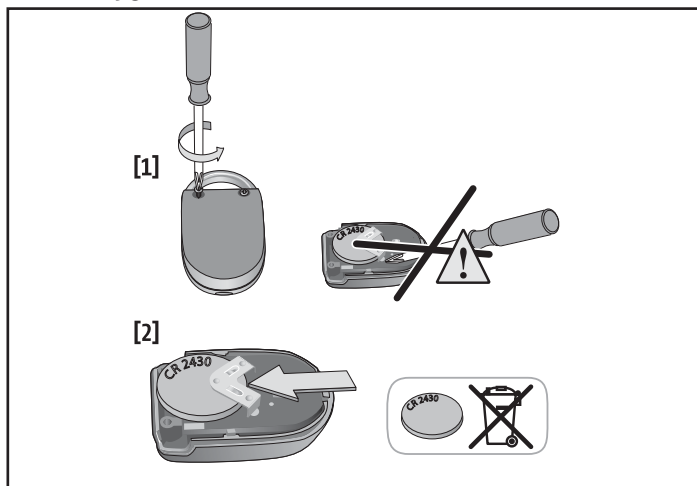





PŘELOŽENÁ VERZE PŘÍRUČKY

OBSAH

1. Obecné zásady	1
1.1. Jaká je filozofie Somfy?	1
1.2. Podpora	1
2. Bezpečnostní pokyny	1
2.1. Upozornění – Důležité bezpečnostní instrukce	1
2.2. Obecné zásady	1
2.3. Upozornění – Důležité bezpečnostní instrukce	2
2.4. Bezpečnostní pokyny pro používání	2
2.5. Baterie	2
2.6. Recyklace a likvidace	2
3. Funkce a používání	3
3.1. Výchozí sekvenční funkční režim	3
3.2. Funkce v režimu automatického zavírání	3
3.3. Zvláštní funkce	4
3.4. Ruční odblokování brány	4
4. Údržba	4
4.1. Kontroly	4
4.2. Výměna baterie	4

OBECNÉ ZÁSADY

Bezpečnostní pokyny

-  **Nebezpečí**
Signál pro nebezpečí okamžitého ohrožení života nebo rizika vážných zranění.
-  **Varování**
Signál pro nebezpečí možného ohrožení života nebo rizika vážných zranění.
-  **Opatření**
Signál pro nebezpečí možných lehčích nebo středně těžkých zranění.
-  **Pozor**
Signál pro nebezpečí rizika poškození nebo zničení produktu.

1. OBECNÉ ZÁSADY

Děkujeme, že jste si vybrali vybavení značky SOMFY. Tento produkt byl navržen a vyroben firmou Somfy postupem, který svou kvalitou odpovídá normě ISO 9001.

1.1. Jaká je filozofie Somfy?

Somfy vyvíjí, vyrábí a prodává automatická zařízení pro otevírání a zavírání různých systémů budov. Ať už se jedná o alarmové systémy, zařízení pro automatické ovládání rolet, žaluzií, garážových vrat či vjezdových bran, firma Somfy se snaží všemi svými produkty vyjít vstříc všem vašim nárokům v oblasti bezpečnosti, komfortu a každodenní úspory času.

Spolu se Somfy se vydáváte na cestu za neustálým zlepšováním a zvyšováním kvality. Renomé značky Somfy spočívá především ve spolehlivosti jejich produktů, které jsou synonymem pro nejnovější technologické trendy a profesionální přístup v celosvětovém měřítku.

1.2. Podpora

Co nejlépe poznat vaše potřeby, naslouchat vám, vycházet vám vstříc – to je filozofie značky Somfy.

Pro jakékoli informace či radu ohledně výběru, koupě nebo instalace systémů značky Somfy se můžete obrátit na svého technického pracovníka Somfy nebo si přímo můžete sjednat schůzku s poradcem Somfy, který vám se vším ochotně pomůže.

2. BEZPEČNOSTNÍ POKYNY

NEBEZPEČÍ

Motorový pohon musí být namontován a seřízen odborníkem na motorové pohony a automatická vybavení bytů v souladu s předpisy platnými v zemi, ve které je zařízení provozováno.

Nedodržení těchto instrukcí může vést k vážným zraněním, například v případě přivření zavírající se brány.

Uživatel má právo provést minimální změny.

2.1. Upozornění – Důležité bezpečnostní instrukce

VAROVÁNÍ

V zájmu bezpečnosti osob je důležité dodržovat všechny tyto instrukce, jelikož nesprávná montáž může mít za následek vážná zranění. Tyto instrukce uschovejte.

Společnost Somfy nemůže být činěna odpovědnou za škody vyplývající z nedodržení pokynů v této příručce.

2.2. Obecné zásady

Tento produkt je motorový pohon pro křídlovou bránu používanou pro rezidenční účely a vztahuje se na něj norma EN 60335-2-103, které podléhá. Hlavním cílem těchto instrukcí je vyhovět požadavkům uvedené normy a zajistit bezpečnost majetku a osob.

⚠ VAROVÁNÍ

Jakékoli použití tohoto výrobku s jinou bránou než původní je zakázáno.

Přidání jakéhokoli doplňku nebo součásti, které nebyly schváleny společností Somfy, je zakázáno. Nedodržení těchto instrukcí může vést k vážným zraněním, například v případě přivření zavírající se brány.

Pokud se během používání tohoto motorového pohonu objeví nějaké pochybnosti nebo pokud potřebujete doplňující informace, kontaktujte osobu, která instalaci brány prováděla.

2.3. Upozornění – Důležité bezpečnostní instrukce**⚠ VAROVÁNÍ**

V zájmu bezpečnosti osob je důležité dodržovat tyto instrukce, jelikož nesprávné používání může mít za následek vážná zranění. Tyto instrukce uschovejte.

Veškeré změny v nastavení parametrů musí provádět odborník na práci s motorovým pohonem a na automatické domovní systémy.

Veškeré změny, které jsou v rozporu s těmito pokyny, ohrožují bezpečnost majetku a osob.

Společnost Somfy nemůže být činěna odpovědnou za škody vyplývající z nedodržení pokynů v této příručce.

2.4. Bezpečnostní pokyny pro používání**⚠ VAROVÁNÍ**

Tento motorový pohon mohou používat děti ve věku nejméně 8 let a osoby se sníženými fyzickými, smyslovými nebo duševními schopnostmi či osoby bez potřebných zkušeností a znalostí, pouze pokud jsou tyto osoby pod náležitým dohledem nebo jim byly sděleny instrukce týkající se bezpečného používání motorového pohonu a byly seznámeny s případnými riziky.

Nenechávejte děti hrát si s ovládacími prvky brány. Dálkové ovladače uchovávejte mimo dosah dětí.

Uživatelské čištění a údržbu nesmějí provádět děti.

Míra akustického tlaku motorového pohonu je nižší nebo rovna 70 dB(A). Hluk vydávaný konstrukcí, k níž je motorový pohon připojen, není brán v potaz.

⚠ VAROVÁNÍ

Každý potenciální uživatel musí být povinně vyškolen pro používání motorového pohonu osobou, která prováděla montáž, s dodržением všech pokynů uvedených v této příručce. Je povinné zajistit, aby žádná nevyškolená osoba nemohla spustit pohyb brány.

Uživatel musí během všech pohybů brány sledovat a udržovat všechny osoby v dostatečné vzdálenosti, dokud se brána zcela neotevře nebo nezavře.

Úmyslně nebraňte pohyb brány.

V případě špatného fungování vypněte přívod elektřiny a odpojte baterii a/nebo solární sadu. Okamžitě kontaktujte odborníka na motorové pohony a automatické domovní systémy.

⚠ NEBEZPEČÍ

Motorový pohon musí být během čištění, údržby nebo výměny dílů odpojen od veškerého zdroje napájení.

Nepokoušejte se bránu otevřít ručně, pokud nebyl motorový pohon odblokován.

⚠ VAROVÁNÍ

Ruční odblokování může způsobit nekontrolovaný pohyb brány.

Zamezte tomu, aby jakákoli přirozená překážka (větev, kameň, vysoká tráva atd.) bránila pohyb brány.

Pokud je sestava vybavena elektrickými fotobuňkami a/nebo oranžovým majákem, čistěte pravidelně optiku elektrických fotobuněk i oranžový maják.

Jednou do roka si nechte motory zkontrolovat kvalifikovaným pracovníkem.

⚠ VAROVÁNÍ

Každý měsíc zkontrolujte:

- zařízení, zda nevykazuje známky opotřebení nebo poškození kabelů a montážní sestavy;
- motorový pohon, zda mění směr, když brána narazí na předmět o výšce 50 mm umístěný v polovině výšky křídla.

Pokud tomu tak není, okamžitě kontaktujte odborníka na motorové pohony a automatické domovní systémy.

⚠ VAROVÁNÍ

Motorový pohon nepoužívejte, pokud vyžaduje opravu nebo seřízení. Brána ve špatném stavu musí být opravena, vyztužena, nebo případně vyměněna.

⚠ NEBEZPEČÍ

Je-li přívodní kabel poškozený, musí ho vyměnit odborník, servis výrobce nebo osoby s podobnou kvalifikací, aby se předešlo jakémukoli nebezpečí.

2.5. Baterie**⚠ NEBEZPEČÍ**

Nenechávejte baterie / knoflíkové baterie / baterky na dosah dětí. Uschovávejte je na místě, které není v jejich dosahu. Je zde riziko jejich polknutí dětmi nebo domácími zvířaty. Riziko smrti! Pokud by k tomu mělo i přesto dojít, okamžitě vyhledejte lékaře nebo se dostavte do nemocnice.

Dávejte pozor, aby baterie nebyly vyzkratovány, nevyhazujte je do ohně ani je nedobíjejte. Hrozí riziko exploze.

2.6. Recyklace a likvidace

Baterie, je-li namontována, musí být z motorového pohonu vyjmuta ještě před umístěním do odpadu.



Použité baterie dálkových ovladačů nebo baterie, které jsou namontovány v zařízení, nevyhazujte do běžného domovního odpadu. Odevzdejte je na sběrném místě určeném k jejich recyklaci.



Motorový pohon na konci životnosti nevyhazujte do běžného domovního odpadu. Motorový pohon odevzdejte jeho prodejci nebo použijte prostředky selektivního sběru, které jsou poskytovány obcí.

3. FUNKCE A POUŽÍVÁNÍ

3.1. Výchozí sekvenční funkční režim

Ve výchozím stavu brána funguje v sekvenčním režimu.

3.1.1. Funkce „celkového otevření“ dálkovým ovladačem se 2 nebo 4 tlačítky

Stiskněte tlačítko, které bylo nastaveno pro úplné otevření brány.

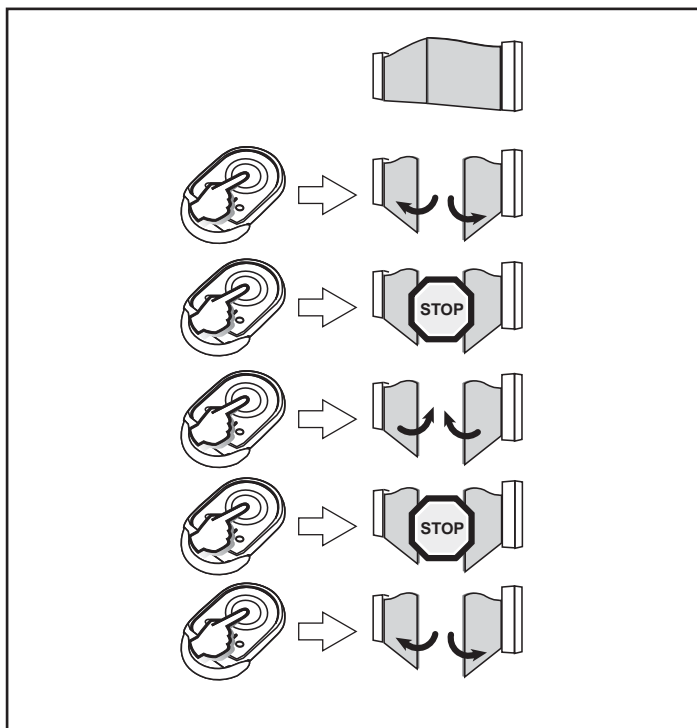

3.1.2. Funkce „otevření pro pěší průchod“ dálkovým ovladačem se 2 nebo 4 tlačítky

Stiskněte tlačítko, které bylo přiřazeno pro otevření brány pro pěší průchod.

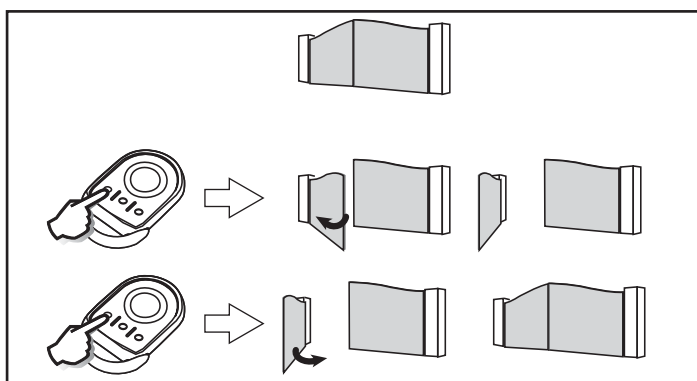

3.1.3. Funkce „celkového otevření“ dálkovým ovladačem se 3 tlačítky

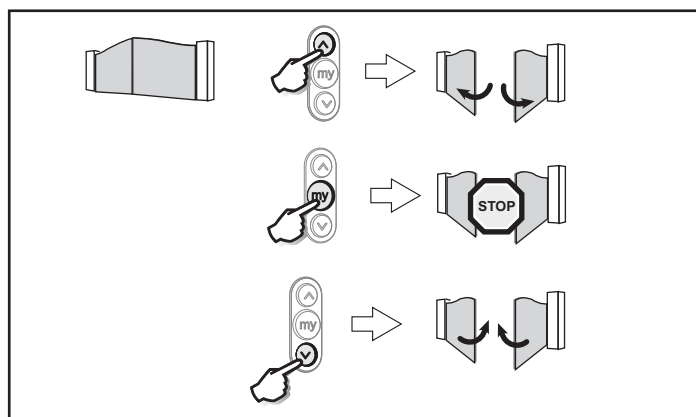

3.1.4. Funkce „otevření pro pěší průchod“ dálkovým ovladačem se 3 tlačítky

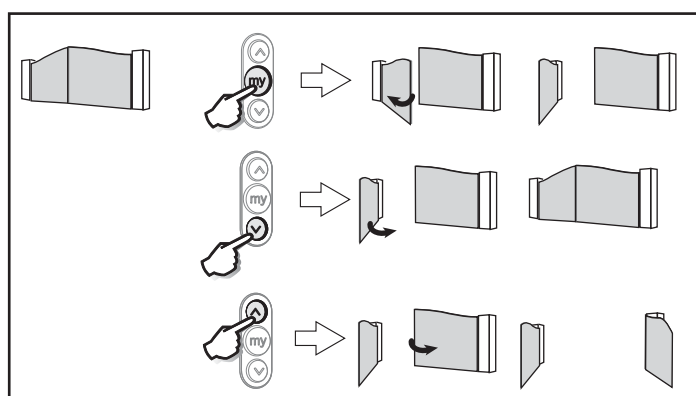

3.1.5. Funkce při detekci překážky

V případě detekce překážky během otevírání brány se brána zastaví. Stisknutí nastaveného tlačítka dálkového ovladače vyvolá zavření brány.

V případě detekce překážky během zavírání brány se brána zastaví. Stisknutí nastaveného tlačítka dálkového ovladače vyvolá opětovné otevření brány.

3.2. Funkce v režimu automatického zavírání

Pokud byl během montáže naprogramován režim automatického zavírání brány, bude funkce brány následující:

Stisknutí nastaveného tlačítka dálkového ovladače vyvolá otevření brány. Brána se automaticky zavře po 30 sekundách.

Pokud jsou namontovány elektrické fotobuňky, v případě detekce pohybu před nimi dojde k automatickému zavření brány po uplynutí 5 sekund.

Bránu lze přidržit v otevřené poloze prostřednictvím příkazu k zastavení během ubíhajícího časovače. Pro zavření brány stiskněte znovu tlačítko dálkového ovladače.

3.3. Zvláštní funkce

Podle toho, jaká periferní zařízení jsou k sestavě namontována, může motorový pohon zajišťovat následující zvláštní funkce:

3.3.1. Funkce s bezpečnostními fotobuňkami

Brána je otevřená: mezi fotobuňkami se nachází předmět bráníci zavření brány, protože fotobuňka detekovala přítomnost překážky.

Pohybující se brána: Je-li během otvírání brány detekována překážka, brána pokračuje ve svém pohybu (stav buňek není brán v potaz). Je-li během zavírání brány detekována překážka, brána se na 1 sekundu zastaví a poté se znovu automaticky zcela otevře.

3.3.2. Funkce s blikajícím oranžovým světlem

Během každého pohybu brány je aktivován oranžový maják s předstihem 2 sekund.

3.3.3. Funkce se zónovým osvětlením

Zónové osvětlení se rozsvítí po spuštění motoru a zhasne 1 minutu 30 sekund po úplném zastavení motoru.

3.3.4. Funkce s rezervní baterií

Je-li instalována rezervní baterie, motor může fungovat i v případě celkového výpadku elektrického proudu.

Funkce je v tom případě zajištěna následujícím způsobem:

- Křídla se postupně jedno po druhém otevrou nižší rychlostí.
- Periferní zařízení (fotoelektrické buňky, oranžové světlo, kódová klávesnice atd.) nefungují.

Technické údaje baterie:

- Autonomie: 24 h, 10 funkčních cyklů podle hmotnosti brány.
- Čas dobíjení: 48 h
- Životnost bez nutnosti výměny: cca 3 roky.

Pro dosažení optimální životnosti baterie doporučujeme přerušit hlavní přívod elektřiny a nechat motor běžet na baterii až do vykonání několika cyklů, a to 3krát do roka.

3.4. Ruční odblokování brány

V případě výpadku elektrického proudu umožňuje otevření brány zařízení pro ruční odblokování.

Rameno motorů odblokujte otočením tlačítka umístěného na horní části motoru.

Zavřený zámek: rameno zablokováno; **zámek otevřený:** rameno odblokováno, ruční funkce.



Pozor

V odblokové poloze pohybujte rameny pomalu, aby nedošlo k poškození motorových pohonů.

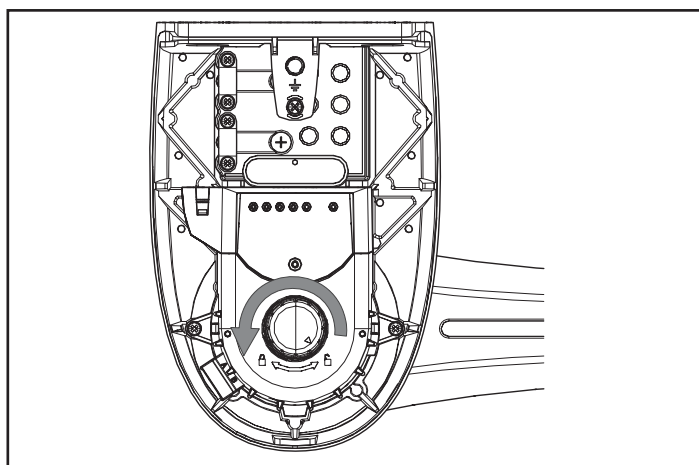

4. ÚDRŽBA

4.1. Kontroly

4.1.1. Bezpečnostní zařízení (fotobuňky)

Vždy po 6 měsících zkontrolujte jejich správnou funkci (viz stranu 4).

4.1.2. Rezervní baterie

Pro dosažení optimální životnosti baterie doporučujeme přerušit hlavní přívod elektřiny a nechat motor běžet na baterii až do vykonání několika cyklů, a to 3krát do roka. Pro výměnu rezervní baterie kontaktujte kvalifikované pracovníky (techniky provádějící instalaci).

4.2. Výměna baterie

4.2.1. Keytis RTS

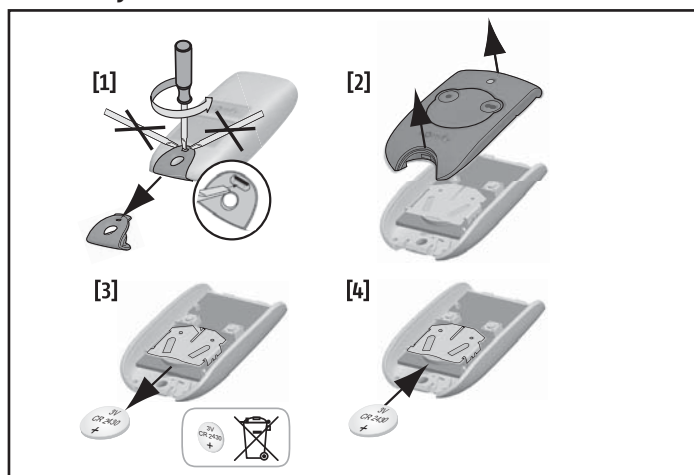

4.2.2. Keygo RTS

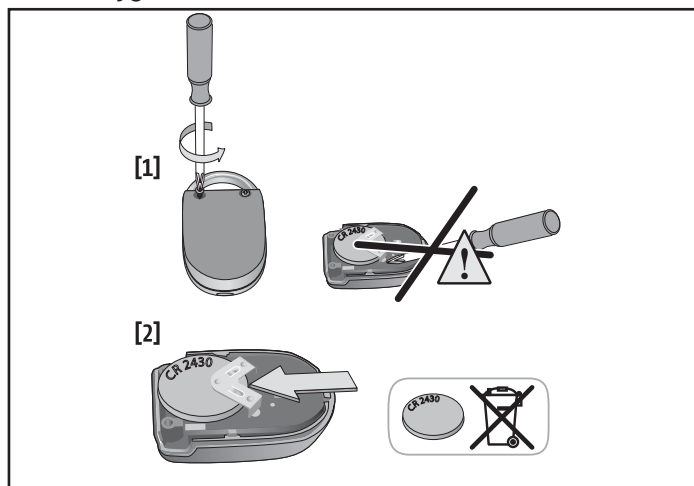

ПЕРЕВОДНАЯ ВЕРСИЯ РУКОВОДСТВА

СОДЕРЖАНИЕ

1. Общие положения	1
1.1. Область деятельности Somfy	1
1.2. Техническая поддержка	1
2. Указания по мерам безопасности	1
2.1. Предупреждение — важные указания по мерам безопасности	1
2.2. Общие положения	2
2.3. Предупреждение — важные указания по мерам безопасности	2
2.4. Указания по мерам безопасности при эксплуатации	2
2.5. Об элементах питания	3
2.6. Переработка и утилизация	3
3. Работа и применение	3
3.1. Работа по умолчанию в последовательном режиме	3
3.2. Работа в режиме автоматического закрывания	4
3.3. Особые режимы работы	4
3.4. Ручное механическое выключение	5
4. Техническое обслуживание	5
4.1. Проверки	5
4.2. Замена элемента питания	5

ОБЩИЕ ПОЛОЖЕНИЯ

Указания по мерам безопасности

 **Опасность**
Обозначает опасность, вызывающую немедленную смерть или тяжелые травмы.

 **Предупреждение**
Обозначает опасность, которая может привести к смерти или тяжелым травмам.

 **Предосторожность**
Обозначает опасность, которая может привести к травмам легкой или средней тяжести.

 **Внимание**
Обозначает опасность, которая может вызвать повреждение или разрушение оборудования.

1. ОБЩИЕ ПОЛОЖЕНИЯ

Благодарим Вас за выбор оборудования SOMFY. Это оборудование разработано и изготовлено фирмой Somfy по системе управления качеством, соответствующей стандарту ISO 9001.

1.1. Область деятельности Somfy

Компания Somfy разрабатывает, производит и продает системы автоматики для проемов жилых домов. Системы сигнализации, системы привода для штор, оконных ставень, гаражных и входных ворот — все изделия Somfy отвечают вашим запросам в области безопасности, комфорта и повседневной экономии времени.

В компании Somfy повышение качества изделий является непрерывным процессом совершенствования. Реноме компании Somfy во всем мире основано на надежности ее изделий и является синонимом инноваций и владения передовыми технологиями.

1.2. Техническая поддержка

Хорошо знать вас, выслушивать вас, удовлетворять ваши потребности — таков стиль работы Somfy.

По вопросам выбора, покупки или установки систем Somfy следует советоваться со специалистом, установившим изделие Somfy, или обращаться напрямую к консультанту фирмы, который поможет сориентироваться.

2. УКАЗАНИЯ ПО МЕРАМ БЕЗОПАСНОСТИ

ОПАСНОСТЬ

Установку привода и его настройку должен выполнять специалист по бытовым электроприводам и средствам автоматизации в соответствии с нормативными актами страны, в которой этот привод применяется.

Невыполнение этих указаний может привести к тяжелым травмам, например к раздавливанию воротами.

Пользователь не должен вносить ни малейших изменений.

2.1. Предупреждение — важные указания по мерам безопасности

ПРЕДУПРЕЖДЕНИЕ

Для безопасности людей очень важно следовать всем указаниям, так как неправильная установка может привести к тяжелым травмам. Сохраняйте эти указания.

Фирма Somfy не может быть привлечена к ответственности за ущерб, ставший следствием невыполнения указаний настоящего руководства.

2.2. Общие положения

Это изделие представляет собой привод для распашных ворот и соответствует условиям эксплуатации, которые применимы к воротам домовладения, как это определено стандартом EN 60335-2-103. Настоящие указания имеют целью, в частности, выполнение требований указанного стандарта и обеспечение безопасности людей и оборудования.

⚠ ПРЕДУПРЕЖДЕНИЕ

Запрещено любое использование этого изделия на других воротах, кроме оригинальных.

Добавление любой принадлежности или любого компонента, не рекомендованных компанией Somfy, запрещено. Невыполнение этих указаний может привести к тяжелым травмам, например к раздавливанию воротами.

При появлении сомнений при использовании этого привода или для получения дополнительной информации обращайтесь к установщику ворот.

2.3. Предупреждение — важные указания по мерам безопасности

⚠ ПРЕДУПРЕЖДЕНИЕ

Для безопасности людей очень важно следовать этим указаниям, так как неправильная установка может привести к тяжелым травмам. Сохраняйте эти указания.

Любое изменение настройки параметров должен выполнять профессиональный установщик, специалист по бытовым электроприводам и средствам автоматизации.

Все изменения, при которых не выполняются эти указания, наносят ущерб безопасности людей и оборудования.

Фирма Somfy не может быть привлечена к ответственности за ущерб, ставший следствием невыполнения указаний настоящего руководства.

2.4. Указания по мерам безопасности при эксплуатации

⚠ ПРЕДУПРЕЖДЕНИЕ

Этот привод может использоваться детьми старше 8 лет и людьми с ограниченными сенсорными и умственными способностями или людьми, не имеющими достаточного опыта или знаний, если они находятся под наблюдением или были предварительно проинформированы о правилах безопасного использования этого привода и ознакомлены с возможными опасностями.

Не позволяйте детям играть с пультами дистанционного управления воротами. Храните пульты дистанционного управления в месте, недоступном для детей.

Очистка и пользовательское техническое обслуживание не должны выполняться детьми.

Уровень звукового давления привода ниже или равен 70 дБ(А). Шум, издаваемый конструкцией, к которой присоединен привод, не принимается в расчет.

⚠ ПРЕДУПРЕЖДЕНИЕ

Всякий потенциальный пользователь привода должен быть обучен установщиком, применяющим все рекомендации настоящего руководства. Обязательно убедитесь, что никакое неподготовленное лицо не может привести ворота в движение.

Пользователь должен наблюдать за движением ворот и не позволять никому приближаться к ним до завершения их полного открывания или закрывания.

Не мешайте намеренно движению ворот.

В случае ненормальной работы отключите сетевое электропитание и отключите аккумуляторную батарею и/или систему солнечного электроснабжения. Немедленно обратитесь к установщику, специалисту по бытовым средствам механизации и автоматике.

⚠ ОПАСНОСТЬ

На время очистки, технического обслуживания и при замене деталей привод должен быть отключен от всех источников электропитания.

Не пытайтесь открыть ворота вручную, если привод не выключен механическим путем.

⚠ ПРЕДУПРЕЖДЕНИЕ

Ручное механическое выключение привода может привести к неконтролируемому движению ворот.

Проследите, чтобы никакое препятствие (ветка дерева, камень, высокая трава и т. п.) не могло помешать движению ворот.

Если установка оснащена фотоэлементами и/или оранжевым проблесковым маячком, регулярно очищайте оптику фотоэлементов и проблесковый маячок.

Ежегодно проверяйте состояние привода при помощи квалифицированного специалиста.

⚠ ПРЕДУПРЕЖДЕНИЕ

Ежемесячно проверяйте:

- установку на присутствие любых признаков износа или повреждения кабелей и монтажных элементов;
- изменение направления движения привода, если ворота встречают на своем пути предмет размером 50 мм, расположенный на половине высоты створки ворот.

Если это не так, обратитесь к установщику, специалисту по бытовым средствам механизации и автоматике.

⚠ ПРЕДУПРЕЖДЕНИЕ

Не пользуйтесь приводом, если требуется его ремонт или настройка. Ворота, находящиеся в ненадлежащем состоянии, необходимо отремонтировать, усилить или заменить.

⚠ ОПАСНОСТЬ

Если поврежден кабель электропитания, он должен быть заменен установщиком, подразделением послепродажного обслуживания или специалистом надлежащей квалификации для предотвращения всякой опасности.

2.5.06 элементах питания

⚠ ОПАСНОСТЬ

Не оставляйте элементы питания, батарейки или аккумуляторы в месте, доступном для детей. Храните их в недоступном для детей месте. Есть опасность их проглатывания детьми или домашними животными. Смертельная опасность! Если это все-таки случилось, немедленно обратитесь к врачу или в больницу.

Не замыкайте элементы питания накоротко, не бросайте их в огонь и не подзаряжайте. Есть опасность взрыва.

2.6. Переработка и утилизация

Аккумуляторная батарея, если она установлена, должна быть снята с привода перед его утилизацией.

 Не выбрасывайте использованные элементы питания пультов дистанционного управления или аккумуляторные батареи вместе с бытовыми отходами. Сдавайте их в пункты сбора, предназначенные для их утилизации.

 Не выбрасывайте использованный привод вместе с бытовыми отходами. Верните привод поставщику или используйте местные сборные сортировочные пункты.

3. РАБОТА И ПРИМЕНЕНИЕ

3.1. Работа по умолчанию в последовательном режиме

По умолчанию ворота действуют в последовательном режиме.

3.1.1. Работа в режиме полного открывания с 2- или 4-клавишным пультом дистанционного управления

Нажмите клавишу, запрограммированную на управление полным открыванием ворот.

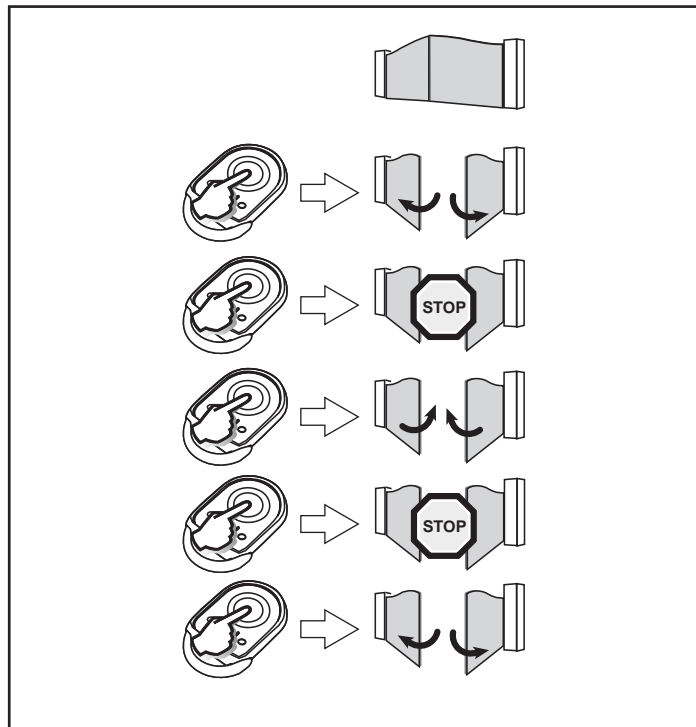

3.1.2. Работа в режиме открывания для пешехода с 2- или 4-клавишным пультом дистанционного управления

Нажмите клавишу, запрограммированную на управление открыванием ворот для пешехода.

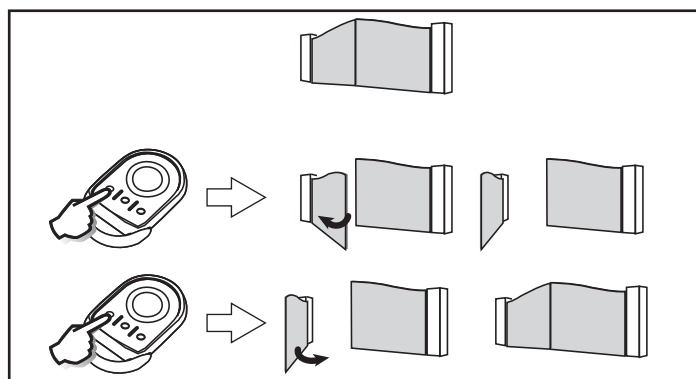

3.1.3. Работа в режиме полного открывания с 3-клавишным пультом дистанционного управления

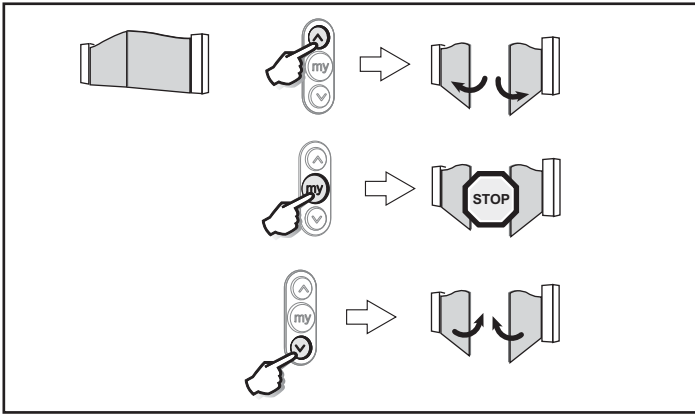

3.1.4. Работа в режиме открывания для пешехода с 3-клавишным пультом дистанционного управления

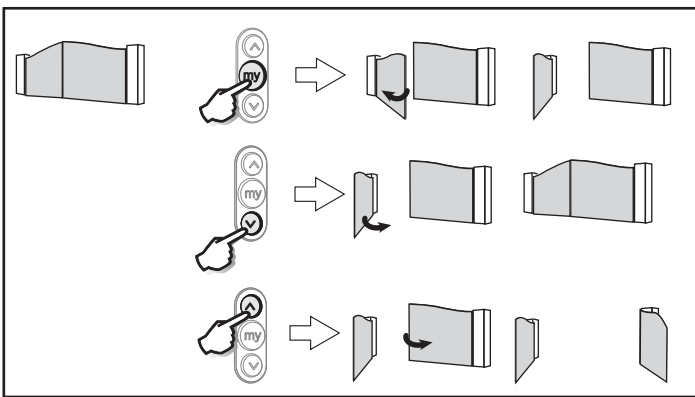

3.1.5. Работа системы обнаружения препятствия

Обнаружение препятствия в ходе открывания вызывает остановку ворот. Нажатие запрограммированной клавиши пульта дистанционного управления вызывает закрывание ворот.

Обнаружение препятствия в ходе закрывания вызывает остановку ворот. Нажатие запрограммированной клавиши пульта дистанционного управления вызывает повторное открывание ворот.

3.2. Работа в режиме автоматического закрывания

Если при установке привода был запрограммирован режим автоматического закрывания, работа ворот происходит следующим образом:

Нажатие запрограммированной клавиши пульта дистанционного управления вызывает открывание ворот. Ворота автоматически закрываются через 30 секунд.

Если установлены фотоэлементы, прохождение перед фотоэлементами вызывает автоматическое закрывание через 5 секунд.

Можно удерживать ворота в открытом положении, подав команду на остановку в течение времени задержки. Для закрывания ворот снова нажмите на пульте дистанционного управления клавишу.

3.3. Особые режимы работы

В зависимости от установленного периферийного оборудования привод может иметь следующие особенности в работе:

3.3.1. Работа с фотоэлементами системы безопасности

При открытых воротах: находящееся между фотоэлементами препятствие мешает закрыванию ворот, поскольку фотоэлемент обнаруживает его присутствие.

При движении ворот: Если препятствие обнаруживается в ходе открывания, ворота продолжают свое движение (состояние фотоэлементов не учитывается). Если препятствие обнаружено в ходе закрывания, ворота останавливаются на одну секунду, затем автоматически повторно открываются.

3.3.2. Работа с оранжевым проблесковым маячком

Оранжевый проблесковый маячок включается при любом движении ворот с опережением в 2 секунды.

3.3.3. Работа с системой освещения зоны

Освещение зоны включается с началом работы привода и гаснет через 1 минуту 30 секунд после полной остановки привода.

3.3.4. Работа с аккумуляторной батареей аварийного питания

Если установлена аккумуляторная батарея аварийного питания, привод может работать даже в случае общего отключения сети внешнего электропитания.

При этом работа осуществляется в следующих условиях:

- Створки ворот открываются одна за другой с малой скоростью.
- Периферийные устройства (фотоэлементы, оранжевый проблесковый маячок, проводная кодированная клавиатура и т. п.) не действуют.

Характеристики аккумуляторной батареи:

- Запас работоспособности: 24 часа, 10 рабочих циклов в зависимости от массы ворот.
- Продолжительность зарядки: 48 часов.
- Срок службы до замены: примерно 3 года.

Для обеспечения оптимального срока службы аккумуляторной батареи рекомендуется трижды в год отключать основное электропитание и выполнять несколько циклов работы привода при питании от аккумуляторной батареи.

3.4. Ручное механическое выключение

В случае неисправности электропитания механизм ручного механического выключения привода позволяет открыть ворота.

Разблокируйте рычаги приводов путем поворота кнопки, находящейся на верхней части привода.

Замок закрыт: рычаги заблокированы; **замок открыт:** рычаги разблокированы, поворот механизма вручную.

Внимание
 В разблокированном состоянии рычаги нужно перемещать медленно, чтобы не повредить приводы.

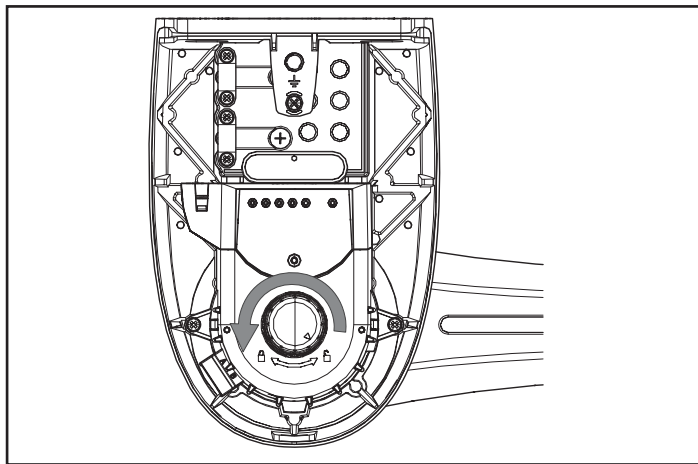

4. ТЕХНИЧЕСКОЕ ОБСЛУЖИВАНИЕ

4.1. Проверки

4.1.1. Защитные устройства (фотоэлементы)

Проверяйте нормальную работу этих устройств каждые полгода (см. страницу 4).

4.1.2. Аккумуляторная батарея аварийного питания

Для обеспечения оптимального срока службы аккумуляторной батареи рекомендуется трижды в год отключать основное электропитание и выполнять несколько циклов работы привода при питании от аккумуляторной батареи. Обращайтесь к квалифицированному специалисту (установщику) для замены аккумуляторной батареи аварийного питания.

4.2. Замена элемента питания

4.2.1. Keytis RTS

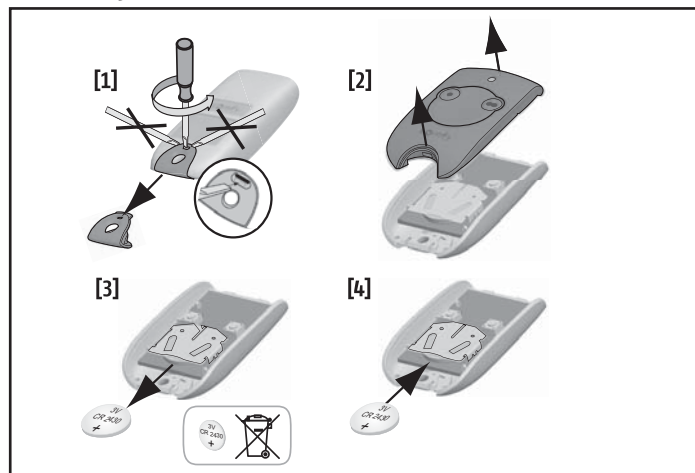

4.2.2. Пульт Keygo RTS

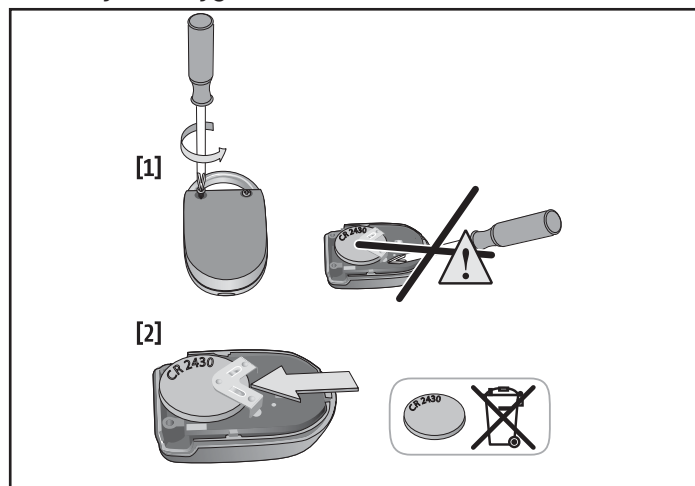

VERSIUNE TRADUSĂ A MANUALULUI

CUPRINS

1. Generalități	1
1.1. Ce presupune universul Somfy?	1
1.2. Asistență	1
2. Instrucțiuni de siguranță	1
2.1. Avertismente - Instrucțiuni importante de siguranță	1
2.2. Generalități	2
2.3. Avertismente - Instrucțiuni importante de siguranță	2
2.4. Instrucțiuni de siguranță privind utilizarea	2
2.5. Indicații privind bateriile	3
2.6. Reciclarea și casarea	3
3. Funcționarea și utilizarea	3
3.1. Funcționarea implicită în modul secvențial	3
3.2. Funcționarea în modul de închidere automată	4
3.3. Funcționări speciale	4
3.4. Debreierea manuală	4
4. Întreținerea	5
4.1. Verificări	5
4.2. Înlocuirea bateriei	5

GENERALITĂȚI

Instrucțiuni de siguranță

Pericol
Indică un pericol care poate provoca imediat răni grave sau decesul.

Avertisment
Indică un pericol care poate provoca răni grave sau decesul.

Precauție
Indică un pericol care poate provoca răni ușoare sau de gravitate medie.

Atenție
Indică un pericol care poate deteriora sau distruge produsul.

1. GENERALITĂȚI

Vă mulțumim că ați ales un echipament SOMFY. Acest material a fost conceput, fabricat de Somfy după o asigurare a calității în conformitate cu norma ISO 9001.

1.1. Ce presupune universul Somfy?

Somfy dezvoltă, produce și comercializează sisteme automate pentru deschiderea și închiderea locuinței. Centrale de alarmă, sisteme automate pentru jaluzele, obloane, garaje și porți, toate produsele Somfy răspund cerințelor dumneavoastră privind siguranța, confortul și economisirea timpului în viața de zi cu zi.

La Somfy, îmbunătățirea calității este un proces prezent în permanență. Renumele Somfy s-a construit pe fiabilitatea produselor sale, un sinonim al inovației și măiestriei tehnologice în întreaga lume.

1.2. Asistență

Să vă cunoaștem bine, să vă ascultăm, să răspundem nevoilor dumneavoastră - aceasta este abordarea Somfy.

Pentru orice informație cu privire la alegerea, achiziționarea sau instalarea sistemelor Somfy, puteți să cereți sfatul instalatorului dumneavoastră Somfy sau să contactați direct un consilier Somfy care vă va ghida în demersul dumneavoastră.

2. INSTRUCȚIUNI DE SIGURANȚĂ

PERICOL

Motorizarea trebuie să fie instalată și reglată de către un instalator profesionist în motorizarea și automatizarea locuinței, conform reglementărilor țării în care este pusă în funcțiune.

Nerespectarea acestor instrucțiuni ar putea duce la răni grave a persoanelor, de exemplu prin strivirea de către poarta de acces.

Utilizatorul nu are dreptul de a face nicio modificare.

2.1. Avertismente - Instrucțiuni importante de siguranță

AVERTISMENT

Este important pentru siguranța persoanelor să urmați toate instrucțiunile deoarece o instalare incorectă poate provoca răni grave. Păstrați aceste instrucțiuni.

Somfy nu poate fi trasă la răspundere pentru pagube care rezultă din nerespectarea instrucțiunilor din acest manual.

2.2. Generalități

Acest produs este o motorizare pentru porți de acces batante, pentru uz rezidențial, așa cum este definit în conformitate cu norma EN 60335-2-103. Aceste instrucțiuni au drept obiectiv, în special, satisfacerea exigențelor normei respective și, astfel, garantarea siguranței bunurilor și a persoanelor.

AVERTISMENT

Orice utilizare a acestui produs pe o altă poartă de acces decât cea originală este interzisă.

Adăugarea oricărui accesoriu sau a oricărei componente nerecomandate de Somfy este interzisă. Nerespectarea acestor instrucțiuni ar putea duce la rănierea gravă a persoanelor, de exemplu prin strivirea de către poarta de acces.

În cazul în care aveți vreo îndoială în momentul utilizării acestei motorizări sau pentru a obține informații suplimentare, consultați instalatorul motorizării porții de acces.

2.3. Avertismente - Instrucțiuni importante de siguranță

AVERTISMENT

Este important pentru siguranța persoanelor să urmați aceste instrucțiuni deoarece o utilizare incorectă poate provoca răni grave. Păstrați aceste instrucțiuni.

Orice schimbare a reglajului parametrilor trebuie efectuată de un instalator profesionist în motorizarea și automatizarea locuinței.

Toate modificările care nu respectă aceste instrucțiuni pun în pericol siguranța bunurilor și a persoanelor.

Somfy nu poate fi trasă la răspundere pentru pagube care rezultă din nerespectarea instrucțiunilor din acest manual.

2.4. Instrucțiuni de siguranță privind utilizarea

AVERTISMENT

Această motorizare poate fi utilizată de către copii cu vârste de cel puțin 8 ani și de către persoane ale căror capacități fizice, senzoriale sau mentale sunt reduse sau care sunt lipsite de experiența sau de cunoștințele necesare, exceptând cazul în care acestea sunt supravegheate în mod corespunzător sau dacă au putut beneficia de instrucțiuni referitoare la utilizarea motorizării în deplină siguranță și dacă riscurile întâmpinate au fost înțelese.

Nu lăsați dispozitivele de comandă a porții la îndemâna copiilor. Nu lăsați telecomenzile la îndemâna copiilor.

Curățarea și întreținerea nu trebuie să fie efectuate de către copii.

Nivelul de presiune acustică al motorizării este mai mic sau egal cu 70 dB(A). Zgomotul emis de structura la care va fi conectată motorizarea nu este luat în considerare.

AVERTISMENT

Orice utilizator potențial trebuie să fie instruit obligatoriu în ceea ce privește utilizarea motorizării de către persoana care a efectuat instalarea, prin aplicarea tuturor recomandărilor din acest manual. Este obligatoriu să vă asigurați că nicio persoană neinstruită nu poate pune poarta de acces în mișcare.

Utilizatorul trebuie să supravegheze poarta de acces în timpul mișcării și să țină persoanele la distanță până la deschiderea sau închiderea completă a acesteia.

Nu împiedicați în mod voit mișcarea porții de acces.

În cazul funcționării necorespunzătoare, întrerupeți alimentarea de la rețeaua electrică și debransați bateria și/sau kitul solar. Contactați imediat un instalator profesionist în motorizarea și automatizarea locuinței.

PERICOL

Motorizarea trebuie să fie deconectată de la orice sursă de alimentare în timpul operațiilor de curățare și mentenanță, și în timpul înlocuirii componentelor.

Nu încercați să deschideți poarta de acces manual dacă motorizarea nu a fost deblocată.

AVERTISMENT

Deblocarea manuală poate antrena o mișcare necontrolată a porții de acces.

Asigurați-vă că niciun obstacol natural (ramuri, pietre, iarbă înaltă etc.) nu împiedică mișcarea porții de acces.

Dacă instalația este prevăzută cu celule fotoelectrice și/sau cu o lampă de semnalizare, curățați în mod regulat elementele optice ale celulelor fotoelectrice și lampa de semnalizare.

În fiecare an, solicitați controlarea motorizării de către personalul calificat.

AVERTISMENT

În fiecare lună, asigurați-vă că:

- instalația nu prezintă semne de uzură sau de deteriorare a cablurilor și a montajului.
- motorizarea își schimbă sensul atunci când poarta de acces întâlnește un obiect de 50 mm poziționat la jumătatea înălțimii canatului.

Dacă nu este cazul, contactați imediat un instalator profesionist în motorizarea și automatizarea locuinței.

AVERTISMENT

Nu utilizați motorizarea dacă este necesară o reparație sau un reglaj. Porțile de acces în stare precară trebuie reparate, întărite sau schimbate.

PERICOL

În cazul în care cablul de alimentare este deteriorat, acesta trebuie înlocuit de către instalator, serviciul său post-vânzare sau persoane cu calificări similare pentru a îndepărta orice pericol.

2.5.Indicații privind bateriile

⚠ PERICOL

Nu lăsați bateriile/bateriile tip „pastilă”/acumulatorii la îndemâna copiilor. Păstrați-le într-un loc inaccesibil pentru aceștia. Există riscul ca acestea să fie înghițite de copii sau de animalele de casă. Pericol de moarte! În cazul în care aceste situații nu pot fi împiedicate, consultați imediat un medic sau mergeți la spital.

Aveți grijă să nu scurcircuitați bateriile, să le aruncați în foc sau să le reîncărcați. Există riscul de explozie.

2.6.Reciclarea și casarea

Dacă este instalată, bateria trebuie scoasă din motorizare înainte ca aceasta să fie casată.



Nu aruncați bateriile uzate ale telecomenzilor sau bateria, dacă este instalată, împreună cu deșeurile menajere. Duceți deșeurile la un punct de colectare specializat în reciclarea acestora.



Nu aruncați motorizarea scoasă din uz împreună cu deșeurile menajere. Duceți motorizarea la distribuitor sau utilizați mijloacele de colectare selectivă puse la dispoziție de autoritățile locale.

3.FUNȚIONAREA ȘI UTILIZAREA

3.1.Funcționarea implicită în modul secvențial

În mod implicit, poarta de acces funcționează în modul secvențial.

3.1.1.Funcționarea în modul „deschidere totală” cu o telecomandă cu 2 sau 4 taste

Apăsați pe tasta programată pentru a comanda deschiderea totală a porții de acces.

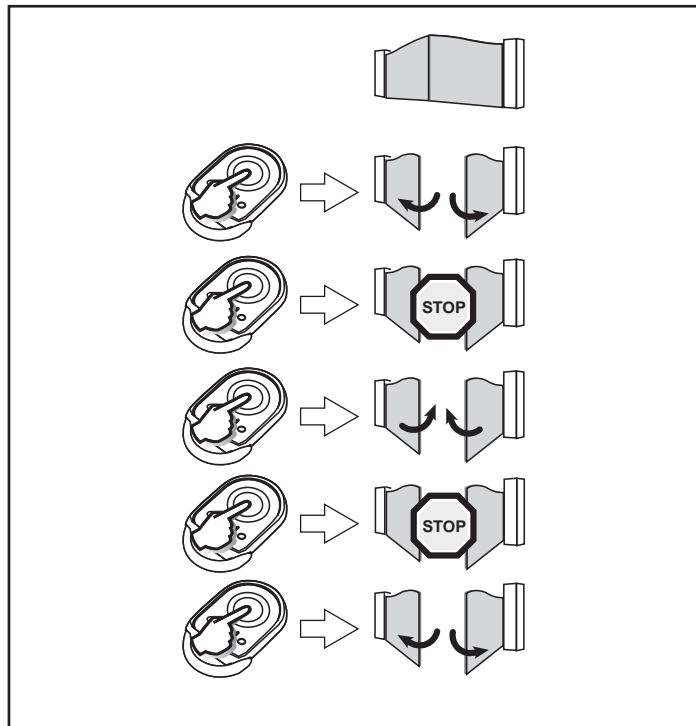

3.1.2.Funcționarea în modul „deschidere pentru pietoni” cu o telecomandă cu 2 sau 4 taste

Apăsați pe tasta programată pentru a comanda deschiderea pentru pietoni a porții de acces.

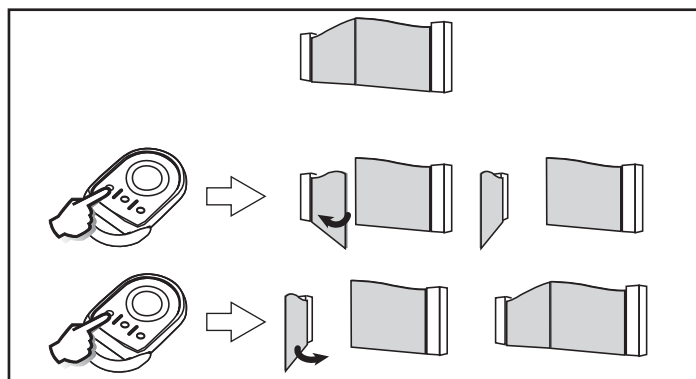

3.1.3. Funcționarea în modul „deschidere totală” cu o telecomandă cu 3 taste

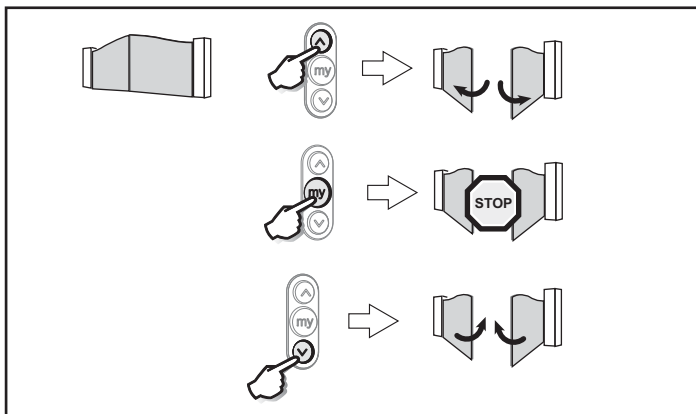

3.1.4. Funcționarea în modul „deschidere pentru pietoni” cu o telecomandă cu 3 taste

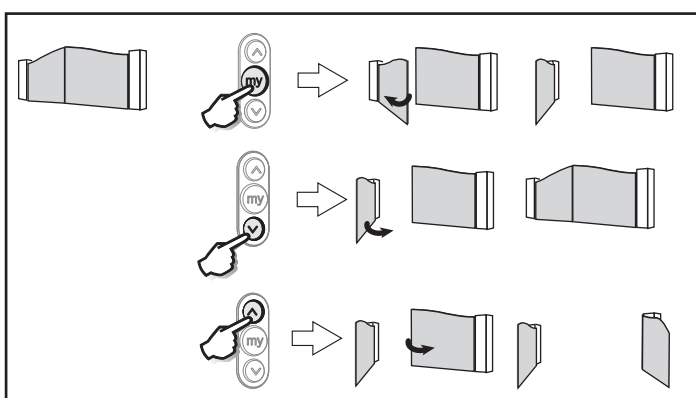

3.1.5. Funcționarea detectării de obstacole

Detectarea unui obstacol în timpul deschiderii provoacă oprirea porții de acces. O apăsare pe tasta programată a telecomenzii provoacă închiderea porții de acces.

Detectarea unui obstacol în timpul închiderii provoacă oprirea porții de acces. O apăsare pe tasta programată a telecomenzii provoacă redeschiderea porții de acces.

3.2. Funcționarea în modul de închidere automată

Dacă modul de închidere automată a fost programat în momentul instalării, funcționarea porții de acces se desfășoară după cum urmează:

O apăsare pe o tastă programată a telecomenzii determină deschiderea porții de acces. Poarta de acces se închide automat după 30 de secunde.

Dacă celulele fotoelectrice sunt instalate, o trecere prin fața celulelor determină închiderea automată a porții de acces după 5 secunde.

Puteți menține poarta de acces în poziție deschisă dând o comandă de oprire în timpul intervalului de temporizare. Pentru a reînchide poarta, apăsați din nou pe tasta telecomenzii.

3.3. Funcționări speciale

În funcție de perifericele instalate, motorizarea poate avea următoarele funcționări speciale:

3.3.1. Funcționarea cu celulele de siguranță

Poartă de acces deschisă: un obstacol poziționat între celule împiedică închiderea porții de acces deoarece celulele detectează o prezență.

Poartă de acces în mișcare: Dacă un obstacol este detectat în timpul deschiderii porții de acces, aceasta își continuă mișcarea (nu se ia în considerare starea celulelor). Dacă un obstacol este detectat în timpul închiderii porții de acces, aceasta se oprește timp de 1 secundă, apoi se redeschide automat.

3.3.2. Funcționarea cu lampă de semnalizare clipitoare

Lampa de semnalizare este activată la orice mișcare a porții de acces, cu avertizare prealabilă de 2 secunde.

3.3.3. Funcționarea cu iluminarea zonei

Iluminarea zonei se aprinde din momentul punerii în funcțiune a motorului și se stinge la 1 minut și 30 de secunde după oprirea completă a motorului.

3.3.4. Funcționarea pe baterie de rezervă

Dacă este instalată o baterie de rezervă, motorizarea poate funcționa chiar și în cazul unei întreruperi generale a curentului.

Funcționarea are loc astfel în următoarele condiții:

- Canaturile se deschid unul după altul cu viteză redusă.
- Perifericele (celule fotoelectrice, lampă portocalie, tastatură cu cod cu fir etc.) nu funcționează.

Caracteristicile bateriei:

- Autonomie: 24 h, 10 cicluri de funcționare în funcție de greutatea porții.
- Timp de încărcare: 48 h
- Durată de viață înainte de înlocuire: aprox. 3 ani.

Pentru ca bateria să aibă o durată de viață optimă, se recomandă întreruperea alimentării principale și funcționarea motorului pe baterie timp de câteva cicluri, de 3 ori pe an.

3.4. Debreierea manuală

În cazul unei întreruperi a alimentării electrice, dispozitivul de debreiere manuală permite deschiderea porții de acces.

Deblocați brațul motoarelor rotind butonul situat deasupra motoarelor.

Lacăt închis: braț blocat; **lacăt deschis:** braț deblocat, funcționare manuală.



Atenție

În poziție deblocată, manevrați brațele lent pentru a evita deteriorarea motoarelor.

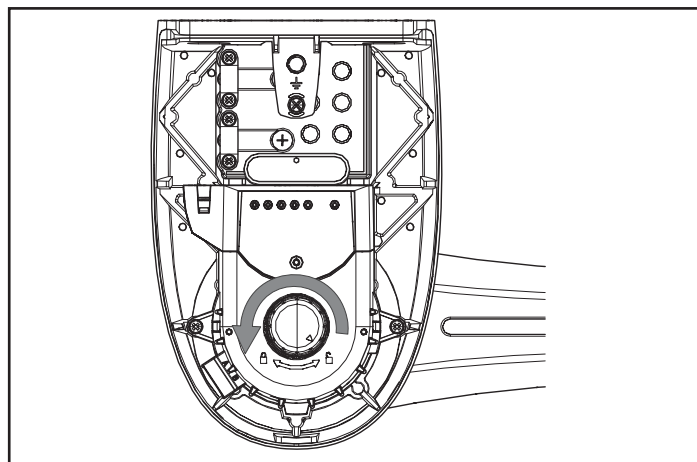

4. ÎNTREȚINEREA

4.1. Verificări

4.1.1. Dispozitivele de siguranță (celule)

Verificați buna funcționare în toate cele 6 luni (consultați pagina 4).

4.1.2. Bateria de rezervă

Pentru ca bateria să aibă o durată de viață optimă, se recomandă întreruperea alimentării principale și funcționarea motorului pe bază de baterie timp de câteva cicluri, de 3 ori pe an. Apelați la personal calificat (instalator) pentru a înlocui bateria de rezervă.

4.2. Înlocuirea bateriei

4.2.1. Keytis RTS

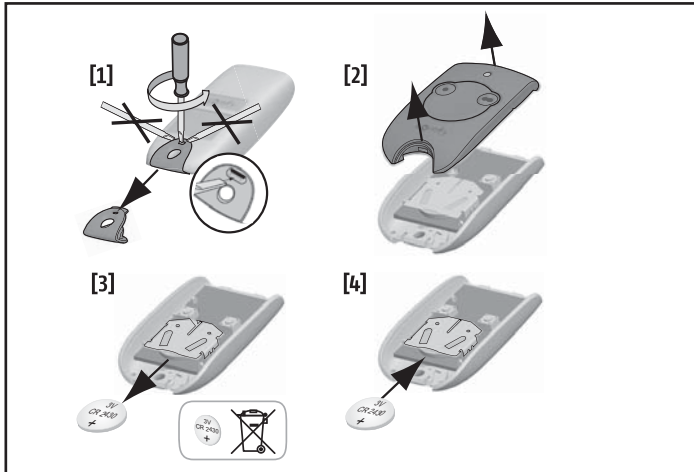

4.2.2. Keygo RTS

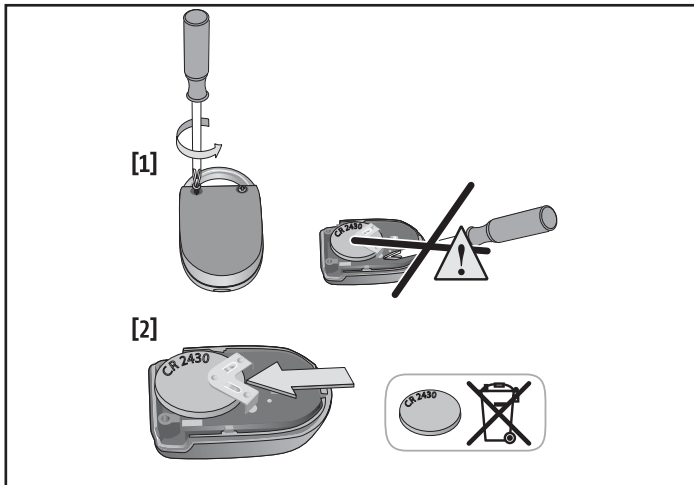

SOMFY ACTIVITES SA

50 avenue du Nouveau Monde
F-74300 Cluses

www.somfy.com

somfy®

ERC

CE

